





MANUEL DU PROPRIÉTAIRE

EVOLIS
MOTO

 Il convient de lire attentivement ce manuel avant la première utilisation du véhicule.

YP125RA

2DM-F819U-F2 ●

 **Il convient de lire attentivement ce manuel avant la première utilisation du véhicule. Le manuel doit être remis avec le véhicule en cas de vente de ce dernier.**

Déclaration de conformité :

Par la présente, YAMAHA MOTOR ELECTRONICS Co., Ltd, déclare que l'équipement radio du type ANTI-DÉMARRAGE ÉLECTRONIQUE, 37P-00 est conforme à la directive 2014/53/UE.

Le texte complet de la déclaration UE de conformité est disponible à l'adresse internet suivante :

https://global.yamaha-motor.com/eu_doc/

Bande de fréquences : 134.2 kHz

Énergie radioélectrique maximum : 49.0 [dB μ V/m]

Fabricant :

YAMAHA MOTOR ELECTRONICS Co., Ltd

1450-6 Mori, Mori-machi, Shuchi-Gun, Shizuoka, 437-0292 Japon

Importateur :

YAMAHA MOTOR EUROPE N.V.

Koolhovenlaan 101, 1119 NC Schiphol-Rijk, 1117 ZN, Schiphol, Pays-Bas

Bienvenue dans l'univers des deux roues de MBK !

Le modèle YP125RA est le fruit de la grande expérience de MBK dans l'application des technologies de pointe à la conception et à la fabrication de produits de qualité supérieure, et qui a valu à MBK sa réputation dans ce domaine.

Afin de tirer le meilleur parti de toutes les possibilités de la YP125RA, lire attentivement ce manuel. Le Manuel du propriétaire contient non seulement les instructions relatives à l'utilisation, aux contrôles et à l'entretien de ce scooter, mais aussi d'importantes consignes de sécurité destinées à protéger le pilote et les tiers des accidents.

Ce manuel offre en outre de nombreux conseils qui, s'ils sont bien suivis, permettront de conserver le scooter en parfait état de marche. Si la moindre question se pose, il ne faut pas hésiter à consulter un concessionnaire MBK.

L'équipe MBK espère que ce véhicule procurera à son utilisateur un plaisir de conduite et une sécurité maximum kilomètre après kilomètre. Ne pas oublier toutefois que la sécurité doit rester la première priorité de tout bon motocycliste !

MBK est sans cesse à la recherche d'améliorations dans la conception et la qualité de ses produits. Par conséquent, bien que ce manuel contienne les informations les plus récentes disponibles au moment de l'impression, il peut ne pas refléter de petites modifications apportées ultérieurement à ce scooter. Au moindre doute concernant le fonctionnement ou l'entretien du véhicule, ne pas hésiter à consulter un concessionnaire MBK.

AVERTISSEMENT

Lire attentivement ce manuel dans son intégralité avant d'utiliser ce scooter.





N.B.

- Ce repère identifie le carburant recommandé pour ce véhicule tel que spécifié par la réglementation européenne (EN228).
 - Vérifier que la buse d'essence est identifiée de la même manière lors du réapprovisionnement.
-

Informations importantes concernant le manuel

FAU63350

Les informations particulièrement importantes sont repérées par les notations suivantes :

	Il s'agit du symbole avertissant d'un danger. Il avertit de dangers de dommages personnels potentiels. Observer scrupuleusement les messages relatifs à la sécurité figurant à la suite de ce symbole afin d'éviter les dangers de blessures ou de mort.
 AVERTISSEMENT	Un AVERTISSEMENT signale un danger qui, s'il n'est pas évité, peut provoquer la mort ou des blessures graves.
ATTENTION	Un ATTENTION indique les précautions particulières à prendre pour éviter d'endommager le véhicule ou d'autres biens.
N.B.	Un N.B. fournit les renseignements nécessaires à la clarification et la simplification des divers travaux.

* Le produit et les caractéristiques peuvent être modifiés sans préavis.

FAUM1013

YP125RA
MANUEL DU PROPRIÉTAIRE
©2016 par MBK INDUSTRIE
1re édition, avril 2016
Tous droits réservés
Toute réimpression ou utilisation
non autorisée sans la permission écrite
de MBK INDUSTRIE
est formellement interdite.
Imprimé en France

Table des matières

Consignes de sécurité	1-1	Entretien périodique et réglage	6-1
Conseils supplémentaires relatifs à la sécurité routière	1-5	Trousse de réparation.....	6-2
Description	2-1	Entretiens périodiques du système de contrôle des gaz d'échappement	6-3
Vue gauche	2-1	Tableau des entretiens et graissages périodiques	6-4
Vue droite.....	2-2	Dépose et repose des caches	6-8
Commandes et instruments.....	2-3	Contrôle de la bougie	6-10
Commandes et instruments	3-1	Huile moteur	6-11
Immobilisateur antivol	3-1	Huile de transmission finale.....	6-14
Contacteur à clé/antivol	3-2	Liquide de refroidissement	6-15
Voyants et témoins d'alerte.....	3-3	Filtre à air et éléments et tubes de vidange de filtre à air du carter de la courroie trapézoïdale.....	6-16
Bloc de compteurs multifonctions	3-5	Contrôle de la garde de la poignée des gaz	6-18
Contacteurs à la poignée.....	3-13	Jeu des soupapes.....	6-18
Levier de frein avant.....	3-14	Pneus.....	6-19
Levier de frein arrière	3-15	Roues coulées	6-21
Système d'antiblocage des roues (ABS).....	3-15	Réglage de la garde des leviers de frein avant et arrière	6-21
Bouchon du réservoir de carburant	3-16	Contrôle des plaquettes de frein avant et arrière.....	6-22
Carburant	3-17	Contrôle du niveau du liquide de frein.....	6-23
Pots catalytiques	3-19	Changement du liquide de frein....	6-24
Selle.....	3-19	Contrôle et lubrification des câbles	6-25
Compartiments de rangement	3-20	Contrôle et lubrification de la poignée et du câble des gaz	6-25
Réglage des combinés ressort-amortisseur.....	3-22	Lubrification des leviers de frein avant et arrière.....	6-26
Béquille latérale.....	3-23	Contrôle et lubrification des béquilles centrale et latérale.....	6-26
Coupe-circuit d'allumage.....	3-23	Contrôle de la fourche	6-27
Pour la sécurité – contrôles avant utilisation	4-1	Contrôle de la direction	6-27
Utilisation et conseils importants concernant le pilotage	5-1	Contrôle des roulements de roue	6-28
Démarrage du moteur	5-2	Batterie	6-28
Démarrage.....	5-3	Remplacement des fusibles	6-30
Accélération et décélération.....	5-3	Remplacement d'une ampoule de phare	6-31
Freinage	5-4	Ampoules de veilleuses	6-32
Comment réduire sa consommation de carburant	5-5	Feu arrière/stop	6-32
Rodage du moteur	5-5	Clignotant avant.....	6-33
Stationnement.....	5-6		

Table des matières

Remplacement d'une ampoule de clignotant arrière	6-33
Remplacement de l'ampoule d'éclairage de la plaque d'immatriculation	6-34
Diagnostic de pannes.....	6-35
Schémas de diagnostic de pannes	6-36
Entretien et entreposage du scooter	7-1
Remarque concernant les pièces de couleur mate	7-1
Soin	7-1
Remisage.....	7-4
Caractéristiques	8-1
Renseignements complémentaires	9-1
Numéros d'identification	9-1
Connecteurs de diagnostic	9-2
Enregistrement de données relatives au véhicule.....	9-2
Index	10-1

Être un propriétaire responsable

L'utilisation adéquate et en toute sécurité du scooter incombe à son propriétaire.

Les scooters sont des véhicules mono-voies.

Leur sécurité dépend de techniques de conduite adéquates et des capacités du conducteur. Tout conducteur doit prendre connaissance des exigences suivantes avant de démarrer.

Le pilote doit :

- S'informer correctement auprès d'une source compétente sur tous les aspects de l'utilisation du scooter.
- Observer les avertissements et procéder aux entretiens préconisés dans ce Manuel du propriétaire.
- Suivre des cours afin d'apprendre à maîtriser les techniques de conduite sûres et correctes.
- Faire réviser le véhicule par un mécanicien compétent aux intervalles indiqués dans ce Manuel du propriétaire ou lorsque l'état de la mécanique l'exige.
- Ne jamais conduire un scooter sans avoir maîtrisé les techniques nécessaires. Il est recommandé de suivre des cours de pilotage. Les débutants doivent être formés par un moniteur certifié. Contacter un concessionnaire scooter agréé pour vous informer des cours de pilotage les plus proches de chez vous.

Conduite en toute sécurité

Effectuer les contrôles avant utilisation à chaque départ afin de s'assurer que le véhicule peut être conduit en toute sécurité. L'omission du contrôle ou de l'entretien corrects du véhicule augmente les risques

d'accident ou d'endommagement. Se reporter à la liste des contrôles avant utilisation à la page 4-1.

- Ce scooter est conçu pour le transport du pilote et d'un passager.
- La plupart des accidents de circulation entre voitures et scooters sont dus au fait que les automobilistes ne voient pas les scooters. De nombreux accidents sont causés par un automobiliste n'ayant pas vu le scooter. Se faire bien voir semble donc permettre de réduire les risques de ce genre d'accident.

Dès lors :

- Porter une combinaison de couleur vive.
- Être particulièrement prudent à l'approche des carrefours, car c'est aux carrefours que la plupart des accidents de deux-roues se produisent.
- Rouler dans le champ de visibilité des automobilistes. Éviter de rouler dans leur angle mort.
- Ne jamais entretenir un scooter sans connaissances préalables. Contacter un concessionnaire scooter agréé pour vous informer de la procédure d'entretien de base d'un scooter. Certains entretiens ne peuvent être effectués que par du personnel qualifié.
- De nombreux accidents sont dus au manque d'expérience du pilote. En effet, bon nombre de victimes d'accidents sont des pilotes n'ayant pas de permis.
- Ne pas rouler avant d'avoir acquis un permis de conduire et ne prêter son scooter qu'à des pilotes expérimentés.

Consignes de sécurité

- Connaître ses limites et ne pas se surestimer. Afin d'éviter un accident, se limiter à des manœuvres que l'on peut effectuer en toute confiance.
- S'exercer à des endroits où il n'y a pas de trafic tant que l'on ne s'est pas complètement familiarisé avec le scooter et ses commandes.
- De nombreux accidents sont provoqués par des erreurs de conduite du pilote de scooter. Une erreur typique consiste à prendre un virage trop large en raison d'une vitesse excessive ou un virage trop court (véhicule pas assez incliné pour la vitesse).
 - Toujours respecter les limites de vitesse et ne jamais rouler plus vite que ne le permet l'état de la route et le trafic.
 - Toujours signaler clairement son intention de tourner ou de changer de bande de circulation. Rouler dans le champ de visibilité des automobilistes.
- La posture du pilote et celle du passager est importante pour le contrôle correct du véhicule.
 - Pour conserver le contrôle de son scooter, il faut toujours tenir le guidon des deux mains et garder ses pieds sur les repose-pieds.
 - Le passager doit toujours se tenir des deux mains, soit au pilote, soit à la poignée du passager ou à la poignée de manutention, si le modèle en est pourvu, et garder les deux pieds sur les repose-pieds du passager. Ne jamais prendre en charge un passager qui ne puisse placer fermement ses deux pieds sur les repose-pieds.
- Ne jamais conduire après avoir absorbé de l'alcool, certains médicaments ou des drogues.
- Ce scooter est conçu pour l'utilisation sur route uniquement. Ce n'est pas un véhicule tout-terrain.

Équipement

La plupart des accidents mortels en scooter résultent de blessures à la tête. Le port du casque est le seul moyen d'éviter ou de limiter les blessures à la tête.

- Toujours porter un casque homologué.
- Porter une visière ou des lunettes de protection. Si les yeux ne sont pas protégés, le vent risque de troubler la vue et de retarder la détection des obstacles.
- Porter des bottes, une veste, un pantalon et des gants solides pour se protéger des éraflures en cas de chute.
- Ne jamais porter des vêtements lâches, car ceux-ci pourraient s'accrocher aux leviers de commande ou même aux roues, ce qui risque d'être la cause d'un accident.
- Toujours porter des vêtements de protection qui couvrent les jambes, les chevilles et les pieds. Le moteur et le système d'échappement sont brûlants pendant ou après la conduite, et peuvent, dès lors, provoquer des brûlures.
- Les consignes ci-dessus s'adressent également au passager.

Éviter un empoisonnement au monoxyde de carbone

Tous les gaz d'échappement de moteur contiennent du monoxyde de carbone, un gaz mortel. L'inhalation de monoxyde de carbone peut provoquer céphalées, étourdissements, somnolence, nausées, confusion mentale, et finalement la mort.

Le monoxyde de carbone est un gaz incolore, inodore et insipide qui peut être présent même lorsque l'on ne sent ou ne voit aucun gaz d'échappement. Des niveaux

mortels de monoxyde de carbone peuvent s'accumuler rapidement et peuvent suffoquer rapidement une victime et l'empêcher de se sauver. De plus, des niveaux mortels de monoxyde de carbone peuvent persister pendant des heures, voire des jours dans des endroits peu ou pas ventilés. Si l'on ressent tout symptôme d'empoisonnement au monoxyde de carbone, il convient de quitter immédiatement l'endroit, de prendre l'air et de CONSULTER UN MÉDECIN.

- Ne pas faire tourner un moteur à l'intérieur d'un bâtiment. Même si l'on tente de faire évacuer les gaz d'échappement à l'aide de ventilateurs ou en ouvrant portes et fenêtres, le monoxyde de carbone peut atteindre rapidement des concentrations dangereuses.
- Ne pas faire tourner un moteur dans un endroit mal ventilé ou des endroits partiellement clos, comme les granges, garages ou abris d'auto.
- Ne pas faire tourner un moteur à un endroit à l'air libre d'où les gaz d'échappement pourraient être aspirés dans un bâtiment par des ouvertures comme portes ou fenêtres.

Charge

L'ajout d'accessoires ou de bagages peut réduire la stabilité et la maniabilité du scooter si la répartition du poids est modifiée. Afin d'éviter tout risque d'accident, monter des accessoires et bagages avec beaucoup de soin. Redoubler de prudence lors de la conduite d'un scooter chargé d'accessoires ou de bagages. Voici quelques directives à suivre concernant les accessoires et le chargement de ce scooter :

S'assurer que le poids total du pilote, du passager, des bagages et des accessoires ne dépasse pas la charge maximum. **La conduite d'un véhicule surchargé peut être la cause d'un accident.**

Charge maximale:
181 kg (399 lb)

Même lorsque cette limite de poids n'est pas dépassée, garder les points suivants à l'esprit :

- Les bagages et les accessoires doivent être fixés aussi bas et près du scooter que possible. Attacher soigneusement les bagages les plus lourds près du centre du scooter et répartir le poids également de chaque côté afin de ne pas le déséquilibrer.
- Un déplacement soudain du chargement peut créer un déséquilibre. S'assurer que les accessoires et les bagages sont correctement attachés avant de prendre la route. Contrôler fréquemment les fixations des accessoires et des bagages.
- Régler correctement la suspension (pour les modèles à suspension réglable) en fonction de la charge et contrôler l'état et la pression de gonflage des pneus.
- Ne jamais placer des objets lourds ou volumineux sur le guidon, la fourche ou le garde-boue avant. Ces objets peuvent déstabiliser la direction et rendre le maniement plus difficile.
- **Ce véhicule n'est pas conçu pour tirer une remorque ni pour être ac-couplé à un side-car.**

Accessoires MBK d'origine

Le choix d'accessoires pour son véhicule est une décision importante. Des accessoires MBK d'origine, disponibles uniquement chez les concessionnaires MBK, ont été conçus, testés et approuvés par MBK pour l'utilisation sur ce véhicule.

De nombreuses entreprises n'ayant aucun lien avec MBK produisent des pièces et accessoires, ou mettent à disposition d'autres modifications pour les véhicules

Consignes de sécurité

1 MBK. MBK n'est pas en mesure de tester les produits disponibles sur le marché secondaire. MBK ne peut dès lors ni approuver ni recommander l'utilisation d'accessoires vendus par des tiers ou les modifications autres que celles recommandées spécialement par MBK, même si ces pièces sont vendues ou montées par un concessionnaire MBK.

Pièces de rechange, accessoires et modifications issus du marché secondaire

Bien que des produits du marché secondaire puissent sembler être de concept et de qualité identiques aux accessoires MBK, il faut être conscient que certains de ces accessoires ou certaines de ces modifications ne sont pas appropriés en raison du danger potentiel qu'ils représentent pour soi-même et pour autrui. La mise en place de produits issus du marché secondaire ou l'exécution d'une autre modification du véhicule venant altérer le concept ou les caractéristiques du véhicule peut soumettre les occupants du véhicule ou des tiers à des risques accrus de blessures ou de mort. Le propriétaire est responsable des dommages découlant d'une modification du véhicule.

Respecter les conseils suivants lors du montage d'accessoires, ainsi que ceux donnés à la section "Charge".

- Ne jamais monter d'accessoires ou transporter de chargement qui pourraient nuire au bon fonctionnement du scooter. Examiner soigneusement les accessoires avant de les monter pour s'assurer qu'ils ne réduisent en rien la garde au sol, l'angle d'inclinaison dans les virages, le débattement limite de la suspension, la course de la di-

rection ou le fonctionnement des commandes. Vérifier aussi qu'ils ne cachent pas les feux et catadioptres.

- Les accessoires montés sur le guidon ou autour de la fourche peuvent créer des déséquilibres dus à une mauvaise distribution du poids ou à des changements d'ordre aérodynamique. Si des accessoires sont montés sur le guidon ou autour de la fourche, ils doivent être aussi légers et compacts que possible.
- Des accessoires volumineux risquent de gravement réduire la stabilité du scooter en raison d'effets aérodynamiques. Le vent peut avoir tendance à soulever le scooter et les coups de vent latéraux peuvent le rendre instable. De tels accessoires peuvent également rendre le véhicule instable lors du croisement ou du dépassement de camions.
- Certains accessoires peuvent forcer le pilote à modifier sa position de conduite. Une position de conduite incorrecte réduit la liberté de mouvement du pilote et peut limiter son contrôle du véhicule. De tels accessoires sont donc déconseillés.
- La prudence est de rigueur lors de l'installation de tout accessoire électrique supplémentaire. Si les accessoires excèdent la capacité de l'installation électrique du scooter, une défaillance pourrait se produire, ce qui risque de provoquer des problèmes d'éclairage ou une perte de puissance du moteur.

Pneus et jantes issus du marché secondaire

Les pneus et les jantes livrés avec le scooter sont conçus pour les capacités de performance du véhicule et sont conçus de sorte à offrir la meilleure combinaison de maniabilité, de freinage et de confort. D'autres pneus, jantes, tailles et combinaisons peuvent ne pas être adéquats. Se reporter à la page 6-19 pour les caractéristiques des pneus et pour plus d'informations sur leur remplacement.

Transport du scooter

Bien veiller à suivre les instructions suivantes avant de transporter le scooter dans un autre véhicule.

- Retirer tous les éléments lâches du scooter.
- Dans la remorque ou la caisse de chargement, diriger la roue avant droit devant et la caler dans un rail avec corne d'arrimage.
- Arrimer le scooter à l'aide de sangles d'arrimage ou de sangles adéquates fixées à des éléments solides du scooter, tels que le cadre ou la bride de fourche (et non, par exemple, le guidon, qui comporte des éléments en caoutchouc, ou les clignotants, ou toute pièce pouvant se briser). Choisir judicieusement l'emplacement des sangles de sorte qu'elles ne frottent pas contre des surfaces peintes lors du transport.
- Les sangles doivent, dans la mesure du possible, quelque peu compresser la suspension afin de limiter le rebond lors du transport.

Conseils supplémentaires relatifs à la sécurité routière

- S'assurer de signaler clairement son intention d'effectuer un virage.
- Le freinage peut être extrêmement difficile sur route mouillée. Éviter les freinages brusques qui risquent de faire dérapier le scooter. Pour ralentir sur une surface mouillée, actionner les freins lentement.
- Ralentir à l'approche d'un croisement ou d'un virage. Le virage effectué, accélérer lentement.
- Doubler les voitures en stationnement avec prudence. Un automobiliste inattentif pourrait brusquement ouvrir une portière.
- Les rails de chemin de fer ou de tramway, les plaques de fer des chantiers et les plaques d'éégout deviennent extrêmement glissants lorsqu'ils sont mouillés. Ralentir et les franchir prudemment. Maintenir le scooter bien droit, car il pourrait glisser et se renverser.
- Le nettoyage du scooter risque de mouiller les plaquettes ou les garnitures de frein. Après avoir lavé le scooter, toujours contrôler les freins avant de prendre la route.
- Toujours porter un casque, des gants, un pantalon (serré aux chevilles afin qu'il ne flotte pas) ainsi qu'une veste de couleur vive.
- Ne pas charger trop de bagages sur le scooter. Un scooter surchargé est instable. Utiliser un lien solide pour fixer les bagages sur le porte-bagages (le cas échéant). Des bagages mal attachés réduisent la stabilité du scooter et constituent une source de distraction dangereuse. (Voir page 1-3.)

Description

FAU63371

Vue gauche

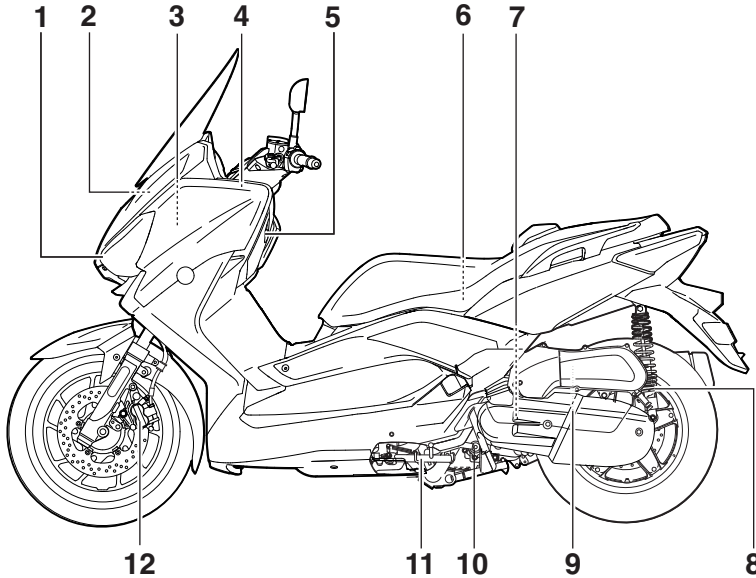

1. Phare (page 6-31)
2. Batterie (page 6-28)
3. Fusible principal (page 6-30)
4. Bouchon du vase d'expansion (page 6-15)
5. Hublot de contrôle du niveau de liquide de refroidissement (page 6-15)
6. Compartiment de rangement arrière (page 3-20)
7. Élément de filtre à air du boîtier de la courroie trapézoïdale (page 6-16)
8. Bague de réglage de la précontrainte de ressort du combiné ressort-amortisseur (page 3-22)
9. Élément de filtre à air gauche (page 6-16)
10. Élément de filtre à huile moteur (page 6-11)
11. Béquille latérale (page 3-23)
12. Plaquettes de frein avant (page 6-22)

Vue droite

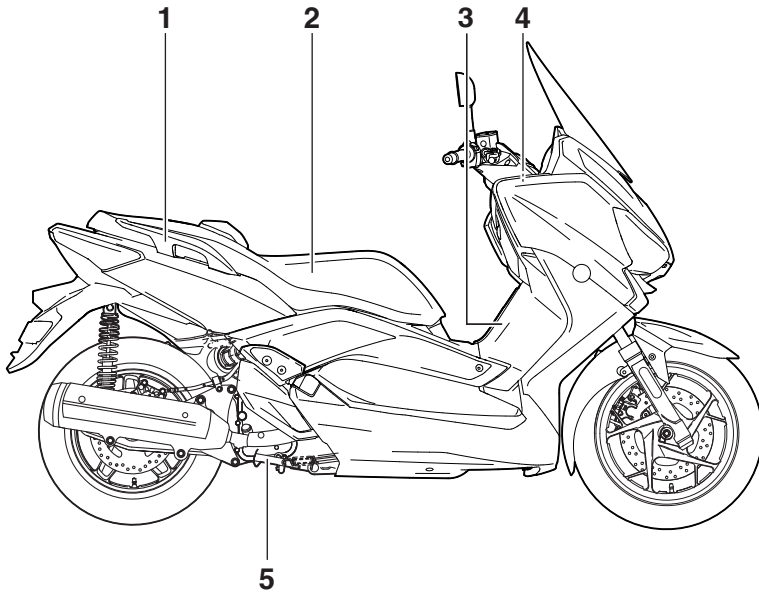

1. Poignée de manutention (page 5-3)
2. Selle (page 3-19)
3. Bouchon du réservoir de carburant (page 3-16)
4. Fusibles (page 6-30)
5. Béquille centrale (page 6-26)

Commandes et instruments

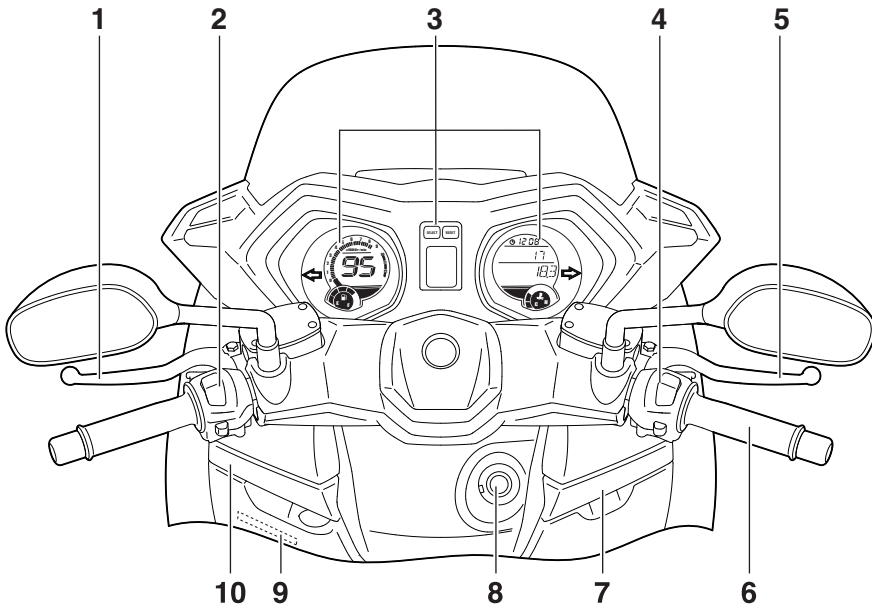

1. Levier de frein arrière (page 3-15)
2. Contacteurs à la poignée gauche (page 3-13)
3. Bloc de compteurs multifonctions (page 3-5)
4. Contacteurs à la poignée droite (page 3-13)
5. Levier de frein avant (page 3-14)
6. Poignée des gaz (page 6-18)
7. Compartiment de rangement avant B (page 3-20)
8. Contacteur à clé/antivol (page 3-2)
9. Hublot de contrôle du niveau de liquide de refroidissement (page 6-15)
10. Compartiment de rangement avant A (page 3-20)

Immobilisateur antivol

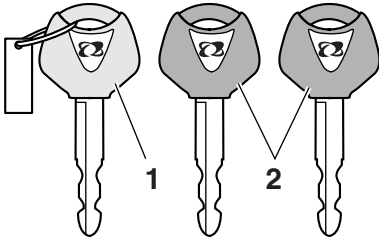

ZALM0695

1. Clé d'enregistrement de codes (anneau rouge)
2. Clés de contact conventionnelles (anneau noir)

Ce véhicule est équipé d'un immobilisateur, dispositif de dissuasion de vol intégré, protégeant le véhicule grâce au principe de l'enregistrement de codes dans les clés de contact. Le système est constitué des éléments suivants :

- une clé d'enregistrement de codes (anneau en plastique rouge)
- deux clés de contact conventionnelles (anneau en plastique noir), dont le code peut être remplacé
- un transpondeur (dans la clé d'enregistrement de codes)
- un immobilisateur
- un bloc de commande électronique (ECU)
- un témoin de l'immobilisateur antivol (Voir page 3-4.)

La clé à anneau rouge permet d'enregistrer les codes dans chacune des clés conventionnelles. L'enregistrement d'un code étant un procédé délicat, il faut le confier à un concessionnaire MBK, en se présentant chez lui avec le véhicule ainsi que les trois clés. Ne pas se servir de la clé à anneau rouge pour conduire le véhicule. Celle-ci ne doit servir que pour l'enregistrement des codes. Toujours se servir d'une clé à anneau noir pour conduire le véhicule.

ATTENTION

- **NE PAS PERDRE LA CLÉ D'ENREGISTREMENT DE CODE. EN CAS DE PERTE, CONTACTER IMMÉDIATEMENT SON CONCESSIONNAIRE.** Sans cette clé, tout réenregistrement de code est impossible. Le moteur se mettra en marche avec les clés conventionnelles, mais il faudra remplacer tout le système de l'immobilisateur antivol si l'enregistrement d'un nouveau code s'avère nécessaire (p. ex., fabrication d'un double supplémentaire ou perte de toutes les clés conventionnelles). Il est dès lors hautement recommandé d'utiliser une des clés conventionnelles pour la conduite et de conserver la clé d'enregistrement de codes dans un lieu sûr.
- Ne plonger aucune des clés dans du liquide.
- N'exposer aucune clé à des températures excessivement élevées.
- Ne placer aucune clé à proximité de sources magnétiques (comme par exemple à proximité de haut-parleurs).
- Ne pas placer d'objet transmettant des signaux électriques à proximité d'une des clés.
- Ne pas déposer d'objet lourd sur aucune des clés.
- Ne rectifier aucune des clés ni modifier leur forme.
- Ne pas retirer l'anneau en plastique des clés.
- Ne pas attacher plus d'une clé d'un système d'immobilisateur antivol au même trousseau de clés.
- Éloigner les clés de contact du véhicule ainsi que toute clé d'autres immobilisateurs antivols de la clé d'enregistrement de codes.

Commandes et instruments

FAU10474

- Éloigner les clés d'autres immobilisateurs antivols du contacteur à clé, car celles-ci risquent de provoquer des interférences.

Contacteur à clé/antivol

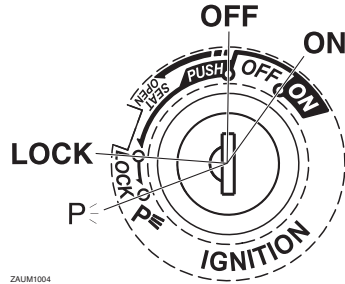

Le contacteur à clé/antivol commande les circuits d'allumage et d'éclairage et permet de bloquer la direction. Ses diverses positions sont décrites ci-après.

N.B.

Veiller à se servir d'une clé conventionnelle à anneau noir pour conduire le véhicule. Afin de réduire au maximum le risque de perte de la clé d'enregistrement de codes (clé à anneau rouge), conserver celle-ci dans un endroit sûr et ne l'utiliser que pour l'enregistrement d'un nouveau code.

FAU34122

ON (marche)

Tous les circuits électriques sont sous tension ; l'éclairage des instruments, le feu arrière, l'éclairage de la plaque d'immatriculation et les veilleuses s'allument, et le moteur peut être mis en marche. La clé ne peut être retirée.

N.B.

Les phares s'allument automatiquement dès la mise en marche du moteur et restent allumés jusqu'à ce que la clé soit tournée sur "OFF" ou que la béquille latérale soit déployée.

FAU10662

OFF (arrêt)

Tous les circuits électriques sont coupés. La clé peut être retirée.

! AVERTISSEMENT

Ne jamais tourner la clé de contact à la position "OFF" ou "LOCK" tant que le véhicule est en mouvement. Les circuits électriques seraient coupés et cela pourrait entraîner la perte de contrôle du véhicule et être la cause d'un accident.

FAU1068B

LOCK (antivol)

La direction est bloquée et tous les circuits électriques sont coupés. La clé peut être retirée.

Blocage de la direction

1. Tourner le guidon tout à fait vers la gauche.
2. La clé étant dans la position "OFF", pousser la clé et la tourner jusqu'à la position "LOCK".
3. Retirer la clé.

N.B.

Si la direction ne se bloque pas, essayer de ramener le guidon légèrement vers la droite.

Déblocage de la direction

À partir de la position "LOCK", enfoncer la clé et la tourner vers "OFF".

FAU59680

P_ε (stationnement)

Les feux de détresse et les clignotants peuvent être allumés, mais tous les autres circuits électriques sont coupés. La clé peut être retirée.

La direction doit être bloquée avant que la clé puisse être tournée à la position "P_ε".

FCA20760

ATTENTION

L'utilisation des feux de détresse ou des clignotants sur une durée prolongée peut entraîner la décharge de la batterie.

Voyants et témoins d'alerte

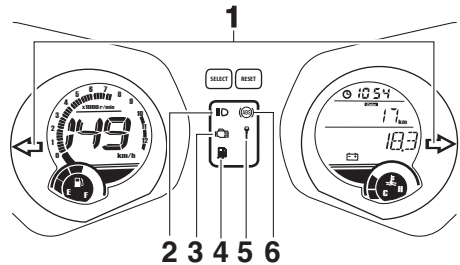

ZAJM1098

1. Témoin des clignotants "↔" et "↔"
2. Témoin de feu de route "≡○"
3. Témoin d'alerte de panne du moteur "H"
4. Témoin d'alerte du niveau de carburant "⛛"
5. Témoin de l'immobilisateur antivol "P"
6. Témoin du système antiblocage des freins (ABS) "(ABS)"

FAU11032

Témoins des clignotants "↔" et "↔"

Chaque témoin clignote lorsque son clignotant correspondant clignote.

FAU11081

Témoin de feu de route "≡○"

Ce témoin s'allume lorsque la position feu de route du phare est sélectionnée.

FAU11354

Témoin d'alerte du niveau de carburant "⛛"

Ce témoin d'alerte s'allume lorsqu'il reste moins de 2.5 L (0.66 US gal, 0.55 Imp.gal) de carburant dans le réservoir. Quand ce témoin s'allume, il convient de refaire le plein dès que possible.

Contrôler le bon fonctionnement du circuit électrique du témoin d'alerte en tournant la clé sur "ON". Le témoin d'alerte devrait s'allumer pendant quelques secondes, puis s'éteindre.

Commandes et instruments

FWA16041

Si le témoin d'alerte ne s'allume pas lorsque la clé de contact est tournée sur "ON" ou s'il ne s'éteint pas par la suite, il convient de faire contrôler le circuit électrique par un concessionnaire MBK.

AVERTISSEMENT

Si le témoin d'alerte du système ABS ne s'éteint pas lorsque la vitesse atteint ou dépasse 10 km/h (6 mi/h) ou si le témoin d'avertissement s'allume ou clignote pendant la conduite, le freinage se fait de façon conventionnelle. Dans les circonstances ci-dessus ou si le témoin d'alerte ne s'allume pas du tout, faire preuve de prudence pour éviter que les roues ne se bloquent lors d'un freinage d'urgence. Faire contrôler le système de freinage et les circuits électriques par un concessionnaire MBK dès que possible.

3

Témoin d'alerte de panne moteur "FAU11486"

Ce témoin d'alerte s'allume lorsqu'un problème est détecté dans le circuit électrique contrôlant le moteur. Le cas échéant, faire contrôler le véhicule par un concessionnaire MBK.

Contrôler le bon fonctionnement du circuit électrique du témoin d'alerte en tournant la clé sur "ON". Le témoin d'alerte devrait s'allumer pendant quelques secondes, puis s'éteindre.

Si le témoin d'alerte ne s'allume pas lorsque la clé de contact est tournée sur "ON" ou s'il ne s'éteint pas par la suite, il convient de faire contrôler le circuit électrique par un concessionnaire MBK.

N.B.

Le témoin d'alerte du système ABS pourrait s'allumer lorsque l'on donne des gaz alors que le véhicule est sur sa béquille centrale. Il ne s'agit pas dans ce cas d'une anomalie.

Témoin d'alerte du système ABS "FAUJ1810"

En mode de fonctionnement normal, le témoin d'alerte du système ABS s'allume lorsque la clé de contact est tournée à la position "ON" et s'éteint lorsque la vitesse atteint ou dépasse 10 km/h (6 mi/h).

Si le témoin d'alerte du système ABS :

- ne s'allume pas lorsque la clé de contact est tournée à la position "ON"
- s'allume ou clignote pendant la conduite
- ne s'éteint pas lorsque la vitesse atteint ou dépasse 10 km/h (6 mi/h)

Il est possible que le système ABS ne fonctionne pas correctement. Dans les circonstances ci-dessus, faire contrôler le système par un concessionnaire MBK dès que possible. (Les explications au sujet du système ABS se trouvent à la page 3-15.)

FAUM3621

Témoin de l'immobilisateur antivol "FAUM3621"

Le témoin clignote en continu 30 secondes après que la clé de contact a été tournée sur "OFF", signalant ainsi l'armement du système antidémarrage. Le témoin s'éteint après 24 heures, mais l'immobilisateur antivol reste toutefois armé.

Contrôler le bon fonctionnement du circuit électrique du témoin en tournant la clé sur "ON". Le témoin devrait s'allumer pendant quelques secondes, puis s'éteindre.

Si le témoin ne s'allume pas lorsque la clé est tournée sur "ON", si le témoin reste allumé ou s'il clignote selon une séquence particulière (si un problème est détecté dans le système antidémarrage, le témoin de ce système clignote selon une séquence particulière), faire contrôler le véhicule par un concessionnaire MBK.

N.B.

Si le témoin du système antidémarrage cli-gnote selon la séquence suivante, 5 fois lentement puis 2 fois rapidement, cela peut être dû à des interférences du transpondeur. Dans ce cas, procéder comme suit.

1. Vérifier qu'aucune autre clé de système d'immobilisateur antivol ne se trouve à proximité du contacteur à clé. La présence d'une autre clé pourrait troubler la transmission des signaux et empêcher la mise en marche du moteur.
2. Mettre le moteur en marche à l'aide de la clé d'enregistrement de codes.
3. Si le moteur se met en marche, le couper, puis tenter de le remettre en marche avec chacune des clés conventionnelles.
4. Si le moteur ne se met pas en marche avec l'une ou les deux clés conventionnelles, confier le véhicule ainsi que les 3 clés à un concessionnaire MBK en vue du réenregistrement de ces dernières.

Bloc de compteurs multifonctions

FWA12423

AVERTISSEMENT

Veiller à effectuer tout réglage du bloc de compteurs multifonctions lorsque le véhicule est à l'arrêt. Un réglage effectué pendant la conduite risque de distraire et augmente ainsi les risques d'accidents.

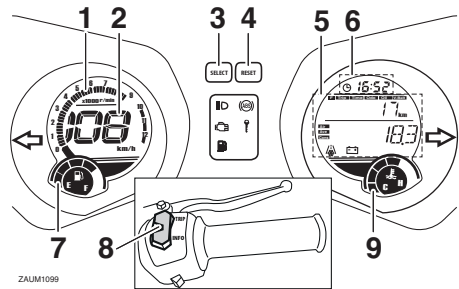

1. Compte-tours
2. Compteur de vitesse
3. Bouton "SELECT"
4. Bouton "RESET"
5. Écran multifonction
6. Montre
7. Jauge de carburant
8. Contacteur "TRIP/INFO"
9. Afficheur de la température du liquide de refroidissement

Le bloc de compteurs multifonctions est composé des éléments suivants :

- un compteur de vitesse
- un compte-tours
- un afficheur du niveau de carburant
- une montre
- un écran du compteur kilométrique et du totalisateur journalier
- un écran multifonction
- un afficheur de la température du liquide de refroidissement

Commandes et instruments

N.B.

- Veiller à tourner la clé sur la position “ON” avant d'utiliser les boutons “SELECT”, “RESET”, “TRIP” et “INFO”.
- Lorsque la clé est tournée sur la position “ON”, tous les segments de l'écran du bloc de compteurs multifonctions apparaissent quelques instants afin de tester le circuit électrique. Le compteur de vitesse et le compteur kilométrique effectuent alors un contrôle de l'écran et un message d'accueil défile sur l'écran multifonction.
- La vitesse de déplacement, la distance parcourue et la consommation de carburant s'affichent en kilomètres ou par kilomètre.
- Pour le R.-U. : la vitesse de déplacement, la distance parcourue et la consommation de carburant peuvent être affichées en miles. Pour passer des kilomètres aux miles et inversement : maintenir le contacteur “SELECT” enfoncé, tourner le contacteur à clé sur “ON” et maintenir le contacteur “SELECT” enfoncé pendant 8 autres secondes.

Compteur de vitesse

Le compteur de vitesse affiche la vitesse de déplacement du véhicule.

Compte-tours

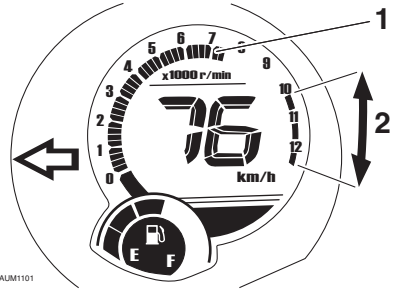

ZAUM1101

1. Compte-tours
2. Zone de régime élevé

Le compte-tours permet de contrôler la vitesse de rotation du moteur et de maintenir celle-ci dans la plage de puissance idéale.

FCAM1150

ATTENTION

Ne pas faire fonctionner le moteur dans la zone de régime élevé du compte-tours.

Zone de régime élevé : 10000 tr/mn et au-delà

Afficheur du niveau de carburant

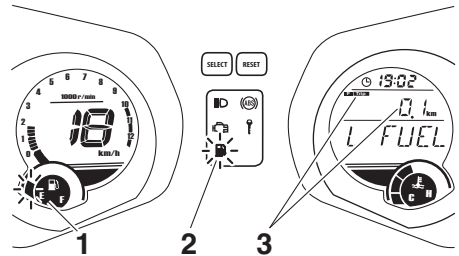

ZAUM1102

1. Jauge de carburant
2. Indicateur d'alerte du niveau de carburant “”
3. Totalisateur de la réserve

Lorsque la clé de contact est à la position “ON”, l'afficheur du niveau de carburant indique la quantité de carburant qui se trouve dans le réservoir. Les segments de l'afficheur du niveau de carburant s'affichent à

Commandes et instruments

partir de “F” (plein) et s’éteignent vers “E” (vide) au fur et à mesure que le niveau de carburant diminue. Lorsque le niveau de carburant est bas, le pictogramme de niveau de carburant “” et le dernier segment de clignotent. Refaire le plein dès que possible.

N.B.

L’afficheur du niveau de carburant est équipé d’un système embarqué de diagnostic de pannes. Si un problème est détecté dans le circuit électrique de l’afficheur du niveau de carburant, tous les segments de l’afficheur du niveau de carburant se mettent à clignoter. Le cas échéant, faire contrôler le véhicule par un concessionnaire MBK.

Montre

Réglage de la montre :

1. Appuyer sur le bouton “SELECT” pendant 3 secondes. L’affichage des heures se met à clignoter.
2. Régler les heures en utilisant le bouton “SELECT”.
3. Appuyer sur le bouton “SELECT” pendant 3 secondes. L’affichage des minutes se met à clignoter.
4. Régler les minutes à l’aide du bouton “SELECT”.
5. Appuyer sur le bouton “SELECT” pendant 3 secondes pour terminer le réglage de la montre.

Écran du compteur kilométrique et du totalisateur journalier

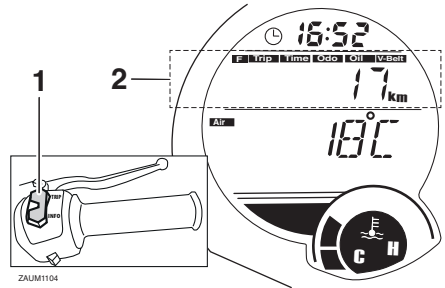

1. Contacteur “TRIP/INFO”
2. Affichage des fonctions

L’écran du compteur kilométrique et du totalisateur journalier se compose des éléments suivants :

- un compteur kilométrique (qui indique la distance totale parcourue par le véhicule)
- un totalisateur journalier (affichant la distance parcourue depuis sa dernière remise à zéro)
- un totalisateur de durée (affichant la durée de conduite écoulée depuis sa dernière remise à zéro)
- un totalisateur de la réserve (affichant la distance parcourue depuis que le témoin d’alerte du niveau de carburant s’est allumé)
- un compteur de changement d’huile (affichant la distance parcourue depuis le dernier changement d’huile)
- un compteur de remplacement de la courroie trapézoïdale (affichant la distance parcourue depuis le dernier remplacement de la courroie)

Appuyer sur le bouton “TRIP” pour modifier l’affichage dans l’ordre suivant :
Odo (compteur kilométrique) → Trip (totalisateur journalier) → Trip Time (totalisateur de durée) → Oil (compteur de changement

Commandes et instruments

d'huile) → V-Belt (compteur de remplacement de la courroie trapézoïdale) → Odo (compteur kilométrique)

Lorsqu'il reste à peu près 2.5 L (0.66 US gal, 0.55 Imp.gal) de carburant dans le réservoir, l'écran passe automatiquement en mode d'affichage de la réserve "F Trip" et affiche la distance parcourue à partir de cet instant. Dans ce cas, appuyer sur le bouton "TRIP" pour modifier l'affichage dans l'ordre suivant :

Odo → Trip → Trip Time → F Trip (totalisateur de la réserve) → Oil Trip →

V-Belt Trip → Odo

Pour remettre un totalisateur journalier standard à zéro (pas le totalisateur de changement d'huile ou le compteur de remplacement de la courroie trapézoïdale), le sélectionner en appuyant sur le bouton "TRIP" jusqu'à ce que "Trip", "Trip Time", "F Trip" s'affiche. Une fois "Trip, Trip Time, F Trip" affiché, appuyer sur le bouton "TRIP" pendant 3 secondes. Si la remise à zéro du totalisateur de la réserve de carburant n'est pas effectuée manuellement, elle est automatique et disparaît après que vous avez refait le plein et parcouru 5 km (3 mi).

N.B.

- Après remise à zéro, l'affichage ne peut plus retourner en mode de réserve "F Trip".
- Le totalisateur journalier se remet à zéro et continue à compter après 9999.9.
- Le compteur kilométrique se bloque à 999999 et ne peut pas être réinitialisé.

Indicateur de changement d'huile "Oil"

Cet indicateur se met à clignoter après 1000 km (600 mi) d'utilisation, puis à 5000 km (3000 mi) et tous les 6000 km (3500 mi) par la suite, afin de signaler que

l'huile moteur doit être remplacée. Après avoir changé l'huile moteur, réinitialiser l'indicateur de changement d'huile.

Réinitialisation de l'indicateur de changement d'huile

1. Tourner la clé de contact sur "ON".
2. Appuyer sur le bouton "TRIP" jusqu'à ce que "Oil" (compteur de changement d'huile) s'affiche, puis appuyer sur le bouton "RESET" pendant 3 secondes. La valeur du compteur de changement d'huile s'affiche.

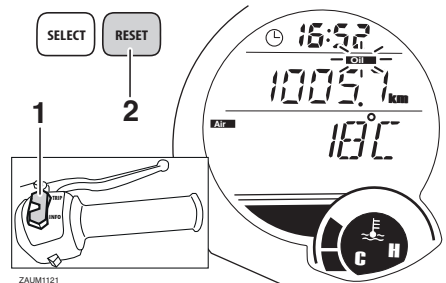

ZAUM1121

1. Contacteur "TRIP/INFO"

2. Bouton "RESET"

3. Maintenir le bouton "RESET" enfoncé pendant 15 à 20 secondes.

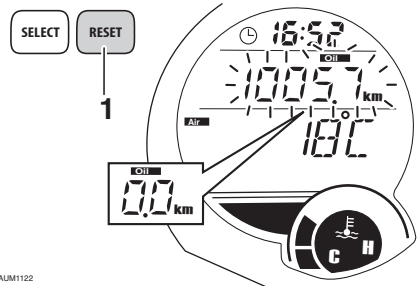

ZAUM1122

1. Bouton "RESET"

4. Relâcher le bouton "RESET". Le compteur de changement d'huile est remis à zéro.

N.B.

Si le changement d'huile moteur est effectué avant que l'indicateur de changement d'huile ne s'allume (c.-à-d. avant d'avoir atteint l'échéance du changement d'huile recommandée), ne pas oublier de réinitialiser l'indicateur afin qu'il signale correctement la prochaine échéance. Pour réinitialiser l'indicateur de changement d'huile avant que l'échéance de changement d'huile périodique ait été atteinte, procéder comme ci-dessus.

Contrôler le bon fonctionnement du circuit électrique de l'indicateur en suivant la méthode ci-après.

1. Tourner la clé de contact sur "ON".
2. L'indicateur de changement d'huile doit s'allumer pendant quelques secondes, puis s'éteindre.
3. Si l'indicateur de changement d'huile ne s'allume pas, faire contrôler le circuit électrique par un concessionnaire MBK.

Indicateur de remplacement de la courroie trapézoïdale "V-Belt"

Cet indicateur clignote tous les 18000 km (10500 mi) afin de signaler que la courroie trapézoïdale doit être remplacée. Après avoir remplacé la courroie trapézoïdale, réinitialiser l'indicateur de remplacement de la courroie.

Pour réinitialiser l'indicateur de remplacement de la courroie trapézoïdale

1. Tourner la clé de contact sur "ON".
2. Appuyer sur le bouton "TRIP" jusqu'à ce que "V-Belt" (compteur de remplacement de la courroie trapézoïdale) s'affiche, puis appuyer sur le bouton "RESET" pendant 3 secondes. La valeur du compteur de remplacement de la courroie trapézoïdale se met à clignoter.

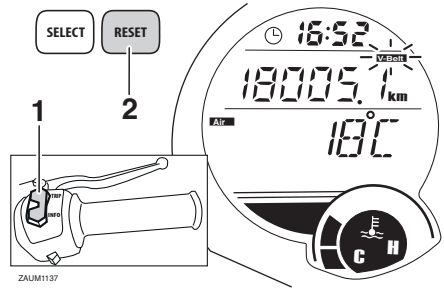

1. Contacteur "TRIP/INFO"

2. Bouton "RESET"

3. Maintenir le bouton "RESET" enfoncé pendant 15 à 20 secondes.

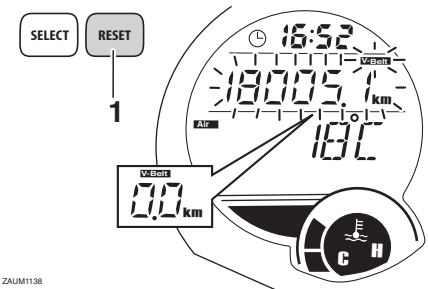

1. Bouton "RESET"

4. Relâcher le bouton "RESET". Le compteur de remplacement de la courroie trapézoïdale est remis à zéro.

N.B.

Si la courroie trapézoïdale est remplacée avant que l'indicateur ne s'allume, veiller à remettre l'indicateur de remplacement de la courroie trapézoïdale à zéro afin qu'il s'allume à la prochaine échéance correcte.

Contrôler le bon fonctionnement du circuit électrique de l'indicateur en suivant la méthode ci-après.

1. Tourner la clé de contact sur "ON".
2. L'indicateur de remplacement de la courroie trapézoïdale doit s'allumer pendant quelques secondes, puis s'éteindre.

Commandes et instruments

3. Si l'indicateur de remplacement de la courroie trapézoïdale ne s'allume pas, faire contrôler le circuit électrique par un concessionnaire MBK.

Écran multifonction

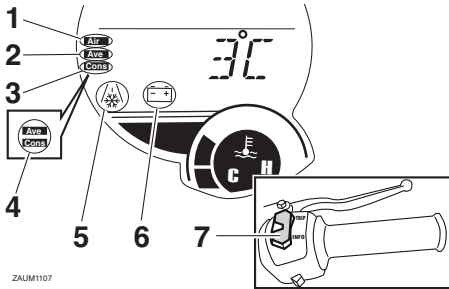

1. Température atmosphérique
2. Vitesse moyenne
3. Consommation instantanée de carburant
4. Consommation moyenne de carburant
5. Indicateur d'alerte de chaussée verglacée "❄️"
6. Tension de la batterie
7. Contacteur "TRIP/INFO"

L'écran multifonction affiche les éléments suivants :

- un afficheur de la température atmosphérique
- un afficheur du niveau de tension de batterie
- un afficheur de la consommation de carburant (consommation moyenne et instantanée)
- un afficheur de la vitesse moyenne
- une fonction de message d'alerte

Appuyer sur le bouton "INFO" pour modifier l'affichage entre température ambiante "Air", tension de la batterie , consommation de carburant moyenne "Ave/Cons_._km/L" ou "Ave/Cons _._L/100 km", consommation de carburant instantanée "Cons_._km/L" ou "Cons_._L/100 km" et vitesse moyenne "Ave" dans l'ordre suivant :

Air →  → Ave/Cons_._km/L ou L/100 km → Cons_._km/L ou L/100 km → Ave → Air

Pour le R.-U. :

Si les miles ont été définis comme unités d'affichage, chaque pression sur le bouton "INFO" modifiera l'affichage dans l'ordre suivant :

Air →  → Ave/Cons_._MPG → Cons_._MPG → Ave → Air

Afficheur de la température atmosphérique

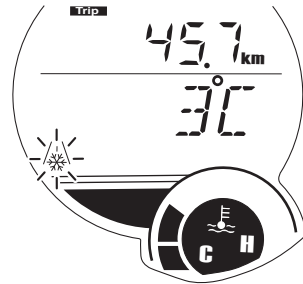

L'afficheur indique la température atmosphérique de -10°C à 50°C par incréments de 1°C . La température affichée peut varier quelque peu de la température ambiante réelle.

N.B.

L'indicateur d'alerte de chaussée verglacée  clignote lorsque la température est inférieure à 4°C .

Commandes et instruments

Afficheur de la tension de batterie

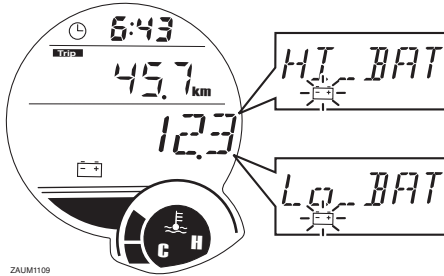

Cet afficheur affiche la tension de la batterie de 10.1 volts à 17.9 volts par pas de 0.1. La tension affichée peut être légèrement différente de la tension réelle de la batterie.

N.B.

Si l'indicateur de charge de la batterie "E" clignote et que le message d'alerte "H BATT" (tension de batterie élevée) ou "L BATT" (tension de batterie faible) s'affiche, faire contrôler la batterie par un concessionnaire MBK.

Affichage de la consommation moyenne de carburant

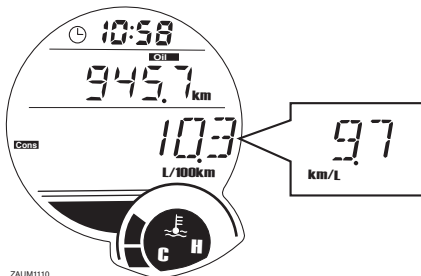

L'afficheur indique la consommation moyenne de carburant depuis sa dernière remise à zéro. L'afficheur de la consommation moyenne peut afficher la valeur "Ave/Cons_ _ _ km/L" ou "Ave/Cons_ _ _ L/100 km".

Pour le R.-U. : "Ave/Cons_ _ _ MPG" sera affiché si le compteur multifonctions a été configuré en miles.

- "Ave/Cons_ _ _ km/L" est la distance moyenne pouvant être parcourue avec 1.0 L de carburant.
- "Ave/Cons_ _ _ L/100 km" est la quantité de carburant moyenne nécessaire pour parcourir 100 km.
- "Ave/Cons_ _ _ MPG" est la distance moyenne pouvant être parcourue avec 1.0 Imp.gal de carburant.

Pour remettre à zéro l'affichage de la consommation moyenne de carburant, appuyer sur le bouton "INFO" pendant 3 secondes.

N.B.

Après avoir remis à zéro l'afficheur de la consommation moyenne de carburant, " _ _ _ " s'affiche jusqu'à l'accomplissement du premier kilomètre (0.6 mi).

Affichage de la consommation instantanée de carburant

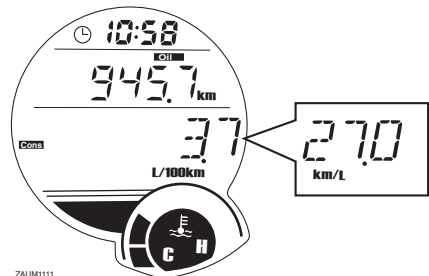

L'afficheur de la consommation instantanée peut afficher la valeur suivant la formule "km/L" ou "L/100 km".

Pour le R.-U. : "MPG" sera affiché si le compteur multifonctions a été configuré en miles.

- "km/L" est la distance qui peut être parcourue avec 1.0 L de carburant dans les conditions de conduite du moment.

Commandes et instruments

- “L/100 km” est la quantité de carburant nécessaire pour parcourir 100 km dans les conditions de conduite du moment.
- “MPG” est la distance qui peut être parcourue avec 1.0 Imp.gal de carburant dans les conditions de conduite du moment.

Pour passer de “km/L” à “L/100 km” et inversement, appuyer sur le bouton “INFO”.

3

N.B.

“_ _ _” s’affiche toutefois lors de la conduite à une vitesse inférieure à 10 km/h (6.0 mi/h).

Afficheur de la vitesse moyenne

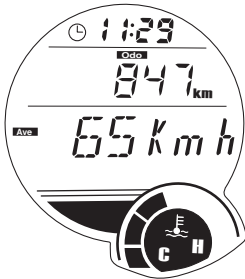

ZALUM112

Cet afficheur indique la vitesse moyenne depuis sa dernière remise à zéro. La vitesse moyenne est calculée comme la distance totale parcourue divisée par le temps total écoulé depuis que la clé de contact est en position “ON” depuis la dernière remise à zéro.

Pour le R.-U. : “MPH” sera affiché si le compteur multifonctions a été configuré en miles.

Pour réinitialiser l’afficheur de la vitesse moyenne, le sélectionner en appuyant sur le bouton “INFO”, puis appuyer sur le bouton “INFO” pendant 3 secondes.

Fonction de message d’alerte

En cas de détection d’une irrégularité dans le véhicule, d’une condition particulière de la route ou d’entretien, les témoins ou indi-

cateurs d’alerte correspondants s’allumeront et les messages d’alerte suivants s’afficheront.

- L FUEL (niveau de carburant bas)
- H TEMP (température du liquide de refroidissement élevée)
- L BATT (tension de batterie faible)
- H BATT (tension de batterie élevée)
- ICE (risque de verglas)
- OIL SERV (vidange d’huile requise)
- V-BELT SERV (entretien de la courroie trapézoïdale requis)

Afficheur de la température du liquide de refroidissement

Cet afficheur indique la température du liquide de refroidissement, et donc du moteur. La température du liquide de refroidissement varie en fonction des températures atmosphériques et de la charge du moteur. Si le segment “H” et l’indicateur d’alerte de la température du liquide de refroidissement se mettent à clignoter, arrêter le véhicule et laisser refroidir le moteur.

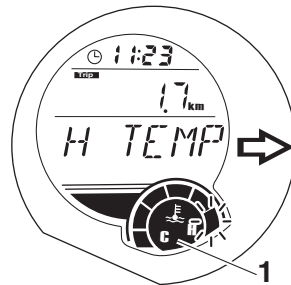

ZALUM115

1. Afficheur de la température du liquide de refroidissement

FCA10022

ATTENTION

Ne pas faire tourner le moteur lorsque celui-ci surchauffe.

Contacteurs à la poignée

FAU1234K

Gauche

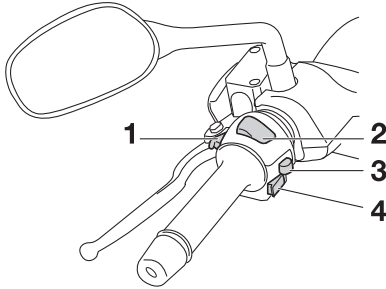

1. Contacteur d'appel de phare “≡○”
2. Inverseur feu de route/feu de croisement “≡○/≡○”
3. Contacteur des clignotants “↔/↔”
4. Contacteur d'avertisseur “📢”

Droite

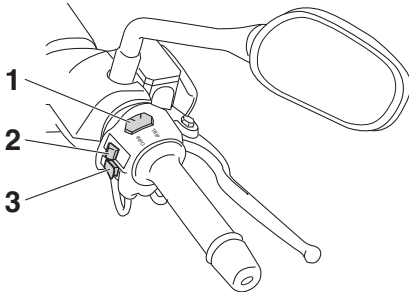

1. Contacteur “TRIP/INFO”
2. Contacteur des feux de détresse “△”
3. Contacteur du démarreur “⚡”

Contacteur d'appel de phare “≡○”

FAU12352

Appuyer sur ce contacteur afin d'effectuer un appel de phare.

N.B.

Lorsque l'inverseur feu de route/feu de croisement est réglé sur “≡○”, le contacteur d'appel de phare n'a aucune incidence.

Inverseur feu de route/feu de croisement “≡○/≡○”

FAU12401

Placer ce contacteur sur “≡○” pour allumer le feu de route et sur “≡○” pour allumer le feu de croisement.

Contacteur des clignotants “↔/↔”

FAU12461

Pour signaler un virage à droite, pousser ce contacteur vers la position “↔”. Pour signaler un virage à gauche, pousser ce contacteur vers la position “↔”. Une fois relâché, le contacteur retourne à sa position centrale. Pour éteindre les clignotants, appuyer sur le contacteur après que celui-ci est revenu à sa position centrale.

Contacteur d'avertisseur “📢”

FAU12501

Appuyer sur ce contacteur afin de faire retentir l'avertisseur.

Contacteur du démarreur “⚡”

FAU12722

Appuyer sur ce contacteur tout en actionnant le frein avant ou arrière afin de lancer le moteur à l'aide du démarreur. Avant de mettre le moteur en marche, il convient de lire les instructions de mise en marche figurant à la page 5-2.

Le témoin d'alerte de panne du moteur s'allume lorsque la clé de contact est tournée à la position “ON”, et lorsque le bouton du démarreur est actionné. Cela n'indique donc pas une panne.

FAU41701

Contacteur des feux de détresse “△”

FAU12735

Quand la clé de contact est sur “ON” ou “P<”, ce contacteur permet d'enclencher les feux de détresse (clignotement simultané de tous les clignotants).

Commandes et instruments

Les feux de détresse s'utilisent en cas d'urgence ou pour avertir les autres automobilistes du stationnement du véhicule à un endroit pouvant représenter un danger.

FCA10062

ATTENTION

Ne pas laisser les feux de détresse trop longtemps allumés lorsque le moteur est coupé, car la batterie pourrait se décharger.

3

Contacteur Totalisateur journalier/informations "TRIP/INFO"

FAUM3720

Ce contacteur permet d'apporter des modifications aux réglages et à l'affichage du bloc de compteurs multifonctions. Se référer à la page 3-5 pour plus de détails.

Levier de frein avant

FAU12902

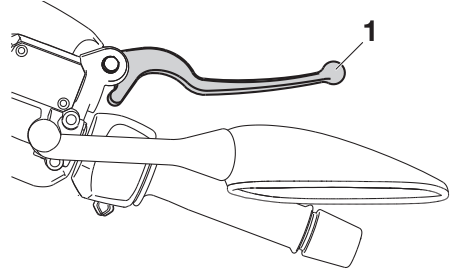

1. Levier de frein avant

Le levier de frein avant se trouve sur la poignée droite du guidon. Pour actionner le frein avant, tirer le levier vers la poignée des gaz.

Levier de frein arrière

FAU12952

FAU66680

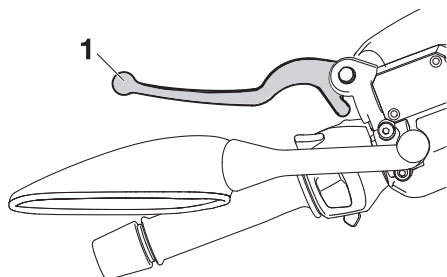

1. Levier de frein arrière

Le levier de frein arrière se trouve sur la poignée gauche du guidon. Pour actionner le frein arrière, tirer le levier vers la poignée.

Système d'antiblocage des roues (ABS)

Le système d'antiblocage des roues de MBK fait appel à un contrôle électronique agissant indépendamment sur la roue avant et arrière.

Utiliser les freins avec système ABS comme des freins traditionnels. Si le système ABS est activé, des vibrations peuvent se faire ressentir aux leviers de frein. Dans ce cas, continuer à utiliser les freins et laisser le système ABS fonctionner ; ne pas "pomper" sur les freins au risque de réduire l'efficacité de freinage.

FWA16051

AVERTISSEMENT

Toujours conserver une distance suffisante par rapport au véhicule qui précède et de s'adapter à la vitesse du trafic même avec un système ABS.

- **Le système ABS est plus efficace sur des distances de freinage plus longues.**
- **Sur certaines surfaces (routes accidentées ou recouvertes de graviers), un véhicule équipé du système ABS peut requérir une distance de freinage plus longue qu'un véhicule sans système ABS.**

Le système ABS est contrôlé par un bloc de commande électronique (ECU). En cas de panne du système, le freinage se fait de façon conventionnelle.

N.B.

- Le système ABS effectue un test d'auto-diagnostic à chaque fois que le véhicule démarre lorsque la clé de contact est tournée à la position "ON" et que la vitesse atteint une vitesse de 10 km/h (6 mi/h). Durant ce test, un claquement est audible à l'avant du véhicule et une vibration est ressentie au niveau des leviers de frein dès

Commandes et instruments

qu'ils sont actionnés. Ces phénomènes sont donc normaux et n'indiquent pas une défaillance.

- Ce système ABS dispose d'un mode de test produisant des vibrations aux leviers de frein lorsque le système fonctionne. Des outils spéciaux sont toutefois nécessaires. Il convient donc de s'adresser à un concessionnaire MBK.

3

FCA20100

ATTENTION

Veiller à ne pas endommager le capteur de roue ou son rotor ; dans le cas contraire, l'ABS subira des dysfonctionnements.

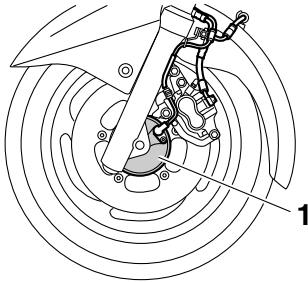

1. Moyeu de roue avant

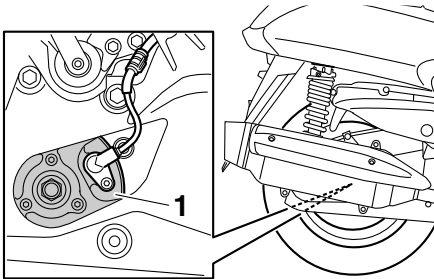

1. Moyeu de roue arrière

FAUM2991

Bouchon du réservoir de carburant

Ouverture du bouchon du réservoir de carburant

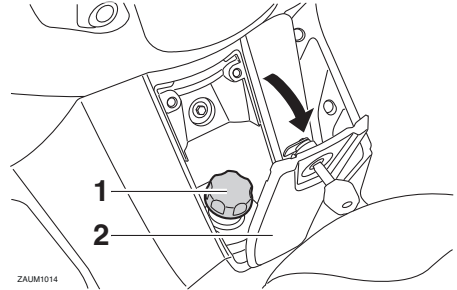

1. Bouchon du réservoir de carburant
2. Cache du bouchon de réservoir de carburant

1. Introduire la clé dans la serrure et la tourner dans le sens inverse des aiguilles d'une montre. La serrure est alors débloquée. Tirer le couvercle pour ouvrir.
2. Pour retirer le bouchon du réservoir de carburant, le tourner dans le sens inverse des aiguilles d'une montre, puis l'enlever.

Fermeture du bouchon du réservoir de carburant

1. Poser le bouchon du réservoir de carburant au niveau de l'ouverture du réservoir et tourner le bouchon dans le sens des aiguilles d'une montre.

FWA11092

AVERTISSEMENT

S'assurer que le bouchon du réservoir de carburant est refermé correctement après avoir effectué le plein. Une fuite de carburant constitue un risque d'incendie.

2. Refermer le couvercle, tourner la clé dans le sens des aiguilles d'une montre pour le remettre en place, puis la retirer.

FAU13222

Carburant

S'assurer que le niveau d'essence est suffisant.

FWA10882

AVERTISSEMENT

L'essence et les vapeurs d'essence sont extrêmement inflammables. Pour limiter les risques d'incendies et d'explosions, et donc de blessures, lors des ravitaillements, il convient de suivre ces instructions.

1. Avant de faire le plein, couper le moteur et s'assurer que personne n'a enfourché le véhicule. Ne jamais effectuer le plein à proximité d'étincelles, de flammes ou d'autres sources de chaleur, telles que les chauffe-eau et sècheirs, et surtout, ne pas fumer.
2. Ne pas remplir le réservoir de carburant à l'excès. En effectuant le plein de carburant, veiller à introduire l'embout du tuyau de la pompe dans l'orifice de remplissage du réservoir de carburant. Ne pas remplir au-delà du fond du tube de remplissage. Comme le carburant se dilate en se réchauffant, du carburant risque de s'échapper du réservoir sous l'effet de la chaleur du moteur ou du soleil.

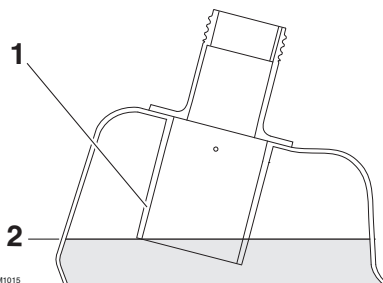

ZAUM1015

1. Tube de remplissage du réservoir de carburant
2. Niveau de carburant maximum

Commandes et instruments

3. Essuyer immédiatement toute coulure de carburant. **ATTENTION : Essuyer immédiatement toute coulure de carburant à l'aide d'un chiffon propre, sec et doux. En effet, le carburant risque d'abîmer les surfaces peintes ou les pièces en plastique.**

[FCA10072]

4. Bien veiller à fermer correctement le bouchon du réservoir de carburant.

FWA15152

AVERTISSEMENT

L'essence est délétère et peut provoquer blessures ou la mort. Manipuler l'essence avec prudence. Ne jamais siphonner de l'essence avec la bouche. En cas d'ingestion d'essence, d'inhalation importante de vapeur d'essence ou d'éclaboussure dans les yeux, consulter immédiatement un médecin. En cas d'éclaboussure d'essence sur la peau, se laver immédiatement à l'eau et au savon. En cas d'éclaboussure d'essence sur les vêtements, changer immédiatement de vêtements.

FAU54602

Carburant recommandé :

Essence super sans plomb
(essence-alcool (E10) acceptable)

Capacité du réservoir de carburant :

13.2 L (3.48 US gal, 2.90 Imp.gal)

Quantité de la réserve à l'allumage du témoin d'alerte du niveau de carburant :

2.5 L (0.66 US gal, 0.55 Imp.gal)

FCA11401

ATTENTION

Utiliser uniquement de l'essence sans plomb. L'utilisation d'essence avec plomb endommagerait gravement cer-

taines pièces du moteur, telles que les soupapes, les segments, ainsi que le système d'échappement.

Ce moteur MBK fonctionne à l'essence super sans plomb d'un indice d'octane recherche de 95 minimum. Si des cognements ou cliquetis surviennent, changer de marque d'essence. L'essence sans plomb prolonge la durée de service des bougies et réduit les frais d'entretien.

Carburants essence-alcool

Il existe deux types de carburants essence-alcool : l'un à l'éthanol et l'autre au méthanol. Le carburant à l'éthanol peut être utilisé lorsque la concentration en éthanol ne dépasse pas 10 % (E10). MBK déconseille l'utilisation de carburant au méthanol. En effet, celui-ci risque d'endommager le système d'alimentation en carburant ou de modifier le comportement du véhicule.

Pots catalytiques

Le système d'échappement de ce véhicule est équipé de pots catalytiques.

FWA10863

AVERTISSEMENT

Le système d'échappement est brûlant lorsque le moteur a tourné. Pour éviter tout risque d'incendie et de brûlures :

- Ne pas garer le véhicule à proximité d'objets ou matériaux posant un risque d'incendie, tel que de l'herbe ou d'autres matières facilement inflammables.
- Garer le véhicule de façon à limiter les risques que des piétons ou des enfants touchent le circuit d'échappement brûlant.
- S'assurer que le système d'échappement est refroidi avant d'effectuer tout travail sur le véhicule.
- Ne pas faire tourner le moteur au ralenti pour plus de quelques minutes. Un ralenti prolongé pourrait provoquer une accumulation de chaleur.

FCA10702

ATTENTION

Utiliser uniquement de l'essence sans plomb. L'utilisation d'essence avec plomb va endommager irrémédiablement le pot catalytique.

Selle

Ouverture de la selle

1. Dresser le scooter sur sa béquille centrale.
2. Introduire la clé dans le contacteur à clé, puis la tourner dans le sens inverse des aiguilles d'une montre jusqu'à la position "OPEN".

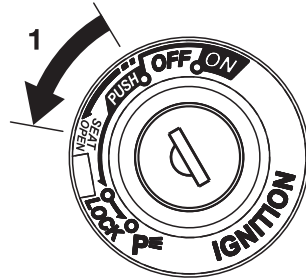

1. Ouvrir.

N.B.

Ne pas enfoncer la clé en la tournant.

3. Relever la selle afin de l'ouvrir.

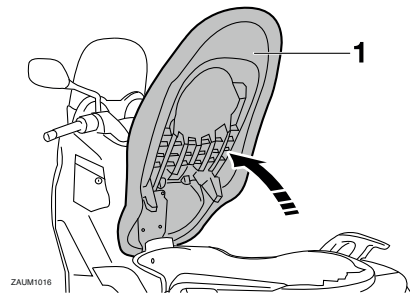

1. Position d'ouverture de la selle

Fermeture de la selle

1. Rabattre la selle, puis appuyer sur celle-ci afin de la refermer correctement.
2. Retirer la clé de contact avant de laisser le scooter sans surveillance.

N.B. _____
S'assurer que la selle est bien remise en place avant de démarrer.

Compartiments de rangement

Compartiment de rangement avant A

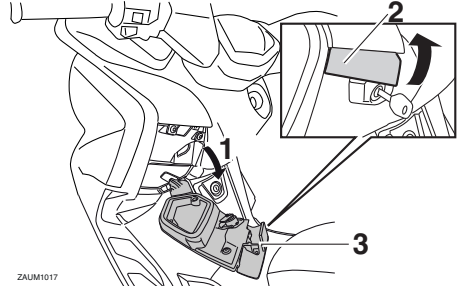

1. Ouvrir.
2. Poignée d'ouverture du compartiment de rangement
3. Couvercle

Pour ouvrir le compartiment de rangement lorsqu'il est verrouillé, introduire la clé dans la serrure, la tourner dans le sens des aiguilles d'une montre, puis tirer sur le levier.

Pour ouvrir le compartiment de rangement lorsqu'il est simplement refermé, il suffit de tirer sur le levier.

Pour verrouiller le compartiment de rangement, remettre le couvercle à sa place, introduire la clé dans la serrure, la tourner dans le sens inverse des aiguilles d'une montre, puis la retirer.

Compartiment de rangement avant B

Pour ouvrir le compartiment de rangement, tirer sur le levier.

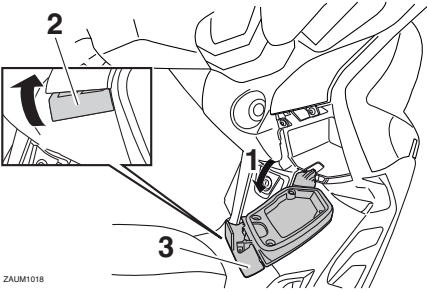

ZALM1018

1. Ouvrir.
2. Poignée d'ouverture du compartiment de rangement
3. Couverture

Pour refermer le compartiment de rangement, remettre le couvercle à sa place.

AVERTISSEMENT ! Ne pas entreposer d'objets lourds dans ce compartiment.

[FWA11162]

Compartiment de rangement arrière

Ce compartiment, situé sous la selle, permet de ranger deux casques. (Voir page 3-19.)

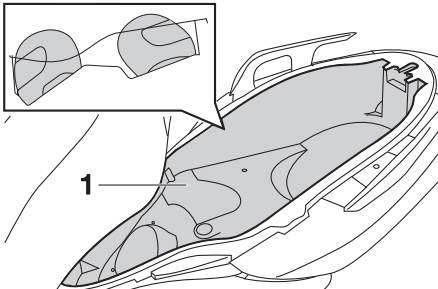

1. Compartiment de rangement arrière

FCA10082

ATTENTION

Noter les points suivants avant d'utiliser le compartiment de rangement.

- Le compartiment de rangement s'échauffe lorsque le véhicule est exposé au soleil et/ou à la chaleur du moteur. Il convient donc de ne

pas y conserver des produits consommables, sensibles à la chaleur ou inflammables.

- Afin d'éviter d'humidifier le compartiment de rangement, emballer tout objet mouillé dans un sac en plastique avant de le ranger dans le compartiment.
- Comme il se peut que de l'eau pénétre dans le compartiment de rangement lors du lavage du scooter, il est préférable d'emballer tout objet se trouvant dans ce compartiment dans un sac en plastique.
- Ne pas ranger d'objets de valeur ou d'objets fragiles dans le compartiment de rangement.

FWA16121

AVERTISSEMENT

Ne pas excéder les limites de charge suivantes :

- Compartiment de rangement avant A : 1 kg (2.2 lb)
- Compartiment de rangement avant B : 1 kg (2.2 lb)
- Compartiment de rangement arrière : 5 kg (11 lb)
- Charge maximale du véhicule : 181 kg (399 lb)

Commandes et instruments

Réglage des combinés ressort-amortisseur

FAU14893

FWA10211

AVERTISSEMENT

Toujours sélectionner le même réglage pour les deux combinés ressort-amortisseur. Un réglage mal équilibré risque de réduire la maniabilité et la stabilité du véhicule.

3

Chaque combiné ressort-amortisseur est équipé d'une bague de réglage de la précontrainte de ressort.

FCA10102

ATTENTION

Ne jamais dépasser les limites maximum ou minimum afin d'éviter d'endommager le mécanisme.

Régler la précontrainte de ressort en procédant comme suit.

Pour augmenter la précontrainte de ressort et donc durcir la suspension, tourner la bague de réglage de chaque combiné ressort-amortisseur dans le sens (a). Pour réduire la précontrainte de ressort et donc adoucir la suspension, tourner la bague de réglage de chaque combiné ressort-amortisseur dans le sens (b).

- Il faut veiller à bien aligner l'encoche sélectionnée figurant sur la bague de réglage et l'indicateur de position figurant sur l'amortisseur.
- Effectuer ce réglage à l'aide de l'outil de réglage de la précontrainte de ressort inclus dans la trousse de réparation.

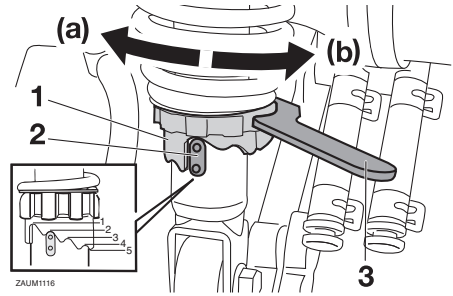

1. Indicateur de position
2. Bague de réglage de la précontrainte de ressort
3. Outil de réglage de la précontrainte du ressort

Réglage de la précontrainte de ressort :

Minimum (réglage souple) :

1

Standard :

2

Maximum (réglage dur) :

5

Béquille latérale

FAU15306

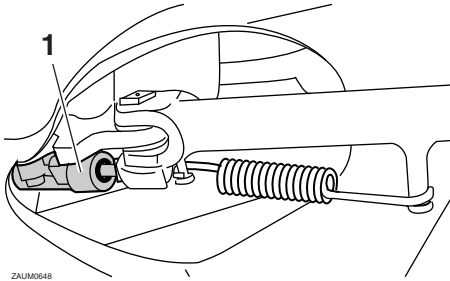

ZAJM0648

1. Contacteur de béquille latérale

La béquille latérale est située sur le côté gauche du cadre. Relever ou déployer la béquille latérale avec le pied tout en maintenant le véhicule à la verticale.

N.B.

Le contacteur intégré à la béquille latérale fait partie du circuit du coupe-circuit d'allumage, qui coupe l'allumage dans certaines situations. (Pour plus d'explications au sujet du coupe-circuit d'allumage, se reporter à la section suivante.)

FWA10242

AVERTISSEMENT

Ne pas rouler la béquille latérale déployée ou ne se relevant pas correctement. Celle-ci pourrait toucher le sol et distraire le pilote, qui pourrait perdre le contrôle du véhicule. Le circuit du coupe-circuit d'allumage de MBK permet de rappeler au pilote qu'il doit relever la béquille latérale avant de se mettre en route. Il convient donc de contrôler régulièrement ce système et de le faire réparer par un concessionnaire MBK en cas de mauvais fonctionnement.

Coupe-circuit d'allumage

Le circuit du coupe-circuit d'allumage, qui comprend les contacteurs de béquille latérale et de feu stop, remplit les fonctions suivantes.

- Il empêche la mise en marche du moteur lorsque la béquille latérale est relevée mais qu'aucun des freins n'est actionné.
- Il empêche la mise en marche du moteur lorsqu'un frein est actionné mais que la béquille latérale n'est pas relevée.
- Il coupe le moteur lorsque l'on déploie la béquille latérale.

Contrôler régulièrement le fonctionnement du circuit du coupe-circuit d'allumage en effectuant le procédé suivant.

Commandes et instruments

3

Le moteur étant coupé :
1. Déployer la béquille latérale.
2. Mettre le contact.
3. Serrer le frein avant ou arrière.
4. Appuyer sur le contacteur du démarreur.

Le moteur démarre-t-il ?

NON

OUI

AVERTISSEMENT

- Pour ce contrôle, le véhicule doit être dressé sur sa béquille centrale.
- Si un mauvais fonctionnement est constaté, faire contrôler le système par un concessionnaire MBK avant de démarrer.

Le contacteur de béquille latérale pourrait ne pas fonctionner correctement.

Ne pas rouler avant d'avoir fait contrôler le scooter par un concessionnaire MBK.

Le moteur étant toujours coupé :
5. Relever la béquille latérale.
6. Serrer le frein avant ou arrière.
7. Appuyer sur le contacteur du démarreur.

Le moteur démarre-t-il ?

OUI

NON

Le contacteur de frein pourrait ne pas fonctionner correctement.

Ne pas rouler avant d'avoir fait contrôler le scooter par un concessionnaire MBK.

Le moteur tournant toujours :
8. Déployer la béquille latérale.

Le moteur cale-t-il ?

OUI

NON

Le contacteur de béquille latérale pourrait ne pas fonctionner correctement.

Ne pas rouler avant d'avoir fait contrôler le scooter par un concessionnaire MBK.

Le circuit est en ordre. **Le scooter peut être utilisé.**

Pour la sécurité – contrôles avant utilisation

FAU63440

Toujours effectuer ces contrôles avant chaque départ afin de s'assurer que le véhicule peut être conduit en toute sécurité. Toujours respecter les procédés et intervalles de contrôle et d'entretien figurant dans ce Manuel du propriétaire.

FWA11152

AVERTISSEMENT

L'omission du contrôle ou de l'entretien correct du véhicule augmente les risques d'accident ou d'endommagement. Ne pas conduire le véhicule en cas de détection d'un problème. Si le problème ne peut être résolu en suivant les procédés repris dans ce manuel, faire contrôler le véhicule par un concessionnaire MBK.

Contrôler les points suivants avant de mettre le moteur en marche :

ÉLÉMENTS	CONTRÔLES	PAGES
Carburant	<ul style="list-style-type: none">• Contrôler le niveau de carburant dans le réservoir.• Refaire le plein de carburant si nécessaire.• S'assurer de l'absence de fuite au niveau des durites d'alimentation.	3-17
Huile moteur	<ul style="list-style-type: none">• Contrôler le niveau d'huile du moteur.• Si nécessaire, ajouter l'huile du type recommandé jusqu'au niveau spécifié.• S'assurer de l'absence de fuites d'huile.	6-11
Huile de transmission finale	<ul style="list-style-type: none">• S'assurer de l'absence de fuites d'huile.	6-14
Liquide de refroidissement	<ul style="list-style-type: none">• Contrôler le niveau du liquide de refroidissement dans le vase d'expansion.• Si nécessaire, ajouter du liquide de refroidissement du type recommandé jusqu'au niveau spécifié.• Contrôler le circuit de refroidissement et s'assurer de l'absence de toute fuite.	6-15
Frein avant	<ul style="list-style-type: none">• Contrôler le fonctionnement.• Faire purger le circuit hydraulique par un concessionnaire MBK en cas de sensation de mollesse.• Contrôler l'usure des plaquettes de frein.• Remplacer si nécessaire.• Contrôler le niveau du liquide dans le réservoir.• Si nécessaire, ajouter du liquide de frein du type spécifié jusqu'au niveau spécifié.• Contrôler le circuit hydraulique et s'assurer de l'absence de toute fuite.	6-21, 6-22, 6-23
Frein arrière	<ul style="list-style-type: none">• Contrôler le fonctionnement.• Faire purger le circuit hydraulique par un concessionnaire MBK en cas de sensation de mollesse.• Contrôler l'usure des plaquettes de frein.• Remplacer si nécessaire.• Contrôler le niveau du liquide dans le réservoir.• Si nécessaire, ajouter du liquide de frein du type spécifié jusqu'au niveau spécifié.• Contrôler le circuit hydraulique et s'assurer de l'absence de toute fuite.	6-21, 6-22, 6-23

4

Pour la sécurité – contrôles avant utilisation

ÉLÉMENTS	CONTRÔLES	PAGES
Poignée des gaz	<ul style="list-style-type: none">• S'assurer du fonctionnement en douceur.• Contrôler la garde de la poignée des gaz.• Si nécessaire, faire régler la garde de la poignée des gaz et lubrifier le câble et le boîtier de la poignée des gaz par un concessionnaire MBK.	6-18, 6-25
Roues et pneus	<ul style="list-style-type: none">• S'assurer de l'absence d'endommagement.• Contrôler l'état des pneus et la profondeur des sculptures.• Contrôler la pression de gonflage.• Corriger si nécessaire.	6-19, 6-21
Leviers de frein	<ul style="list-style-type: none">• S'assurer du fonctionnement en douceur.• Si nécessaire, lubrifier les points pivots.	6-26
Béquille centrale, béquille latérale	<ul style="list-style-type: none">• S'assurer du fonctionnement en douceur.• Lubrifier les pivots si nécessaire.	6-26
Attaches du cadre	<ul style="list-style-type: none">• S'assurer que tous les écrous et vis sont correctement serrés.• Serrer si nécessaire.	—
Instruments, éclairage, signalisation et contacteurs	<ul style="list-style-type: none">• Contrôler le fonctionnement.• Corriger si nécessaire.	—
Contacteur de béquille latérale	<ul style="list-style-type: none">• Contrôler le fonctionnement du coupe-circuit d'allumage.• En cas de mauvais fonctionnement, faire contrôler le véhicule par un concessionnaire MBK.	3-23

Utilisation et conseils importants concernant le pilotage

FAU15952

FAU45311

Lire attentivement ce manuel afin de se familiariser avec toutes les commandes. Si l'explication d'une commande ou d'une fonction pose un problème, consulter un concessionnaire MBK.

FWA10272

AVERTISSEMENT

Une mauvaise connaissance des commandes peut entraîner une perte de contrôle, qui pourrait se traduire par un accident et des blessures.

N.B.

Ce modèle est équipé d'un capteur de sécurité de chute permettant de couper le moteur en cas d'un renversement. Pour mettre le moteur en marche après une chute, bien veiller à d'abord tourner la clé sur "OFF" et puis de la tourner sur "ON". Si le contact n'est pas coupé au préalable, le moteur se lance mais ne se met pas en marche lors de l'actionnement du bouton du démarreur.

Démarrage du moteur

FAUM3850

FCA17682

ATTENTION

FCA10251

Voir à la page 5-5 et consulter les instructions concernant le rodage du moteur avant d'utiliser le véhicule pour la première fois.

Afin que le coupe-circuit d'allumage n'entre pas en action, il faut que la béquille latérale soit relevée.

Se référer à la page 3-23 pour plus de détails.

1. Tourner la clé de contact sur "ON".

Le témoin d'alerte, le témoin et les indicateurs suivants devraient s'allumer pendant quelques secondes, puis s'éteindre.

- Témoin d'alerte de panne du moteur
- Témoin de l'immobilisateur anti-vo
- Indicateur de remplacement de la courroie trapézoïdale
- Indicateur de changement d'huile
- Témoin d'alerte du niveau de carburant

FCA11834

ATTENTION

Si un témoin ne s'allume pas lorsque la clé de contact est tournée sur "ON" ou si un témoin ne s'éteint pas par la suite, se reporter à la page 3-3 et effectuer le contrôle de son circuit.

Le témoin d'alerte du système ABS doit s'allumer lorsque le contacteur à clé est tourné à la position "ON" et s'éteindre lorsque la vitesse atteint ou dépasse 10 km/h (6 mi/h).

ATTENTION

Si le témoin d'alerte du système ABS ne s'allume pas et s'éteint comme expliqué ci-dessus, se reporter à la page 3-3 et effectuer le contrôle du circuit du témoin d'alerte.

2. Refermer tout à fait les gaz.
3. Mettre le moteur en marche en appuyant sur le contacteur du démarreur tout en actionnant le frein avant ou arrière.

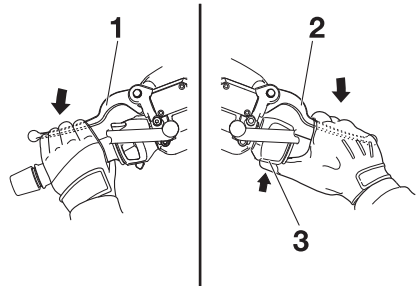

1. Levier de frein arrière
2. Levier de frein avant
3. Bouton du démarreur

Si le moteur ne se met pas en marche, relâcher le contacteur du démarreur, attendre quelques secondes, puis essayer à nouveau. Chaque essai de mise en marche doit être aussi court que possible afin d'économiser l'énergie de la batterie. Ne pas actionner le démarreur pendant plus de 10 secondes d'affilée.

FCA11043

ATTENTION

En vue de prolonger la durée de service du moteur, ne jamais accélérer à l'excès tant que le moteur est froid !

Démarrage

1. Actionner le levier de frein arrière de la main gauche et saisir la poignée de manutention de la main droite. Pousser ensuite le scooter vers l'avant pour replier la béquille centrale.

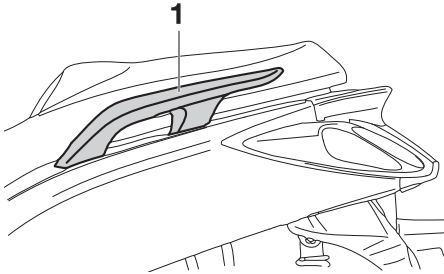

1. Poignée de manutention

2. S'asseoir à califourchon sur la selle et contrôler l'angle des rétroviseurs.
3. Signaler son intention de gagner la voie publique en allumant les clignotants.
4. Vérifier si la voie est libre, puis actionner lentement la poignée des gaz (poignée droite) afin de démarrer.
5. Éteindre les clignotants.

Accélération et décélération

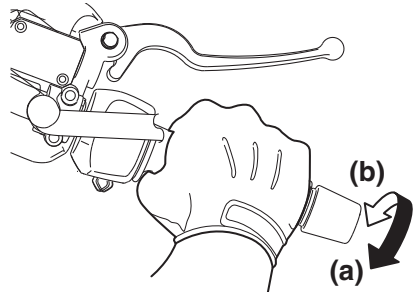

La vitesse se règle en donnant plus ou moins des gaz. Pour augmenter la vitesse, tourner la poignée des gaz dans le sens (a). Pour réduire la vitesse, tourner la poignée des gaz dans le sens (b).

Utilisation et conseils importants concernant le pilotage

Freinage

FAU16794

FWA10301

AVERTISSEMENT

- Éviter de freiner brusquement, tout particulièrement lorsque le scooter penche d'un côté, car celui-ci risquerait de dérapier et de se renverser.
- Les rails de chemin de fer ou de tramway, les plaques de fer des chantiers et les plaques d'égout deviennent extrêmement glissants lorsqu'ils sont mouillés. Il convient donc de ralentir avant de rouler sur ce genre de surface et de redoubler de prudence en les traversant.
- Ne pas oublier qu'un freinage sur route mouillée est une manœuvre délicate.
- Rouler lentement dans les descentes, car les freinages en descente peuvent être très difficiles.

1. Refermer tout à fait les gaz.
2. Actionner simultanément les freins avant et arrière en augmentant progressivement la pression.

Avant

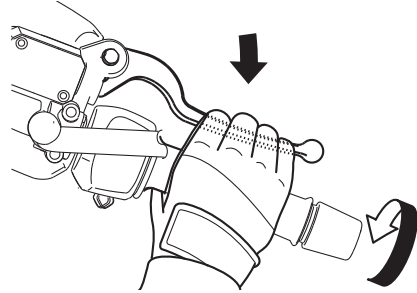

Arrière

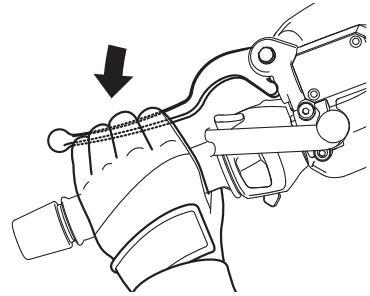

Comment réduire sa consommation de carburant

FAU16821

La consommation de carburant dépend dans une grande mesure du style de conduite. Suivre les conseils suivants en vue d'économiser le carburant :

- Éviter les régimes très élevés lors des accélérations.
- Éviter d'emballer le moteur à vide.
- Couper le moteur au lieu de le laisser tourner longtemps au ralenti (ex. : embouteillages, feux rouges, passages à niveau).

Rodage du moteur

FAU16831

Les premiers 1000 km (600 mi) constituent la période la plus importante de la vie du moteur. C'est pourquoi il est indispensable de lire attentivement ce qui suit.

Le moteur étant neuf, il faut éviter de le soumettre à un effort excessif pendant les premiers 1000 km (600 mi). Les pièces mobiles du moteur doivent s'user et se roder mutuellement pour obtenir les jeux de marche corrects. Pendant cette période, éviter de conduire à pleins gaz de façon prolongée et éviter tout excès susceptible de provoquer la surchauffe du moteur.

FAUS1841

0–500 km (0–300 mi)

Éviter un fonctionnement prolongé au-delà de 5000 tr/mn.

500–1000 km (300–600 mi)

Éviter un fonctionnement prolongé au-delà de 7500 tr/mn. **ATTENTION : Veiller à remplacer l'huile moteur, l'huile de transmission finale et l'élément du filtre à huile après 1000 km (600 mi) d'utilisation.** [FCA12932]

1000 km (600 mi) et au-delà

Le véhicule peut être conduit normalement.

FCA10311

ATTENTION

- **Ne jamais faire fonctionner le moteur dans la zone rouge du compte-tours.**
- **Si un problème quelconque survenait au moteur durant la période de rodage, consulter immédiatement un concessionnaire MBK.**

Utilisation et conseils importants concernant le pilotage

FAU17214

Stationnement

Pour stationner le véhicule, couper le moteur, puis retirer la clé de contact.

FWA10312

AVERTISSEMENT

- Comme le moteur et le système d'échappement peuvent devenir brûlants, il convient de se garer de façon à ce que les piétons ou les enfants ne puissent toucher facilement ces éléments et s'y brûler.
 - Ne pas garer le véhicule dans une descente ou sur un sol meuble, car il pourrait facilement se renverser, ce qui augmenterait les risques de fuite de carburant et d'incendie.
 - Ne pas se garer à proximité d'herbe ou d'autres matériaux inflammables, car ils présentent un risque d'incendie.
-

Entretien périodique et réglage

FAUS1824

La réalisation des contrôles et entretiens, réglages et lubrifications périodiques permet de garantir le meilleur rendement possible et contribue hautement à la sécurité de conduite. La sécurité est l'impératif numéro un du bon motocycliste. Les points de contrôle, réglage et lubrification principaux du véhicule sont expliqués aux pages suivantes.

Les fréquences données dans le tableau des entretiens périodiques s'entendent pour la conduite dans des conditions normales. Le propriétaire devra donc adapter les fréquences préconisées et éventuellement les raccourcir en fonction du climat, du terrain, de la situation géographique et de l'usage qu'il fait de son véhicule.

FWA10322

AVERTISSEMENT

L'omission d'entretiens ou l'utilisation de techniques d'entretien incorrectes peut accroître les risques de blessures, voire de mort, pendant un entretien ou l'utilisation du véhicule. Si l'on ne maîtrise pas les techniques d'entretien du véhicule, ce travail doit être confié à un concessionnaire MBK.

FWA15123

AVERTISSEMENT

Couper le moteur avant d'effectuer tout entretien, sauf si autrement spécifié.

- Les pièces mobiles d'un moteur en marche risquent de happer un membre ou un vêtement et les éléments électriques de provoquer décharges et incendies.
- Effectuer un entretien en laissant tourner le moteur peut entraîner traumatismes oculaires, brûlures, incendies et intoxications par monoxyde de carbone pouvant provoquer la mort. Se reporter à la page 1-2 pour plus d'informations

concernant le monoxyde de carbone.

FWA10331

AVERTISSEMENT

Ce scooter est conçu pour l'utilisation sur route revêtue uniquement. Si le scooter est utilisé dans des conditions anormales, dans la poussière, dans la boue ou par temps humide, nettoyer ou remplacer l'élément du filtre à air plus fréquemment. Consulter un concessionnaire MBK au sujet des fréquences adéquates d'entretien périodique.

FWA15461

AVERTISSEMENT

Les disques, étriers, tambours et garnitures de frein peuvent devenir très chauds lors de leur utilisation. Pour éviter tout risque de brûlures, laisser refroidir les éléments de frein avant de les toucher.

Le but des entretiens du système antipollution ne se limite pas à réduire la pollution atmosphérique, ils permettent aussi d'assurer un rendement et un fonctionnement optimaux du moteur. Les entretiens relatifs au système de contrôle des gaz d'échappement sont regroupés dans un tableau d'entretiens périodiques séparé. La personne qui effectue ces entretiens doit avoir accès à des données techniques spécialisées et doit posséder les connaissances et l'outillage nécessaires. L'entretien, le remplacement et les réparations des organes du système de contrôle des gaz d'échappement peuvent être effectués par tout mécanicien professionnel. Les concessionnaires MBK possèdent la formation technique et l'outillage requis pour mener à bien ces entretiens.

Trousse de réparation

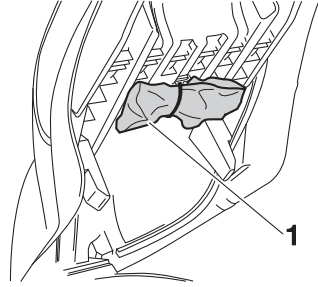

ZAJUM1020

1. Trousse de réparation

La trousses de réparation se trouve sous la selle. (Voir page 3-19.)

Les informations données dans ce manuel et les outils de la trousses de réparation sont destinés à fournir au propriétaire les moyens nécessaires pour effectuer l'entretien préventif et les petites réparations. Cependant d'autres outils, comme une clé dynamométrique, peuvent être nécessaires pour effectuer correctement certains entretiens.

N.B.

Si l'on ne dispose pas des outils ou de l'expérience nécessaires pour mener un travail à bien, il faut le confier à un concessionnaire MBK.

Entretien périodique et réglage

FAU71020

N.B.

- Il n'est pas nécessaire d'effectuer le contrôle annuel lorsqu'on a effectué un contrôle périodique dans l'année (les distances sont exprimées en milles pour le R.-U.).
- À partir de 30000 km (17500 mi), effectuer les entretiens en reprenant les fréquences depuis 6000 km (3500 mi).
- L'entretien des éléments repérés d'un astérisque ne peut être mené à bien sans les données techniques, les connaissances et l'outillage adéquats, et doit être confié à un concessionnaire MBK.

FAU71060

Entretiens périodiques du système de contrôle des gaz d'échappement

N°	ÉLÉMENTS	CONTRÔLES OU ENTRETIENS À EFFECTUER	DISTANCE AU COMPTEUR					CONTRÔLE ANNUEL		
			X 1000 km							
			1	6	12	18	24			
X 1000 mi					0.6	3.5	7	10.5	14	
1	* Canalisation de carburant	<ul style="list-style-type: none"> • S'assurer que les durites d'alimentation ne sont ni craquelées ni autrement endommagées. • Remplacer si nécessaire. 		√	√	√	√	√		
2	* Bougie	<ul style="list-style-type: none"> • Contrôler l'état. • Régler l'écartement et nettoyer. 		√		√				
		<ul style="list-style-type: none"> • Remplacer. 			√		√			
3	* Jeu des soupapes	<ul style="list-style-type: none"> • Vérifier et régler. 		√	√	√	√			
4	* Injection de carburant	<ul style="list-style-type: none"> • Contrôler le régime de ralenti du moteur. 	√	√	√	√	√	√		
5	* Système d'échappement	<ul style="list-style-type: none"> • S'assurer qu'il n'y a pas de fuites. • Serrer si nécessaire. • Remplacer le joint si nécessaire. 	√	√	√	√	√			

Entretien périodique et réglage

FAU71361

Tableau des entretiens et graissages périodiques

N°	ÉLÉMENTS	CONTRÔLES OU ENTRETIENS À EFFECTUER	DISTANCE AU COMPTEUR					CONTRÔLE ANNUEL		
			X 1000 km							
			1	6	12	18	24			
X 1000 mi					0.6	3.5	7	10.5	14	
1	* Contrôle du système de diagnostic	<ul style="list-style-type: none"> Réaliser une inspection dynamique à l'aide de l'outil de diagnostic des pannes MBK. Vérifier les codes d'erreur. 	√	√	√	√	√	√	√	√
2	* Élément du filtre à air	<ul style="list-style-type: none"> Remplacer. 			√			√		
3	Tube de vidange du boîtier de filtre à air	<ul style="list-style-type: none"> Nettoyer. 	√	√	√	√	√	√	√	
4	* Élément du filtre à air du boîtier de la courroie trapézoïdale	<ul style="list-style-type: none"> Nettoyer. Remplacer si nécessaire. 		√	√	√	√	√	√	√
5	* Frein avant	<ul style="list-style-type: none"> Contrôler le fonctionnement, le niveau du liquide et s'assurer de l'absence de fuite. Remplacer les plaquettes de frein si nécessaire. 	√	√	√	√	√	√	√	√
6	* Frein arrière	<ul style="list-style-type: none"> Contrôler le fonctionnement, le niveau du liquide et s'assurer de l'absence de fuite. Remplacer les plaquettes de frein si nécessaire. 	√	√	√	√	√	√	√	√
7	* Durites de frein	<ul style="list-style-type: none"> S'assurer de l'absence de craquelures ou autre endommagement. 		√	√	√	√	√	√	√
		<ul style="list-style-type: none"> Remplacer. 	Tous les 4 ans							
8	* Liquide de frein	<ul style="list-style-type: none"> Changer. 	Tous les 2 ans							
9	* Roues	<ul style="list-style-type: none"> Contrôler le voile et l'état. Remplacer si nécessaire. 		√	√	√	√	√		
10	* Pneus	<ul style="list-style-type: none"> Contrôler la profondeur de sculpture et l'état des pneus. Remplacer si nécessaire. Contrôler la pression de gonflage. Corriger si nécessaire. 		√	√	√	√	√	√	√

Entretien périodique et réglage

N°	ÉLÉMENTS	CONTRÔLES OU ENTRETIENS À EFFECTUER	DISTANCE AU COMPTEUR					CONTRÔLE ANNUEL		
			X 1000 km							
			1	6	12	18	24			
X 1000 mi					0.6	3.5	7	10.5	14	
11	* Roulements de roue	<ul style="list-style-type: none"> S'assurer qu'ils n'ont pas de jeu et ne sont pas endommagés. 		√	√	√	√			
12	* Roulements de direction	<ul style="list-style-type: none"> S'assurer qu'il n'y a pas de jeu. 	√	√	√	√				
		<ul style="list-style-type: none"> Regarnir modérément de graisse à base de savon au lithium. 					√			
13	* Visserie du châssis	<ul style="list-style-type: none"> S'assurer du serrage correct de toute la visserie. 		√	√	√	√	√		
14	Axe de pivot de levier de frein avant	<ul style="list-style-type: none"> Lubrifier à la graisse silicone. 		√	√	√	√	√		
15	Axe de pivot de levier de frein arrière	<ul style="list-style-type: none"> Lubrifier à la graisse silicone. 		√	√	√	√	√		
16	Béquille latérale, béquille centrale	<ul style="list-style-type: none"> Contrôler le fonctionnement. Lubrifier à la graisse à base de savon au lithium. 		√	√	√	√	√		
17	* Contacteur de béquille latérale	<ul style="list-style-type: none"> Contrôler le fonctionnement et remplacer si nécessaire. 	√	√	√	√	√	√		
18	* Fourche avant	<ul style="list-style-type: none"> Contrôler le fonctionnement et s'assurer de l'absence de fuites d'huile. Remplacer si nécessaire. 		√	√	√	√			
19	* Combinés ressort-amortisseur	<ul style="list-style-type: none"> Contrôler le fonctionnement et s'assurer de l'absence de fuites d'huile. Remplacer si nécessaire. 		√	√	√	√			
20	Huile moteur	<ul style="list-style-type: none"> Changer (chauffer le moteur avant d'effectuer la vidange). 	À la première échéance et chaque fois que le témoin de changement d'huile clignote ou s'allume							
		<ul style="list-style-type: none"> Contrôler le niveau d'huile et s'assurer de l'absence de fuites d'huile. 	Tous les 3000 km (1800 mi)							
21	Élément du filtre à huile moteur	<ul style="list-style-type: none"> Remplacer. 	√		√		√			
22	* Huile de transmission finale	<ul style="list-style-type: none"> S'assurer de l'absence de fuites d'huile. 	√	√	√	√	√			
		<ul style="list-style-type: none"> Changer. 	√		√		√			

Entretien périodique et réglage

N°	ÉLÉMENTS	CONTRÔLES OU ENTRETIENS À EFFECTUER	DISTANCE AU COMPTEUR					CONTRÔLE ANNUEL
			X 1000 km					
			1	6	12	18	24	
		X 1000 mi						
			0.6	3.5	7	10.5	14	
23	* Circuit de refroidissement	• Contrôler le niveau de liquide de refroidissement et s'assurer de l'absence de fuites de liquide.		√	√	√	√	√
		• Changer.	Tous les 3 ans					
24	* Courroie trapézoïdale	• Remplacer.	Lorsque l'indicateur de remplacement de la courroie trapézoïdale clignote [tous les 18000 km (10500 mi)]					
25	* Contacteur de feu stop sur frein avant et arrière	• Contrôler le fonctionnement.	√	√	√	√	√	√
26	* Pièces mobiles et câbles	• Lubrifier.		√	√	√	√	√
27	* Logement de la poignée des gaz et câble	• Contrôler le fonctionnement et la garde. • Régler le jeu du câble des gaz si nécessaire. • Lubrifier le logement de la poignée des gaz et le câble des gaz.		√	√	√	√	√
28	* Éclairage, signalisation et contacteurs	• Contrôler le fonctionnement. • Régler le faisceau de phare.	√	√	√	√	√	√

FAU72780

N.B.

- Filtre à air du moteur et filtres à air du boîtier de la courroie trapézoïdale
 - L'élément équipant le filtre à air du moteur est en papier huilé et est jetable. Il convient dès lors de ne pas le nettoyer à l'air comprimé sous peine de l'endommager.
 - Il convient de remplacer l'élément du filtre à air du moteur et d'effectuer l'entretien des filtres à air du boîtier de la courroie trapézoïdale plus fréquemment si le véhicule est utilisé dans des zones très poussiéreuses ou humides.
- Entretien des freins hydrauliques
 - Toujours remplacer le liquide de frein après avoir démonté les maîtres-cylindres et les étriers. Contrôler régulièrement le niveau du liquide de frein dans les réservoirs et, si nécessaire, faire l'appoint comme spécifié.
 - Remplacer les composants internes des maîtres-cylindres et des étriers et changer le liquide de frein tous les deux ans.

Entretien périodique et réglage

- Remplacer les durites de frein tous les quatre ans et lorsqu'elles sont craquelées ou endommagées.
-

Entretien périodique et réglage

FAU18773

Dépose et repose des caches

Afin de pouvoir effectuer certains entretiens décrits dans ce chapitre, il est nécessaire de déposer les caches illustrés. Se référer à cette section à chaque fois qu'il faut déposer ou reposer un cache.

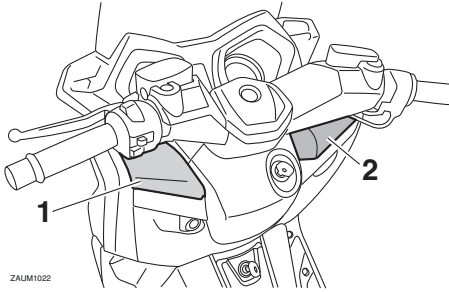

1. Cache A
2. Cache B

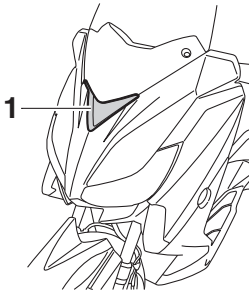

1. Cache C

FAUM3340

Cache A

Dépose du cache

1. Ouvrir le compartiment de rangement avant A. (Voir page 3-20.)
2. Déposer la vis, puis retirer le cache.

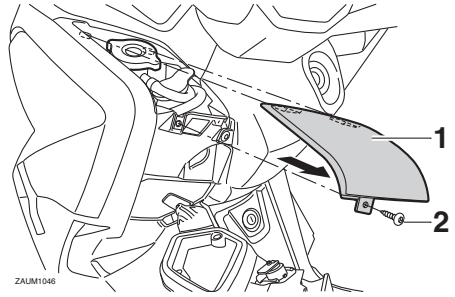

1. Cache A
2. Vis

Mise en place du cache

Remettre le cache à sa place, puis reposer la vis.

Cache B

Dépose du cache

1. Ouvrir le compartiment de rangement avant B. (Voir page 3-20.)
2. Déposer la vis, puis retirer le cache.

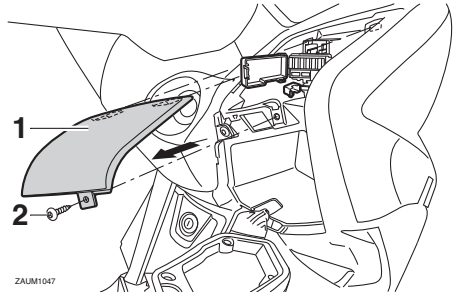

1. Cache B
2. Vis

Mise en place du cache

Remettre le cache à sa place, puis reposer la vis.

Entretien périodique et réglage

Cache C

Dépose du cache

1. Déposer le rivet démontable, puis retirer le carénage inférieur comme illustré.

N.B.

Retirer le rivet démontable après avoir enfoncé sa goupille centrale à l'aide d'un tournevis.



ZAUM1042

1. Carénage
2. Rivet démontable (après sa dépose)

2. Déposer les vis de carénage, puis retirer le carénage.

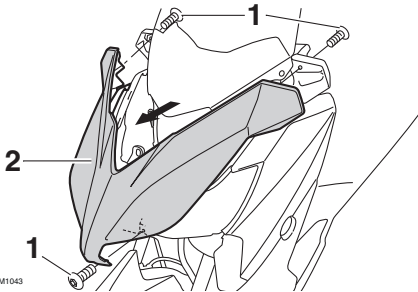

ZAUM1043

1. Vis
2. Carénage

3. Déposer les boulons du support de batterie, puis retirer le support.
4. Déposer le support de batterie et l'ensemble cache comme illustré.

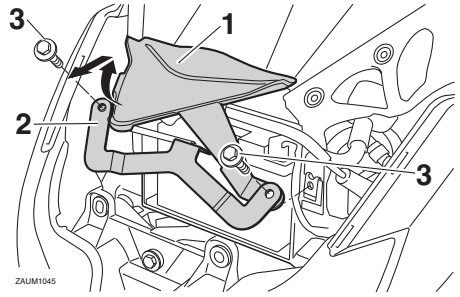

ZAUM1045

1. Cache C
2. Support
3. Vis

Mise en place du cache

1. Remettre le support de batterie et l'ensemble cache en place, puis reposer les boulons.
2. Remettre le carénage en place, puis reposer les vis.
3. Remettre le carénage inférieur en place, puis reposer le rivet démontable.

N.B.

Pour reposer le rivet démontable, repousser sa goupille centrale de sorte qu'elle dépasse de la tête du rivet, l'insérer ensuite dans le carénage inférieur, puis enfoncer la goupille de façon à qu'elle soit au même niveau que la tête du rivet.

Entretien périodique et réglage

FAUM3360

Contrôle de la bougie

La bougie est une pièce importante du moteur et son contrôle est simple. La bougie doit être démontée et contrôlée aux fréquences indiquées dans le tableau des entretiens et graissages périodiques, car la chaleur et les dépôts finissent par l'user. L'état de la bougie peut en outre révéler l'état du moteur.

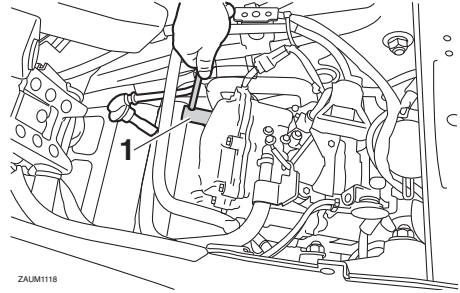

1. Clé à bougie

Dépose de la bougie

1. Dresser le véhicule sur sa béquille centrale
2. Ouvrir la selle. (Voir page 3-19.)
3. Retirer les boulons pour déposer le compartiment de rangement arrière.

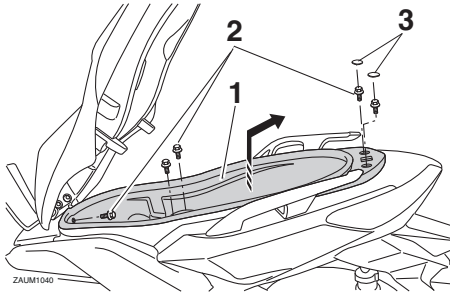

1. Compartiment de rangement
2. Vis
3. Capuchon en caoutchouc
4. Retirer le capuchon de bougie.

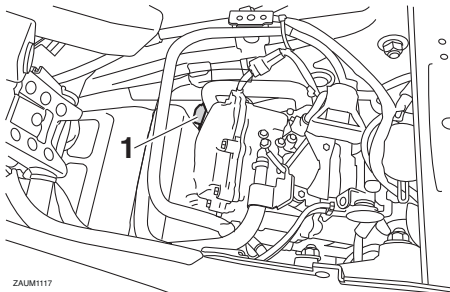

1. Capuchon de bougie

5. Déposer la bougie comme illustré, en se servant de la clé à bougie fournie dans la trousse de réparation.

Contrôle de la bougie

1. S'assurer que la couleur de la porcelaine autour de l'électrode est d'une couleur café au lait clair ou légèrement foncé, couleur idéale pour un véhicule utilisé dans des conditions normales.

N.B.

Si la couleur de la bougie est nettement différente, le moteur pourrait présenter une anomalie. Ne jamais essayer de diagnostiquer soi-même de tels problèmes. Il est préférable de confier le véhicule à un concessionnaire MBK.

2. Contrôler l'usure des électrodes et la présence de dépôts de calamine ou autres. Si l'usure est excessive ou les dépôts trop importants, il convient de remplacer la bougie.

Bougie spécifiée :
NGK/CR9E

3. Mesurer l'écartement des électrodes à l'aide d'un jeu de cales d'épaisseur et, si nécessaire, le corriger conformément aux spécifications.

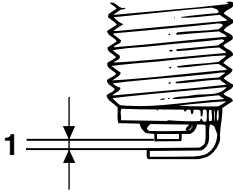

1. Écartement des électrodes

Écartement des électrodes :
0.7–0.8 mm (0.028–0.031 in)

Mise en place de la bougie

1. Nettoyer la surface du joint de la bougie et ses plans de joint, puis nettoyer soigneusement les filets de bougie.
2. Mettre la bougie en place à l'aide de la clé à bougie, puis la serrer au couple spécifié.

Couple de serrage :

Bougie :
12.5 N·m (1.25 kgf·m, 9.04 lb·ft)

N.B.

Si une clé dynamométrique n'est pas disponible lors du montage d'une bougie, une bonne approximation consiste à serrer de 1/4–1/2 tour supplémentaire après le serrage à la main. Il faudra toutefois serrer la bougie au couple spécifié le plus rapidement possible.

3. Remonter le capuchon de bougie.
4. Remettre le compartiment de rangement arrière en place, puis le fixer à l'aide des boulons.
5. Refermer la selle.

Huile moteur

Il faut vérifier le niveau d'huile moteur avant chaque départ. Il convient en outre de changer l'huile aux fréquences spécifiées dans le tableau des entretiens et graissages périodiques ainsi que lorsque le témoin d'entretien s'allume.

Contrôle du niveau d'huile moteur

1. Dresser le scooter sur sa béquille centrale. Une légère inclinaison peut entraîner des erreurs de lecture.
2. Mettre le moteur en marche et le faire chauffer pendant quelques minutes, puis le couper.
3. Attendre quelques minutes que l'huile se stabilise, puis retirer le bouchon de remplissage d'huile. Essuyer la jauge d'huile avant de l'insérer à nouveau, sans la visser, dans l'orifice de remplissage, puis la retirer et vérifier le niveau d'huile.

N.B.

Le niveau d'huile moteur doit se situer entre les repères de niveau minimum et maximum.

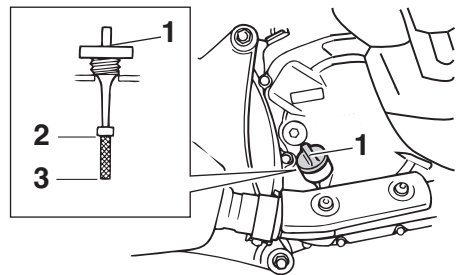

ZAJM0885

1. Bouchon de remplissage de l'huile moteur
2. Repère de niveau maximum
3. Repère de niveau minimum
4. Si le niveau d'huile moteur est inférieur au repère de niveau minimum, ajouter de l'huile du type recommandé jusqu'au niveau spécifié.

Entretien périodique et réglage

- Insérer la jauge d'huile dans l'orifice de remplissage, puis serrer le bouchon de remplissage d'huile.

Changement de l'huile moteur (avec ou sans remplacement de l'élément du filtre à huile)

- Mettre le moteur en marche et le faire chauffer pendant quelques minutes, puis le couper.
- Placer un bac à vidange sous le moteur afin d'y recueillir l'huile usagée.
- Déposer le bouchon de remplissage de l'huile moteur et la vis de vidange de l'huile moteur afin de vidanger l'huile du carter moteur.

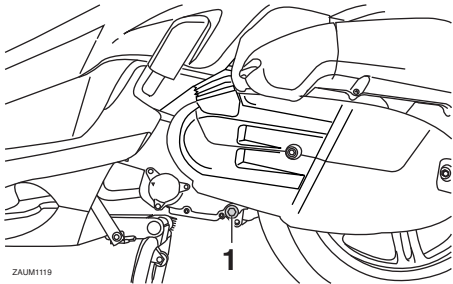

1. Vis de vidange d'huile moteur

- Contrôler l'état de la rondelle de la vis de vidange et la remplacer si elle est abîmée.

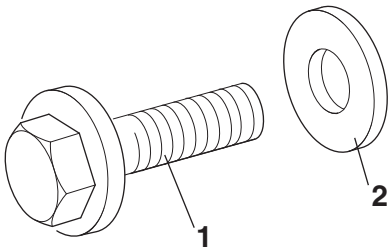

1. Vis de vidange d'huile moteur
2. Rondelle

N.B. _____
Sauter les étapes 5-9 si l'on ne procède pas au remplacement de l'élément du filtre à huile.

- Retirer le cache d'élément de filtre à huile après avoir retiré ses vis.

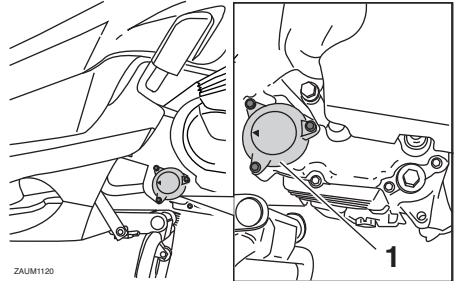

1. Couvercle de l'élément du filtre à huile

- Retirer l'élément du filtre à huile et le joint torique.

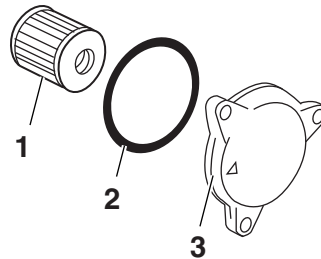

1. Élément du filtre à huile
2. Joint torique
3. Couvercle de l'élément du filtre à huile

- Contrôler l'état du joint torique et le remplacer s'il est abîmé.
- Mettre en place un élément du filtre à huile neuf et un joint torique.
- Remettre le cache d'élément de filtre à huile en place, installer ses vis, puis les serrer au couple de serrage spécifié.

Entretien périodique et réglage

Couple de serrage :

Vis du couvercle de filtre à huile :
10 N·m (1.0 kgf·m, 7.2 lb-ft)

N.B.

S'assurer que le joint torique est bien logé dans son siège.

10. Remettre la rondelle et la vis de vidange de l'huile moteur en place, puis serrer la vis de vidange au couple spécifié.

Couple de serrage :

Vis de vidange de l'huile moteur :
20 N·m (2.0 kgf·m, 14 lb-ft)

N.B.

S'assurer que la rondelle est bien logée.

11. Remettre à niveau en ajoutant la quantité spécifiée de l'huile moteur recommandée, puis remonter et serrer le bouchon de remplissage d'huile.

Huile moteur recommandée :

Voir page 8-1.

Quantité d'huile :

Sans remplacement de l'élément du filtre à huile:

1.40 L (1.48 US qt, 1.23 Imp.qt)

Avec remplacement de l'élément du filtre à huile:

1.50 L (1.59 US qt, 1.32 Imp.qt)

N.B.

Bien veiller à essuyer toute coulure d'huile après que le moteur et le système d'échappement ont refroidi.

également de ne pas utiliser une huile portant la désignation "ENERGY CONSERVING II" ou la même désignation avec un chiffre plus élevé.

- S'assurer qu'aucune crasse ou objet ne pénètre dans le carter moteur.

12. Mettre le moteur en marche et le laisser tourner au ralenti pendant quelques minutes et contrôler s'il y a présence de fuites d'huile. En cas de fuite d'huile, couper immédiatement le moteur et rechercher la cause.
13. Couper le moteur, puis vérifier le niveau d'huile et faire l'appoint, si nécessaire.
14. Réinitialiser l'indicateur de changement d'huile. (Voir page 3-8.)

ATTENTION

- Ne pas utiliser des huiles de grade diesel "CD" ni des huiles de grade supérieur à celui spécifié. S'assurer

Entretien périodique et réglage

FAU20067

Huile de transmission finale

Il faut s'assurer avant chaque départ qu'il n'y a pas de fuite d'huile au niveau du carter de transmission finale. Si une fuite est détectée, faire contrôler et réparer le scooter par un concessionnaire MBK. Il faut en outre changer l'huile de transmission finale aux fréquences spécifiées dans le tableau des entretiens et graissages périodiques.

1. Mettre le moteur en marche et amener l'huile de transmission finale à température en conduisant le scooter pendant quelques minutes, puis couper le moteur.
2. Dresser le scooter sur sa béquille centrale.
3. Placer un bac à vidange sous le carter de transmission finale afin d'y recueillir l'huile usagée.
4. Déposer le bouchon de remplissage de l'huile de transmission finale et son joint torique du carter de transmission finale.

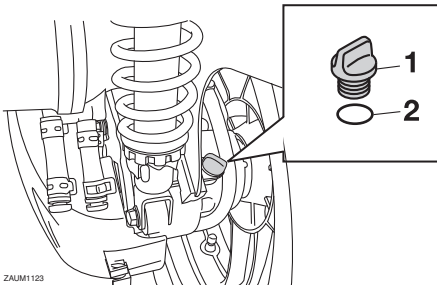

1. Bouchon de remplissage de l'huile de transmission finale
 2. Joint torique
5. Retirer la vis de vidange de l'huile de transmission finale et son joint afin de vidanger l'huile du carter de transmission finale.

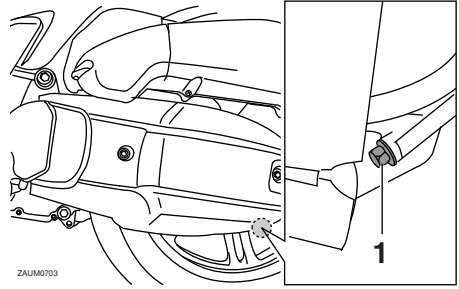

1. Vis de vidange de l'huile de transmission finale
6. Remonter la vis de vidange de l'huile de transmission finale et son joint neuf, puis serrer la vis au couple spécifié.

Couple de serrage :

Vis de vidange de l'huile de transmission finale :
20 N·m (2.0 kgf·m, 14 lb·ft)

7. Remettre à niveau en ajoutant la quantité spécifiée de l'huile de transmission finale recommandée.
- AVERTISSEMENT !** S'assurer qu'aucune crasse ou objet ne pénètre dans le carter de transmission finale. Veiller à ne pas mettre d'huile sur le pneu ou la roue. [FWA11312]

Huile de transmission finale recommandée :

Voir page 8-1.

Quantité d'huile :

0.21 L (0.22 US qt, 0.18 Imp.qt)

8. Monter le bouchon de remplissage de l'huile de transmission finale et son joint torique, puis serrer le bouchon.
9. S'assurer que le carter de transmission finale ne fuit pas. Si une fuite d'huile est détectée, il faut en rechercher la cause.

Liquide de refroidissement

FAU20071

Il faut contrôler le niveau du liquide de refroidissement avant chaque départ. Il convient également de changer le liquide de refroidissement aux fréquences spécifiées dans le tableau des entretiens et graissages périodiques.

Contrôle du niveau

FAUM3045

1. Placer le véhicule sur un plan de niveau et veiller à ce qu'il soit dressé à la verticale.
2. Ouvrir le compartiment de rangement avant A. (Voir page 3-20.)

N.B.

- Le niveau du liquide de refroidissement doit être vérifié le moteur froid, car il varie en fonction de la température du moteur.
- S'assurer que le véhicule est bien à la verticale avant de contrôler le niveau du liquide de refroidissement. Une légère inclinaison peut entraîner des erreurs de lecture.

3. Contrôler le niveau du liquide de refroidissement par le hublot de contrôle.

N.B.

Le niveau du liquide de refroidissement doit se situer entre les repères de niveau minimum et maximum.

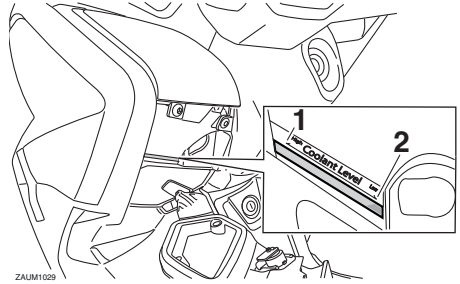

ZAUM1029

1. Repère de niveau maximum
2. Repère de niveau minimum
4. Si le niveau du liquide de refroidissement est inférieur ou égal au repère de niveau minimum, déposer le cache A. (Voir page 6-8.)
5. Ouvrir le bouchon du vase d'expansion, puis ajouter du liquide de refroidissement jusqu'au repère de niveau maximum. **AVERTISSEMENT ! Retirer uniquement le bouchon du vase d'expansion. Ne jamais essayer de retirer le bouchon du radiateur tant que le moteur est chaud.** [FWA15162]
ATTENTION : Si l'on ne peut se procurer du liquide de refroidissement, utiliser de l'eau distillée ou de l'eau du robinet douce. Ne pas utiliser d'eau dure ou salée, car cela endommagerait le moteur. Si l'on a utilisé de l'eau au lieu de liquide de refroidissement, il faut la remplacer par du liquide de refroidissement dès que possible afin de protéger le circuit de refroidissement du gel et de la corrosion. Si on a ajouté de l'eau au liquide de refroidissement, il convient de faire rétablir le plus rapidement possible le taux d'antigel par un concessionnaire MBK, afin de rendre toutes ses propriétés au liquide de refroidissement.

[FCA10473]

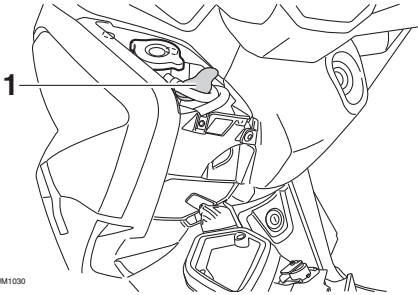

ZALM1030

1. Bouchon du vase d'expansion

Capacité du vase d'expansion :
0.32 L (0.34 US qt, 0.28 Imp.qt)

6. Refermer le bouchon du vase d'expansion, puis reposer le cache.
7. Refermer le compartiment de rangement avant.

6

FAU33032

Changement du liquide de refroidissement

Il convient de changer le liquide de refroidissement aux fréquences spécifiées dans le tableau des entretiens et graissages périodiques. Confier le changement du liquide de refroidissement à un concessionnaire MBK. **AVERTISSEMENT ! Ne jamais essayer de retirer le bouchon du radiateur tant que le moteur est chaud.** [FWA10382]

Filtere à air et éléments et tubes de vidange de filtre à air du carter de la courroie trapézoïdale

Il convient de remplacer l'élément du filtre à air et de nettoyer l'élément du boîtier de la courroie trapézoïdale aux fréquences spécifiées dans le tableau des entretiens et graissages périodiques. Effectuer l'entretien des éléments de filtre plus fréquemment lorsque le véhicule est utilisé dans des régions très poussiéreuses ou humides.

Remplacement de l'élément du filtre à air

1. Dresser le scooter sur sa béquille centrale.
2. Retirer le couvercle du boîtier de filtre à air après avoir retiré ses vis.

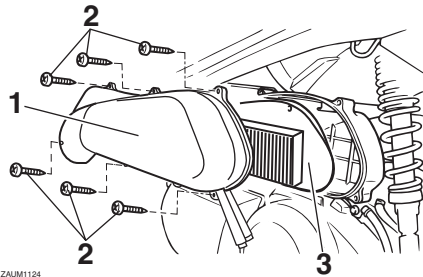

ZALM1124

1. Couvercle du boîtier de filtre à air
2. Vis
3. Élément du filtre à air

3. Extraire l'élément du filtre à air.
4. Loger un élément neuf dans le boîtier de filtre à air.
5. Remettre le couvercle du boîtier de filtre à air en place et le fixer à l'aide de ses vis.

Nettoyage des tubes de vidange du filtre à air

1. Contrôler si les tubes de vidange, qui se trouvent au fond du boîtier de filtre à air, contiennent de l'eau ou des saletés.

Gauche

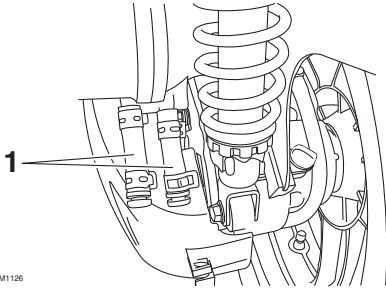

ZAUM1126

1. Tube de vidange du filtre à air
2. S'il y a présence d'eau et de crasse, retirer et nettoyer le tube, puis remonter ce dernier.

Nettoyage de l'élément du filtre à air du boîtier de la courroie trapézoïdale

1. Retirer les couvercles du filtre à air du boîtier de la courroie trapézoïdale après avoir retiré les vis.

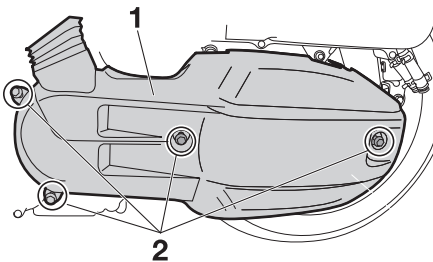

ZAUM1125

1. Couvercle du boîtier de la courroie trapézoïdale
2. Vis
2. Retirer l'élément du filtre à air, puis éliminer le reste des impuretés à l'air comprimé en procédant comme illustré.

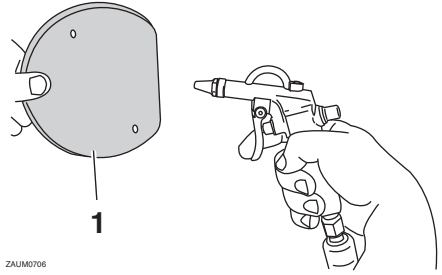

ZAUM0706

1. Élément de filtre à air du boîtier de la courroie trapézoïdale
 3. Contrôler l'état de l'élément et le remplacer si nécessaire.
 4. Installer l'élément du filtre à air en dirigeant son côté coloré vers l'extérieur.
 5. Remettre les couvercles du filtre à air du boîtier de la courroie trapézoïdale en place et le fixer à l'aide des vis.
- ATTENTION : Veiller à ce que chacun des éléments de filtre soit logé correctement dans son boîtier. Ne jamais mettre le moteur en marche avant d'avoir remonté les éléments de filtre à air. Une usure excessive du ou des pistons et/ou du ou des cylindres pourrait en résulter.** [FCA10532]

Contrôle de la garde de la poignée des gaz

Mesurer la garde de la poignée des gaz comme illustré.

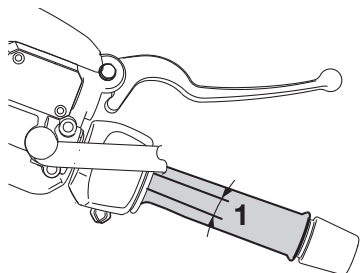

1. Garde de la poignée des gaz

Garde de la poignée des gaz :
3.0–5.0 mm (0.12–0.20 in)

6

Contrôler régulièrement la garde de la poignée des gaz et, si nécessaire, la faire régler par un concessionnaire MBK.

Jeu des soupapes

À la longue, le jeu aux soupapes se modifie, ce qui provoque un mauvais mélange carburant-air ou produit un bruit anormal. Pour éviter ce problème, il faut faire régler le jeu aux soupapes par un concessionnaire MBK aux fréquences spécifiées dans le tableau des entretiens et graissages périodiques.

Entretien périodique et réglage

FAU61710

Pneus

Les pneus sont le seul contact entre le véhicule et la route. Quelles que soient les conditions de conduite, la sécurité repose sur une très petite zone de contact avec la route. Par conséquent, il est essentiel de garder en permanence les pneus en bon état et de les remplacer au moment opportun par les pneus spécifiés.

Pression de gonflage

Il faut contrôler et, le cas échéant, régler la pression de gonflage des pneus avant chaque utilisation du véhicule.

FWA10504

AVERTISSEMENT

La conduite d'un véhicule dont les pneus ne sont pas gonflés à la pression correcte peut être la cause de blessures graves, voire de mort, en provoquant une perte de contrôle.

- Contrôler et régler la pression de gonflage des pneus lorsque ceux-ci sont à la température ambiante.
- Adapter la pression de gonflage des pneus à la vitesse de conduite et au poids total du pilote, du passager, des bagages et des accessoires approuvés pour ce modèle.

Pression de gonflage (contrôlée les pneus froids) :

Charge jusqu'à 90 kg (198 lb) :

Avant :

190 kPa (1.90 kgf/cm², 28 psi)

Arrière :

220 kPa (2.20 kgf/cm², 32 psi)

90 kg (198 lb) jusqu'à la charge maximum :

Avant :

210 kPa (2.10 kgf/cm², 30 psi)

Arrière :

250 kPa (2.50 kgf/cm², 36 psi)

Charge* maximale :

181 kg (399 lb)

* Poids total du pilote, du passager, du chargement et des accessoires

FWA10512

AVERTISSEMENT

Ne jamais surcharger le véhicule. La conduite d'un véhicule surchargé peut être la cause d'un accident.

6

Contrôle des pneus

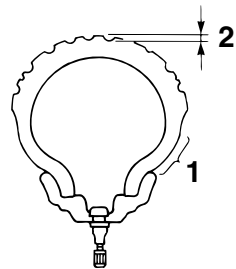

1. Flanc de pneu
2. Profondeur de sculpture de pneu

Contrôler les pneus avant chaque départ. Si la bande de roulement centrale a atteint la limite spécifiée, si un clou ou des éclats de verre sont incrustés dans le pneu ou si son flanc est craquelé, faire remplacer immédiatement le pneu par un concessionnaire MBK.

Entretien périodique et réglage

Profondeur de sculpture de pneu minimale (avant et arrière) :
1.6 mm (0.06 in)

FWA10462

AVERTISSEMENT

Les pneus avant et arrière doivent être de la même conception et du même fabricant afin de garantir une bonne tenue de route et éviter les accidents.

N.B.

La limite de profondeur des sculptures peut varier selon les législations nationales. Il faut toujours se conformer à la législation du pays dans lequel on utilise le véhicule.

FWA10472

AVERTISSEMENT

- **Faire remplacer par un concessionnaire MBK tout pneu usé à l'excès. La conduite avec des pneus usés compromet la stabilité du véhicule et est en outre illégale.**
- **Le remplacement des pièces se rapportant aux freins et aux roues doit être confié à un concessionnaire MBK, car celui-ci possède les connaissances et l'expérience nécessaires à ces travaux.**
- **Après avoir remplacé un pneu, éviter de faire de la vitesse jusqu'à ce que le pneu soit "rodé" et ait acquis toutes ses caractéristiques.**

Pneu avant :

Taille :

120/70-15 M/C 56S(MICHELIN)

Fabricant/modèle :

MICHELIN / CITYGRIP

Pneu arrière :

Taille :

140/70-14 M/C 68S(MICHELIN)

Fabricant/modèle :

MICHELIN / CITYGRIP

Renseignements sur les pneus

Ce modèle est équipé de pneus sans chambre à air (Tubeless) et de valves de gonflage.

Les pneus s'usent, même s'ils n'ont pas été utilisés ou n'ont été utilisés qu'occasionnellement. Des craquelures sur la bande de roulement et les flancs du pneu, parfois accompagnées d'une déformation de la carcasse, sont des signes significatifs du vieillissement du pneu. Les vieux pneus et les pneus usagés doivent être contrôlés par des professionnels du pneumatique afin de s'assurer qu'ils peuvent encore servir.

Roues coulées

Pour assurer un fonctionnement optimal, une longue durée de service et une bonne sécurité de conduite, prendre note des points suivants concernant les roues recommandées.

- Avant chaque démarrage, il faut s'assurer que les jantes de roue ne sont pas craquelées, qu'elles n'ont pas de saut et ne sont ni voilées ni autrement endommagées. Si une roue est endommagée de quelque façon, la faire remplacer par un concessionnaire MBK. Ne jamais tenter une quelconque réparation sur une roue. Toute roue déformée ou craquelée doit être remplacée.
- Il faut équilibrer une roue à chaque fois que le pneu ou la roue sont remplacés ou remis en place après démontage. Une roue mal équilibrée se traduit par un mauvais rendement, une mauvaise tenue de route et réduit la durée de service du pneu.

Réglage de la garde des leviers de frein de frein avant et arrière

Avant

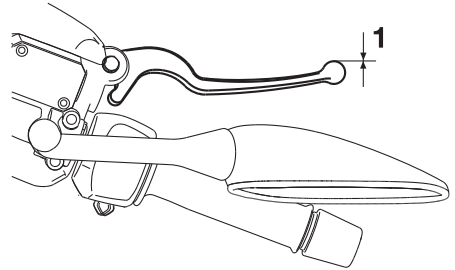

ZAUM1049

1. Garde nulle au levier de frein

Arrière

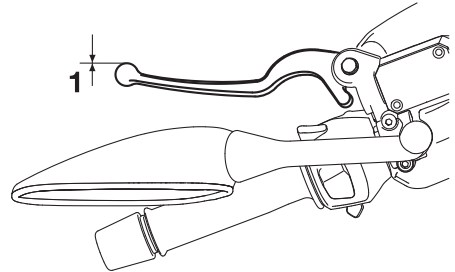

ZAUM1050

1. Garde nulle au levier de frein

La garde à l'extrémité des leviers de frein doit être inexistante. Si ce n'est pas le cas, faire contrôler le circuit des freins par un concessionnaire MBK.

FWA14212

AVERTISSEMENT

Une sensation de mollesse dans le levier de frein pourrait signaler la présence d'air dans le circuit de freinage. Dans ce cas, ne pas utiliser le véhicule avant d'avoir fait purger le circuit par un concessionnaire MBK. La présence d'air dans le circuit hydraulique réduit la puissance de freinage et cela pourrait provoquer la perte de contrôle du véhicule et être la cause d'un accident.

Entretien périodique et réglage

Contrôle des plaquettes de frein avant et arrière

FAU22393

Contrôler l'usure des plaquettes de frein avant et arrière aux fréquences spécifiées dans le tableau des entretiens et graissages périodiques.

Sur chaque plaquette de frein arrière figure une rainure d'indication d'usure. Les rainures permettent de contrôler l'usure des plaquettes sans devoir démonter le frein. Contrôler l'usure des plaquettes en vérifiant les rainures. Si une plaquette de frein est usée au point que sa rainure a presque disparu, faire remplacer la paire de plaquettes par un concessionnaire MBK.

Plaquettes de frein avant

FAU22432

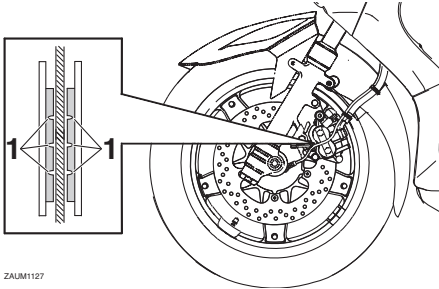

ZAUM1127

1. Rainure d'indication d'usure

Sur chaque plaquette de frein avant figurent des rainures d'indication d'usure. Ces rainures permettent de contrôler l'usure des plaquettes sans devoir démonter le frein. Contrôler l'usure des plaquettes en vérifiant les rainures. Si une plaquette de frein est usée au point que ses rainures ont presque disparu, faire remplacer la paire de plaquettes par un concessionnaire MBK.

Plaquettes de frein arrière

FAU22471

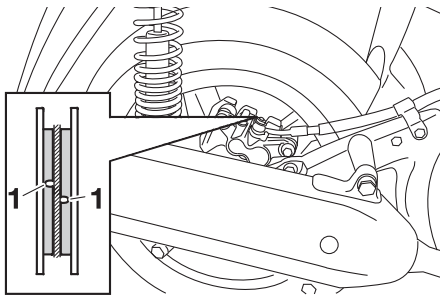

1. Rainure d'indication d'usure de plaquette de frein

FAU40262

Contrôle du niveau du liquide de frein

Avant de démarrer, s'assurer que le niveau du liquide de frein dépasse le repère de niveau minimum. S'assurer que le haut du réservoir est à l'horizontale avant de vérifier le niveau du liquide de frein. Faire l'appoint de liquide de frein si nécessaire.

Frein avant

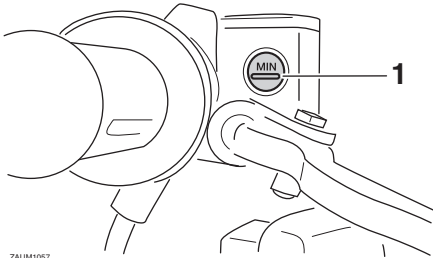

ZAUM1057

1. Repère de niveau minimum

Frein arrière

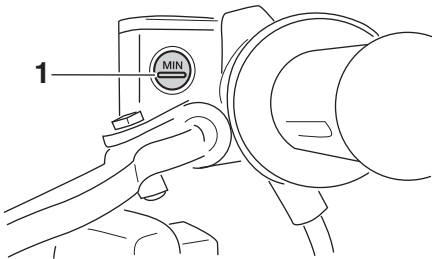

ZAUM1032

1. Repère de niveau minimum

Liquide de frein spécifié :
DOT 4

FWA16011

AVERTISSEMENT

Un entretien incorrect peut entraîner la perte de capacité de freinage. Prendre les précautions suivantes :

- Un niveau du liquide de frein insuffisant pourrait provoquer la formation de bulles d'air dans le circuit de freinage, ce qui réduirait l'efficacité des freins.
- Nettoyer le bouchon de remplissage avant de le retirer. Utiliser exclusivement du liquide de frein DOT 4 provenant d'un bidon neuf.
- Utiliser uniquement le liquide de frein spécifié, sous peine de risquer d'abîmer les joints en caoutchouc, ce qui provoquerait une fuite.
- Toujours faire l'appoint avec un liquide de frein du même type que celui qui se trouve dans le circuit. L'ajout d'un liquide de frein autre que le DOT 4 risque de provoquer une réaction chimique nuisible.
- Veiller à ne pas laisser pénétrer d'eau ni des poussières dans le réservoir de liquide de frein. L'eau abaisse nettement le point d'ébullition du liquide et risque de provoquer un bouchon de vapeur ou "vapor lock"; la crasse risque d'obstruer les valves du système hydraulique ABS.

FCA17641

ATTENTION

Le liquide de frein risque d'endommager les surfaces peintes ou en plastique. Toujours essuyer soigneusement toute trace de liquide renversé.

L'usure des plaquettes de frein entraîne une baisse progressive du niveau du liquide de frein. Un niveau de liquide bas peut signaler l'usure des plaquettes ou la présence d'une fuite dans le circuit de frein ; il convient dès lors de contrôler l'usure des plaquettes et l'étanchéité du circuit de frein. Si le niveau du liquide de

Entretien périodique et réglage

frein diminue soudainement, faire contrôler le véhicule par un concessionnaire MBK avant de reprendre la route.

FAU22733

Changement du liquide de frein

Faire changer le liquide de frein par un concessionnaire MBK aux fréquences spécifiées dans le tableau des entretiens et graissages périodiques. Il convient également de faire remplacer les bagues d'étanchéité de maître-cylindre et d'étrier, ainsi que les durites de frein aux fréquences indiquées ci-dessous ou chaque fois qu'elles sont endommagées ou qu'elles fuient.

- Bagues d'étanchéité : Remplacer tous les deux ans.
- Durites de frein : Remplacer tous les quatre ans.

Contrôle et lubrification des câbles

Il faut contrôler le fonctionnement et l'état de tous les câbles de commande avant chaque départ. Il faut en outre lubrifier les câbles et leurs extrémités quand nécessaire. Si un câble est endommagé ou si son fonctionnement est dur, le faire contrôler et remplacer, si nécessaire, par un concessionnaire MBK. **AVERTISSEMENT ! Veiller à ce que les gaines de câble et les logements de câble soient en bon état, sans quoi les câbles vont rouiller rapidement, ce qui risquerait d'empêcher leur bon fonctionnement. Remplacer tout câble endommagé dès que possible afin d'éviter un accident.** [FWA10712]

Lubrifiant recommandé :

Lubrifiant approprié pour câbles

Contrôle et lubrification de la poignée et du câble des gaz

Contrôler le fonctionnement de la poignée des gaz avant chaque départ. Il convient en outre de faire lubrifier le câble par un concessionnaire MBK aux fréquences spécifiées dans le tableau des entretiens et graissages périodiques.

Le câble des gaz est équipé d'un cache en caoutchouc. S'assurer que le cache est correctement en place. Le cache n'empêche pas parfaitement la pénétration d'eau, même lorsqu'il est monté correctement. Il convient donc de veiller à ne pas verser directement de l'eau sur le cache ou le câble lors du lavage du véhicule. En cas d'encrassement, essuyer le câble ou le cache avec un chiffon humide.

Entretien périodique et réglage

Lubrification des leviers de frein avant et arrière

FAU23173

Levier de frein avant

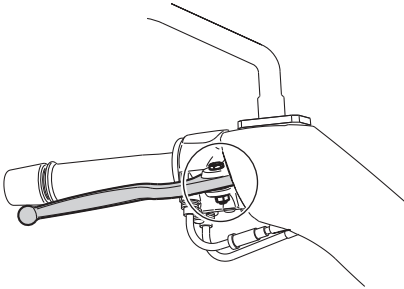

Levier de frein arrière

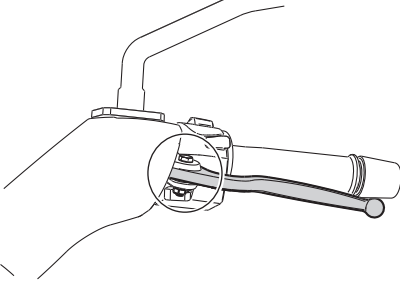

Lubrifier l'articulation des leviers de frein avant et arrière aux fréquences spécifiées dans le tableau des entretiens et graissages périodiques.

Lubrifiant recommandé :
Graisse silicone

Contrôle et lubrification des béquilles centrale et latérale

FAU23215

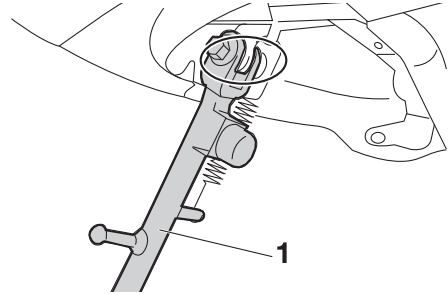

1. Béquille latérale

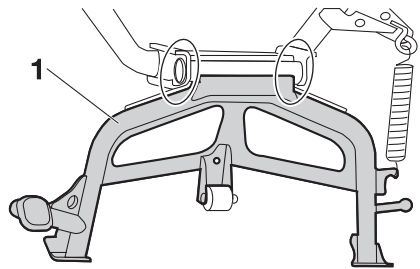

1. Béquille centrale

Contrôler le fonctionnement des béquilles centrale et latérale avant chaque départ et lubrifier les articulations et les points de contact des surfaces métalliques quand nécessaire.

FWA10742

AVERTISSEMENT

Si les béquilles latérale ou centrale ne se déploient et ne se replient pas en douceur, les faire contrôler et, si nécessaire, réparer par un concessionnaire MBK. Une béquille centrale ou latérale déployée risque de toucher le sol et de distraire le pilote, qui pourrait perdre le contrôle du véhicule.

Lubrifiant recommandé :
Graisse à base de savon au lithium

Contrôle de la fourche

Il faut contrôler l'état et le fonctionnement de la fourche en procédant comme suit aux fréquences spécifiées dans le tableau des entretiens et graissages périodiques.

Contrôle de l'état général

S'assurer que les tubes plongeurs ne sont ni griffés ni endommagés et que les fuites d'huile ne sont pas importantes.

Contrôle du fonctionnement

1. Placer le véhicule sur un plan horizontal et veiller à ce qu'il soit dressé à la verticale. **AVERTISSEMENT ! Pour éviter les accidents corporels, caler solidement le véhicule pour qu'il ne puisse se renverser.** [FWA10752]
2. Tout en actionnant le frein avant, appuyer fermement à plusieurs reprises sur le guidon afin de contrôler si la fourche se comprime et se détend en douceur.

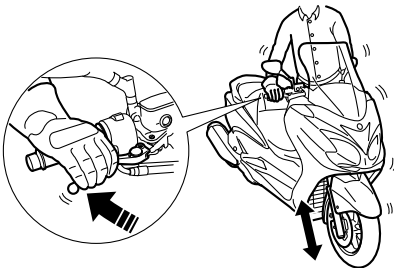

FCA10591

ATTENTION

Si la fourche est endommagée ou si elle ne fonctionne pas en douceur, la faire contrôler et, si nécessaire, réparer par un concessionnaire MBK.

Contrôle de la direction

Des roulements de direction usés ou desserrés peuvent représenter un danger. Il convient dès lors de vérifier le fonctionnement de la direction en procédant comme suit aux fréquences spécifiées dans le tableau des entretiens et graissages périodiques.

1. Dresser le véhicule sur sa béquille centrale. **AVERTISSEMENT ! Pour éviter les accidents corporels, caler solidement le véhicule pour qu'il ne puisse se renverser.** [FWA10752]
2. Maintenir la base des bras de fourche et essayer de les déplacer vers l'avant et l'arrière. Si un jeu quelconque est ressenti, faire contrôler et, si nécessaire, réparer la direction par un concessionnaire MBK.

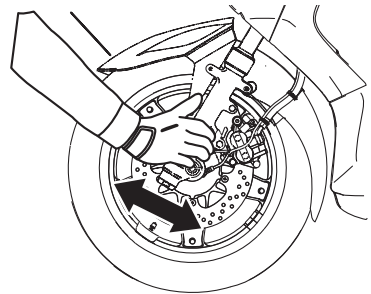

ZAJUM128

Entretien périodique et réglage

Contrôle des roulements de roue

FAU23292



Contrôler les roulements de roue avant et arrière aux fréquences spécifiées dans le tableau des entretiens et graissages périodiques. Si le moyeu de roue a du jeu ou si la roue ne tourne pas régulièrement, faire contrôler les roulements de roue par un concessionnaire MBK.

6

Batterie

FAU46345

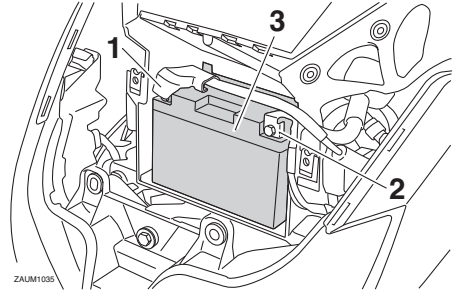

1. Câble positif de batterie (rouge)
2. Câble négatif de batterie (noir)
3. Batterie

La batterie se situe derrière le cache C. (Voir page 6-8.)

La batterie de ce véhicule est de type plomb-acide à régulation par soupape (VRLA). Il n'est pas nécessaire de contrôler le niveau d'électrolyte ni d'ajouter de l'eau distillée. Il convient toutefois de vérifier la connexion des câbles de batterie et de resserrer correctement, si nécessaire.

FWA10761

AVERTISSEMENT

- **L'électrolyte de batterie est extrêmement toxique, car l'acide sulfurique qu'il contient peut causer de graves brûlures. Éviter tout contact d'électrolyte avec la peau, les yeux ou les vêtements et toujours se protéger les yeux lors de travaux à proximité d'une batterie. En cas de contact avec de l'électrolyte, effectuer les PREMIERS SOINS suivants.**
 - **EXTERNE** : rincer abondamment à l'eau courante.
 - **INTERNE** : boire beaucoup d'eau ou de lait et consulter immédiatement un médecin.
 - **YEUX** : rincer à l'eau courante pendant 15 minutes et consulter rapidement un médecin.

Entretien périodique et réglage

- Les batteries produisent de l'hydrogène, un gaz inflammable. Éloigner la batterie des étincelles, flammes, cigarettes, etc., et toujours veiller à bien ventiler la pièce où l'on recharge une batterie, si la charge est effectuée dans un endroit clos.
- **TENIR TOUTE BATTERIE HORS DE PORTÉE DES ENFANTS.**

clé sur "OFF", puis brancher le câble positif avant de brancher le câble négatif. [FCA16841]

FCA16531

ATTENTION

Toujours veiller à ce que la batterie soit chargée. Remiser une batterie déchargée risque de l'endommager de façon irréversible.

Charge de la batterie

Confier la charge de la batterie à un concessionnaire MBK dès que possible si elle semble être déchargée. Ne pas oublier qu'une batterie se décharge plus rapidement si le véhicule est équipé d'accessoires électriques.

FCA16522

ATTENTION

Recourir à un chargeur spécial à tension constante pour charger les batteries de type plomb-acide à régulation par soupage (VRLA). Le recours à un chargeur de batterie conventionnel endommagerait la batterie.

Entreposage de la batterie

1. Quand le véhicule est remisé pendant un mois ou plus, déposer la batterie, la recharger complètement et la ranger dans un endroit frais et sec.
ATTENTION : Avant de déposer la batterie, s'assurer d'avoir tourné la clé sur "OFF", puis débrancher le câble négatif avant de débrancher le câble positif. [FCA16303]
2. Quand la batterie est remisée pour plus de deux mois, il convient de la contrôler au moins une fois par mois et de la recharger quand nécessaire.
3. Charger la batterie au maximum avant de la remonter sur le véhicule.
ATTENTION : Avant de reposer la batterie, s'assurer d'avoir tourné la

Entretien périodique et réglage

FAUM3093

Remplacement des fusibles

Le boîtier à fusibles se trouve derrière le cache B. Celui-ci contient les fusibles protégeant les circuits individuels. (Voir page 6-8.)

N.B.

Le fusible principal se trouvant à un endroit différent et difficile d'accès, il doit être remplacé par un concessionnaire MBK.

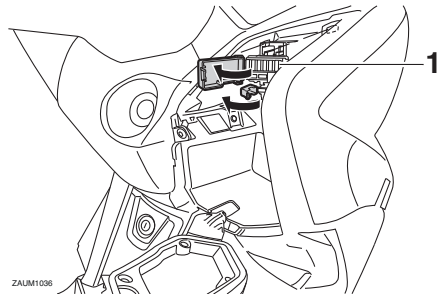

1. Boîtier à fusibles

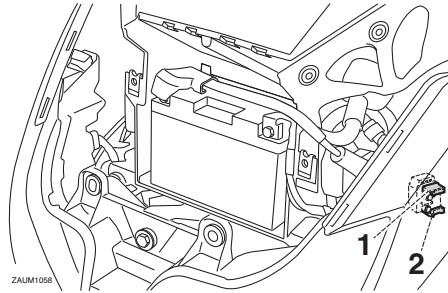

1. Fusible principal
2. Fusible principal de rechange

Si le fusible protégeant un des divers circuits est grillé, le remplacer comme suit.

1. Tourner la clé de contact sur "OFF" et éteindre le circuit électrique concerné.
2. Déposer le fusible grillé et le remplacer par un fusible neuf de l'intensité spécifiée. **AVERTISSEMENT! Ne pas utiliser de fusible de calibre supérieur à celui recommandé afin d'éviter de gravement endommager l'installation électrique, voire de provoquer un incendie.** [FWA15132]

N.B.

Une pince à fusible est incluse dans la trousse de réparation. Se servir de l'outil pour déposer et remonter les fusibles.

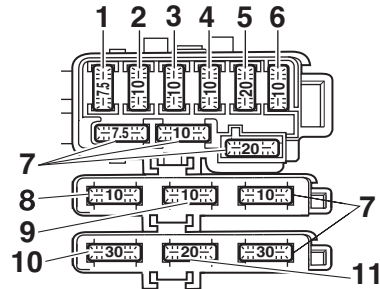

1. Fusible du moteur du ventilateur de radiateur
2. Fusible du bloc de commande électronique (ECU)
3. Fusible de sauvegarde
4. Fusible du système de signalisation
5. Fusible de phare
6. Fusible d'allumage
7. Fusible de rechange
8. Fusible des feux de détresse
9. Fusible du bloc de commande ABS
10. Fusible du moteur ABS
11. Fusible du solénoïde d'ABS

Fusibles spécifiés :

- Fusible principal:
30.0 A
- Fusible d'allumage:
10.0 A
- Fusible du système de signalisation:
10.0 A
- Fusible de phare:
20.0 A
- Fusible des clignotants et des feux de détresse:
10.0 A
- Fusible du moteur du ventilateur de radiateur:
7.5 A
- Fusible du bloc de commande ABS:
10.0 A
- Fusible du moteur ABS:
30.0 A
- Fusible du solénoïde d'ABS:
20.0 A
- Fusible de sauvegarde:
10.0 A

Remplacement d'une ampoule de phare

Ce modèle est équipé de phares à ampoules halogène. Si une ampoule de phare est grillée, la faire remplacer, et au besoin, faire régler le faisceau par un concessionnaire MBK.

3. Tourner la clé de contact sur "ON" et allumer le circuit électrique concerné afin de vérifier si le dispositif électrique fonctionne.
4. Si le fusible neuf grille immédiatement, faire contrôler l'installation électrique par un concessionnaire MBK.

Entretien périodique et réglage

Ampoules de veilleuses

FAUM3860

Si une veilleuse ne s'allume pas, faire contrôler le circuit électrique ou faire remplacer l'ampoule par un concessionnaire MBK.

Feu arrière/stop

FAU24182

Le feu arrière/stop est équipé d'une DEL. Si le feu arrière/stop ne s'allume pas, le faire contrôler par un concessionnaire MBK.

Clignotant avant

Si un clignotant avant ne s'allume pas, faire contrôler son circuit électrique ou faire remplacer l'ampoule par un concessionnaire MBK.

Remplacement d'une ampoule de clignotant arrière

1. Dresser le scooter sur sa béquille centrale.
2. Ouvrir la selle. (Voir page 3-19.)
3. Retirer les boulons pour déposer le compartiment de rangement arrière.
4. Retirer l'ampoule de clignotant et sa douille en tournant la douille dans le sens inverse des aiguilles d'une montre.

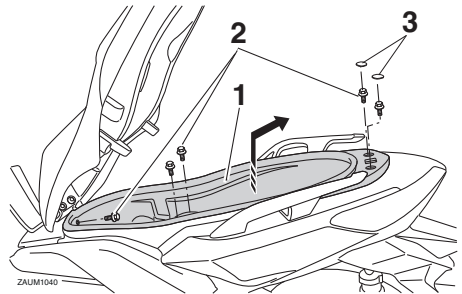

1. Compartiment de rangement
2. Vis
3. Capuchon en caoutchouc

5. Retirer l'ampoule grillée en l'enfonçant et en la tournant dans le sens inverse des aiguilles d'une montre.

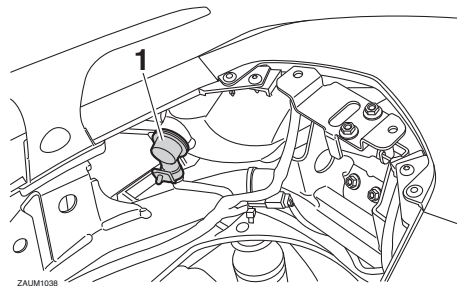

1. Douille d'ampoule de clignotant
6. Monter une ampoule neuve dans la douille, l'enfoncer et la tourner à fond dans le sens des aiguilles d'une montre.

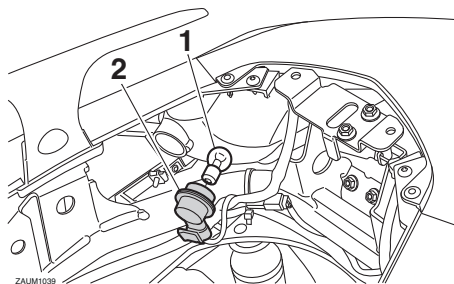

- 1. Ampoule de clignotant
- 2. Douille d'ampoule de clignotant

- 7. Reposer l'ampoule et sa douille en tournant cette dernière dans le sens des aiguilles d'une montre.
- 8. Remettre le compartiment de rangement arrière en place, puis le fixer à l'aide des boulons.
- 9. Refermer la selle.

Remplacement de l'ampoule d'éclairage de la plaque d'immatriculation

- 1. Déposer l'ampoule et sa douille en tirant sur la douille.

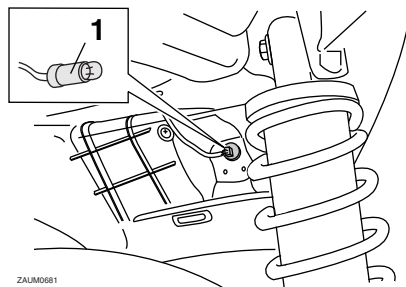

- 1. Douille d'ampoule d'éclairage de la plaque d'immatriculation
- 2. Extraire l'ampoule grillée en tirant sur celle-ci.
- 3. Monter une ampoule neuve dans la douille.
- 4. Reposer l'ampoule et sa douille en appuyant sur cette dernière.

FAU25882

Diagnostic de pannes

Bien que les véhicules MBK subissent une inspection rigoureuse à la sortie d'usine, une panne peut toujours survenir. Toute défaillance des systèmes d'alimentation, de compression ou d'allumage, par exemple, peut entraîner des problèmes de démarrage et une perte de puissance.

Les schémas de diagnostic de pannes ci-après permettent d'effectuer rapidement et en toute facilité le contrôle de ces pièces essentielles. Si une réparation quelconque est requise, confier le scooter à un concessionnaire MBK, car ses techniciens qualifiés disposent des connaissances, du savoir-faire et des outils nécessaires à un entretien adéquat.

Pour tout remplacement, utiliser exclusivement des pièces MBK d'origine. En effet, les pièces d'autres marques peuvent sembler identiques, mais elles sont souvent de moindre qualité. Ces pièces s'useront donc plus rapidement et leur utilisation pourrait entraîner des réparations onéreuses.

FWA15142

AVERTISSEMENT

Lors de la vérification du circuit d'alimentation, ne pas fumer, et s'assurer de l'absence de flammes nues ou d'étincelles à proximité, y compris de veilleuses de chauffe-eau ou de chaudières. L'essence et les vapeurs d'essence peuvent s'enflammer ou exploser, et provoquer des blessures et des dommages matériels graves.

Entretien périodique et réglage

FAU68020

Schémas de diagnostic de pannes

Problèmes de démarrage ou mauvais rendement du moteur

1. Carburant

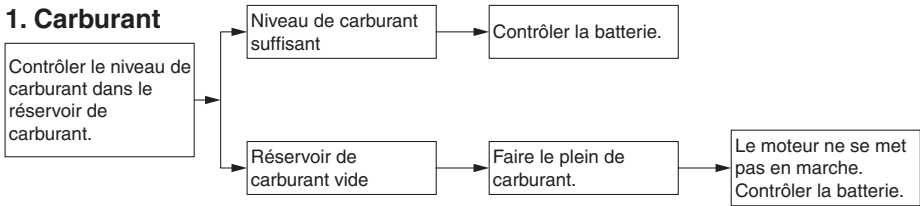

2. Batterie

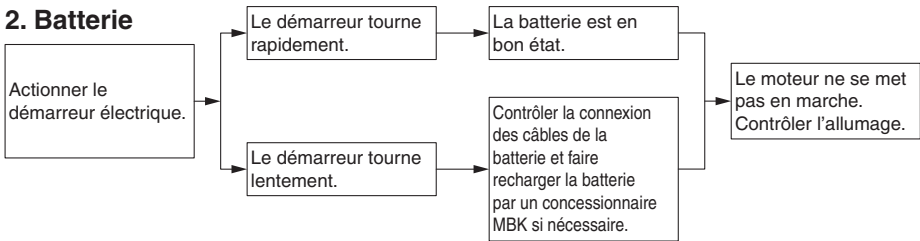

3. Allumage

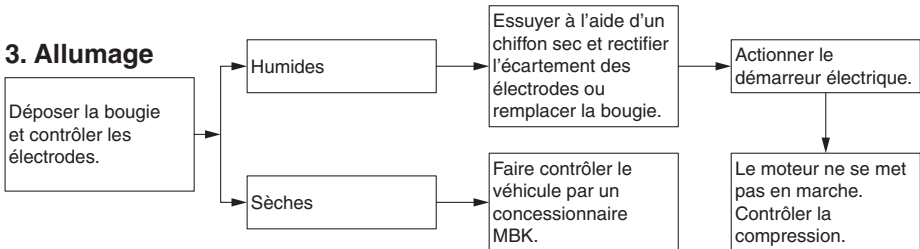

4. Compression

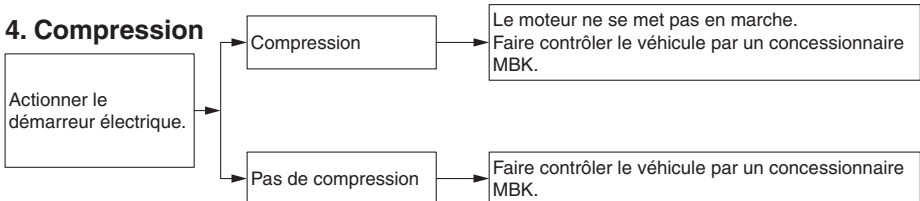

Entretien périodique et réglage

Surchauffe du moteur

FWAT1041

! AVERTISSEMENT

- Ne pas enlever le bouchon du radiateur quand le moteur et le radiateur sont chauds. Du liquide chaud et de la vapeur risquent de jaillir sous forte pression et de provoquer des brûlures. Veiller à attendre que le moteur ait refroidi.
- Disposer un chiffon épais ou une serviette sur le bouchon du radiateur, puis le tourner lentement dans le sens inverse des aiguilles d'une montre jusqu'au point de détente afin de faire tomber la pression résiduelle. Une fois que le sifflement s'est arrêté, appuyer sur le bouchon tout en le tournant dans le sens inverse des aiguilles d'une montre, puis l'enlever.

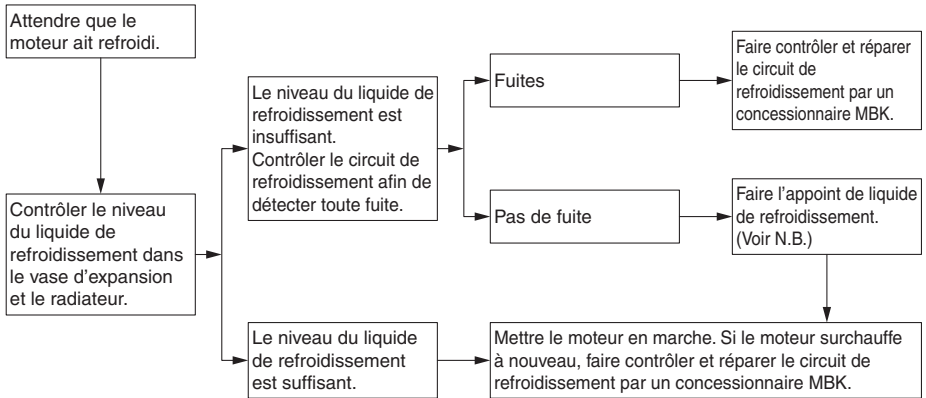

6

N.B.

Si le liquide de refroidissement recommandé n'est pas disponible, on peut utiliser de l'eau du robinet, à condition de la remplacer dès que possible par le liquide prescrit.

Remarque concernant les pièces de couleur mate

FAU37834

FAU26096

ATTENTION

FCA15193

Certains modèles sont équipés de pièces à finition mate. Demander conseil à un concessionnaire MBK au sujet des produits d'entretien à utiliser avant de procéder au nettoyage du véhicule. L'emploi de brosses, de produits chimiques mordants ou de détachants griffera ou endommagera la surface de ces pièces. Il convient également de ne pas enduire les pièces à finition mate de cire.

Soin

Un des attraits incontestés d'un scooter réside dans la mise à nu de son anatomie, mais cette exposition est toutefois source de vulnérabilité. Rouille et corrosion peuvent apparaître, même sur des pièces de très bonne qualité. Si un tube d'échappement rouillé peut passer inaperçu sur une voiture, l'effet sur un scooter est plutôt disgracieux. Un entretien adéquat régulier lui permettra non seulement de conserver son allure et son rendement et de prolonger sa durée de service, mais est également indispensable afin de conserver les droits de la garantie.

Avant le nettoyage

1. Une fois le moteur refroidi, recouvrir la sortie du pot d'échappement à l'aide d'un sachet en plastique.
2. S'assurer que tous les bouchons, capuchons et couvercles, y compris le capuchon de bougie ainsi que les fiches rapides et connecteurs électriques sont fermement et correctement en place.
3. Éliminer les taches tenaces, telles que de l'huile carbonisée sur le carter moteur, à l'aide d'un dégraissant et d'une brosse en veillant à ne jamais en appliquer sur les joints et les axes de roue. Toujours rincer la crasse et le dégraissant à l'eau.

Nettoyage

FCA10784

ATTENTION

- Éviter de nettoyer les roues, surtout celles à rayons, avec des produits nettoyants trop acides. S'il s'avère nécessaire d'utiliser ce type de produit afin d'éliminer des taches tenaces, veiller à ne pas l'appliquer plus longtemps que prescrit. Rincer

Entretien et entreposage du scooter

ensuite abondamment à l'eau, sécher immédiatement, puis vaporiser un produit anticorrosion.

- Un nettoyage incorrect risque d'endommager les pièces en plastique (caches et carénages, pare-brise, les lentilles de phare ou d'instrument, etc.) et les pots d'échappement. Nettoyer les pièces en plastique exclusivement à l'eau claire et en se servant d'éponges ou chiffons doux. Si toutefois on ne parvient pas à nettoyer parfaitement les pièces en plastique, on peut ajouter un peu de détergent doux à l'eau. Bien veiller à rincer abondamment à l'eau afin d'éliminer toute trace de détergent, car celui-ci abîmerait les pièces en plastique.
- Éviter tout contact de produits chimiques mordants sur les pièces en plastique. Ne pas utiliser des éponges ou chiffons imbibés de produits nettoyants abrasifs, de dissolvant ou diluant, d'essence, de dérouilleur, d'antirouille, d'antigel ou d'électrolyte.
- Ne pas utiliser des portiques de lavage à haute pression ou au jet de vapeur. Cela provoquerait des infiltrations d'eau qui endommageraient les pièces suivantes : joints (de roulements de roue, de roulement de bras oscillant, de fourche et de freins), composants électriques (fiches rapides, connecteurs, instruments, contacteurs et feux) et les mises à l'air.
- Scooters équipés d'un pare-brise : ne pas utiliser de produits de nettoyage abrasifs ni des éponges dures afin d'éviter de griffer ou de ternir. Certains produits de nettoyage pour plastique risquent de griffer le pare-brise. Faire un essai sur une zone en dehors du champ

de vision afin de s'assurer que le produit ne laisse pas de trace. Si le pare-brise est griffé, utiliser un bon agent de polissage pour plastiques après le nettoyage.

Après utilisation dans des conditions normales

Nettoyer la crasse à l'eau chaude additionnée de détergent doux et d'une éponge douce et propre, puis rincer abondamment à l'eau claire. Recourir à une brosse à dents ou à un goupillon pour nettoyer les pièces difficile d'accès. Pour faciliter l'élimination des taches plus tenaces et des insectes, déposer un chiffon humide sur ceux-ci quelques minutes avant de procéder au nettoyage.

Après utilisation sous la pluie, à proximité de la mer ou sur des routes salées

L'eau accentue l'effet corrosif du sel marin et du sel répandu sur les routes en hiver. Il convient dès lors d'effectuer les travaux suivants après chaque randonnée sous la pluie, à proximité de la mer ou sur des routes salées.

N.B.

Il peut rester des traces du sel répandu sur les routes bien après la venue du printemps.

1. Nettoyer le scooter à l'eau froide savonneuse en veillant à ce que le moteur soit froid. **ATTENTION : Ne pas utiliser d'eau chaude, car celle-ci augmenterait l'action corrosive du sel.** [FCA10792]
2. Protéger le véhicule de la corrosion en vaporisant un produit anticorrosion sur toutes les surfaces métalliques, y compris les surfaces chromées ou nickelées.

Entretien et entreposage du scooter

FWA10943

Nettoyage du pare-brise

Éviter d'employer un produit de nettoyage alcalin ou fortement acide, de l'essence, du liquide de frein ou tout autre dissolvant. Nettoyer le pare-brise à l'aide d'une éponge ou d'un chiffon humide et d'un détergent doux, puis rincer abondamment à l'eau claire. Pour les taches tenaces, il convient d'utiliser un produit nettoyant spécial pour pare-brises de MBK ou d'une autre bonne marque. Certains produits de nettoyage pour plastiques risquent de griffer la surface du pare-brise. Faire un essai à un endroit qui ne gêne pas la visibilité et qui ne soit pas détectable immédiatement afin de s'assurer que le produit convient.

Après le nettoyage

1. Sécher le scooter à l'aide d'une peau de chamois ou d'un essuyeur absorbant.
2. Frotter les pièces en chrome, en aluminium ou en acier inoxydable, y compris le système d'échappement, à l'aide d'un produit d'entretien pour chrome. Cela permettra même d'éliminer des pièces en acier inoxydable les décolorations dues à la chaleur.
3. Une bonne mesure de prévention contre la corrosion consiste à vaporiser un produit anticorrosion sur toutes les surfaces métalliques, y compris les surfaces chromées ou nickelées.
4. Les taches qui subsistent peuvent être nettoyées en pulvérisant de l'huile.
5. Retoucher les griffes et légers coups occasionnés par les gravillons, etc.
6. Appliquer de la cire sur toutes les surfaces peintes.
7. Veiller à ce que le scooter soit parfaitement sec avant de le remettre ou de le couvrir.

AVERTISSEMENT

Des impuretés sur les freins ou les pneus peuvent provoquer une perte de contrôle.

- **S'assurer qu'il n'y a ni huile ni cire sur les freins et les pneus. Si nécessaire, nettoyer les disques et les garnitures de frein à l'aide d'un produit spécial pour disque de frein ou d'acétone, et nettoyer les pneus à l'eau chaude et au détergent doux.**
- **Effectuer ensuite un test de conduite afin de vérifier le freinage et la prise de virages.**

FCA10801

ATTENTION

- **Pulvériser modérément huile et cire et bien essuyer tout excès.**
- **Ne jamais enduire les pièces en plastique ou en caoutchouc d'huile ou de cire. Recourir à un produit spécial.**
- **Éviter l'emploi de produits de polissage mordants, car ceux-ci attaquent la peinture.**

N.B.

- Pour toute question relative au choix et à l'emploi des produits d'entretien, consulter un concessionnaire MBK.
- Le lavage, la pluie ou l'humidité atmosphérique peut provoquer l'embuage de la lentille de phare. La buée devrait disparaître peu de temps après l'allumage du phare.

Remisage

Remisage de courte durée

Veiller à remettre le scooter dans un endroit frais et sec. Si les conditions de remisage l'exigent (poussière excessive, etc.), couvrir le scooter d'une housse poreuse. S'assurer que le moteur et le système d'échappement sont refroidis avant de couvrir le scooter.

ATTENTION

- **Entreposer le scooter dans un endroit mal aéré ou le recouvrir d'une bâche alors qu'il est mouillé provoqueront des infiltrations et de la rouille.**
- **Afin de prévenir la rouille, éviter l'entreposage dans des caves humides, des étables (en raison de la présence d'ammoniaque) et à proximité de produits chimiques.**

Remisage de longue durée

Avant de remettre le scooter pour plusieurs mois :

1. Suivre toutes les instructions de la section "Soin" de ce chapitre.
2. Faire le plein de carburant et, si disponible, ajouter un stabilisateur de carburant afin d'éviter que le réservoir ne rouille et que le carburant ne se dégrade.
3. Effectuer les étapes ci-dessous afin de protéger le cylindre, les segments, etc., de la corrosion.
 - a. Retirer le capuchon de bougie et déposer la bougie.
 - b. Verser une cuillerée à café d'huile moteur dans l'orifice de bougie.
 - c. Remonter le capuchon de bougie sur la bougie et placer cette dernière sur la culasse de sorte que ses électrodes soient mises à la

masse. (Cette technique permet de limiter la production d'étincelles à l'étape suivante.)

- d. Faire tourner le moteur à plusieurs reprises à l'aide du démarreur. (Ceci permet de répartir l'huile sur la paroi du cylindre.)
- e. Retirer le capuchon de la bougie, installer cette dernière et monter ensuite le capuchon.

AVERTISSEMENT ! Avant de faire tourner le moteur, veiller à mettre les électrodes de bougie à la masse afin d'éviter la production d'étincelles, car celles-ci pourraient être à l'origine de dégâts et de brûlures. [FWA10952]

4. Lubrifier tous les câbles de commande ainsi que les articulations de tous les leviers, pédales, et de la béquille latérale et/ou centrale.
5. Vérifier et, si nécessaire, régler la pression de gonflage des pneus, puis élever le scooter de sorte que ses deux roues ne reposent pas sur le sol. S'il n'est pas possible d'élever les roues, les tourner quelque peu chaque mois de sorte que l'humidité ne se concentre pas en un point précis des pneus.
6. Recouvrir la sortie du pot d'échappement à l'aide d'un sachet en plastique afin d'éviter toute infiltration d'eau.
7. Déposer la batterie et la recharger complètement. La conserver dans un endroit à l'abri de l'humidité et la recharger une fois par mois. Ne pas ranger la batterie dans un endroit excessivement chaud ou froid [moins de 0 °C (30 °F) ou plus de 30 °C (90 °F)]. Pour plus d'informations au sujet de l'entreposage de la batterie, se reporter à la page 6-28.

Entretien et entreposage du scooter

N.B. _____

Effectuer toutes les réparations nécessaires avant de remettre le scooter.

Dimensions:

- Longueur hors tout:
2160 mm (85.0 in)
- Largeur hors tout:
790 mm (31.1 in)
- Hauteur hors tout:
1385 mm (54.5 in)
- Hauteur de la selle:
785 mm (30.9 in)
- Empattement:
1525 mm (60.0 in)
- Garde au sol:
125 mm (4.92 in)
- Rayon de braquage minimum:
2500 mm (98.4 in)

Poids:

- Poids à vide:
173 kg (381 lb)

Moteur:

- Type de moteur:
Refroidissement par liquide, 4 temps,
SACT
- Disposition du ou des cylindres:
Monocylindre
- Cylindrée:
124 cm³
- Alésage × course:
52.0 × 58.6 mm (2.05 × 2.31 in)
- Taux de compression:
11.2 : 1
- Système de démarrage:
Démarreur électrique
- Système de graissage:
Carter humide

Huile moteur:

- Marque recommandée:
YAMALUBE
- Type:
SAE 10W-30, 10W-40, 15W-40, 20W-40
ou 20W-50

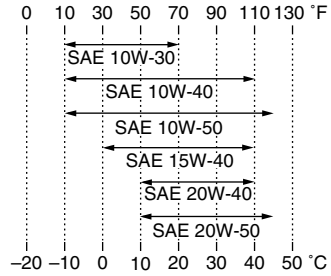

Classification d'huile moteur recommandée:
API Service de type SG et au-delà/JASO
MA

Quantité d'huile moteur:

Sans remplacement de l'élément du filtre à
huile:

1.40 L (1.48 US qt, 1.23 Imp.qt)

Avec remplacement de l'élément du filtre à
huile:

1.50 L (1.59 US qt, 1.32 Imp.qt)

Huile de transmission finale:

Type:

YAMALUBE 10W-40 ou huile moteur SAE
10W-30 de type SE

Quantité:

0.21 L (0.22 US qt, 0.18 Imp.qt)

Quantité de liquide de refroidissement:

Vase d'expansion (jusqu'au repère de niveau
maximum):

0.32 L (0.34 US qt, 0.28 Imp.qt)

Radiateur (circuit compris):

1.10 L (1.16 US qt, 0.97 Imp.qt)

Filtre à air:

Élément du filtre à air:

Élément en papier huilé

Carburant:

Carburant recommandé:

Essence super sans plomb
(essence-alcool (E10) acceptable)

Capacité du réservoir:

13.2 L (3.48 US gal, 2.90 Imp.gal)

Quantité de la réserve:

2.5 L (0.66 US gal, 0.55 Imp.gal)

Injection de carburant:

Corps de papillon d'accélération:

Repère d'identification:

2DS1 00

Caractéristiques

Bougie(s):

Fabricant/modèle:
NGK/CR9E
Écartement des électrodes:
0.7–0.8 mm (0.028–0.031 in)

Embrayage:

Type d'embrayage:
Sec, centrifuge automatique

Transmission:

Taux de réduction primaire:
(1.000)
Transmission finale:
Engrenage
Taux de réduction secondaire:
41/14 × 44/13 (9.912)
Type de boîte de vitesses:
Automatique, courroie trapézoïdale
Commande:
Type centrifuge automatique

Châssis:

Type de cadre:
Cadre ouvert
Angle de chasse:
28.0 degrés
Chasse:
100 mm (3.9 in)

Pneu avant:

Type:
Sans chambre (Tubeless)
Taille:
120/70-15 M/C 56S(MICHELIN)
Fabricant/modèle:
MICHELIN / CITYGRIP

Pneu arrière:

Type:
Sans chambre (Tubeless)
Taille:
140/70-14 M/C 68S(MICHELIN)
Fabricant/modèle:
MICHELIN / CITYGRIP

Charge:

Charge maximale:
181 kg (399 lb)
(Poids total du pilote, du passager, du chargement et des accessoires)

Pression de gonflage (contrôlée les pneus froids):

Conditions de charge:
0–90 kg (0–198 lb)

Avant:
190 kPa (1.90 kgf/cm², 28 psi)

Arrière:
220 kPa (2.20 kgf/cm², 32 psi)

Conditions de charge:
90–181 kg (198–399 lb)

Conditions de charge:
90 kg - Charge maximale

Avant:
210 kPa (2.10 kgf/cm², 30 psi)

Arrière:
250 kPa (2.50 kgf/cm², 36 psi)

Roue avant:

Type de roue:
Roue coulée
Taille de jante:
15 x MT3.5

Roue arrière:

Type de roue:
Roue coulée
Taille de jante:
14 x MT3.75

Frein avant:

Type:
Frein monodisque
Commande:
À la main droite
Liquide de frein spécifié:
DOT 4

Frein arrière:

Type:
Frein monodisque
Commande:
À la main gauche
Liquide de frein spécifié:
DOT 4

Suspension avant:

Type:
Fourche télescopique
Type de ressort/amortisseur:
Ressort hélicoïdal / amortisseur hydraulique
Débattement de roue:
110 mm (4.3 in)

Suspension arrière:

Type:
Ensemble oscillant
Type de ressort/amortisseur:
Ressort hélicoïdal / amortisseur hydraulique

Débattement de roue:

84 mm (3.3 in)

Partie électrique:

Tension du système électrique:

12 V

Système d'allumage:

TCI

Système de charge:

Alternateur avec rotor à aimantation permanente

Batterie:

Modèle:

GT9B-4

Voltage, capacité:

12 V, 8.0 Ah

Phare:

Type d'ampoule:

Ampoule halogène

Voltage et wattage d'ampoule × quantité:

Phare:

12 V, 55.0 W × 2

Stop/feu arrière:

LED

Clignotant avant:

12 V, 10.0 W × 2

Clignotant arrière:

12 V, 10.0 W × 2

Veilleuse:

12 V, 5.0 W × 2

Éclairage de la plaque d'immatriculation:

12 V, 5.0 W × 1

Éclairage des instruments:

LED

Témoin de feu de route:

LED

Témoin des clignotants:

LED

Témoin d'avertissement du niveau de carburant:

LED

Témoin d'avertissement de panne du moteur:

LED

Témoin d'avertissement du système ABS:

LED

Fusible:

Fusible principal:

30.0 A

Fusible de phare:

20.0 A

Fusible du système de signalisation:

10.0 A

Fusible d'allumage:

10.0 A

Fusible du moteur du ventilateur de radiateur:

7.5 A

Fusible des clignotants et des feux de détresse:

10.0 A

Fusible du bloc de ECU:

10.0 A

Fusible du bloc de commande ABS:

10.0 A

Fusible du moteur ABS:

30.0 A

Fusible du solénoïde d'ABS:

20.0 A

Fusible de sauvegarde:

10.0 A

Renseignements complémentaires

Numéros d'identification

FAU53562

Notez le numéro d'identification du véhicule, le numéro de série du moteur et les codes figurant sur l'étiquette de modèle dans les espaces prévus ci-dessous. Ces numéros d'identification sont nécessaires à l'enregistrement du véhicule auprès des autorités locales et à la commande de pièces détachées auprès d'un concessionnaire MBK.

NUMÉRO D'IDENTIFICATION DU VÉHICULE :

NUMÉRO DE SÉRIE DU MOTEUR :

RENSEIGNEMENTS FOURNIS SUR L'ÉTIQUETTE DU MODÈLE :

9

Numéro d'identification du véhicule

FAU26411

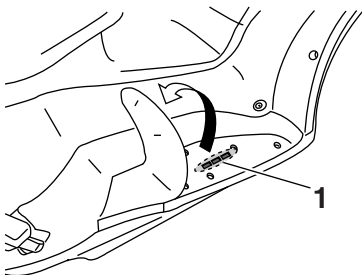

ZALM0663

1. Numéro d'identification du véhicule

Le numéro d'identification du véhicule est poinçonné sur le cadre.

N.B.

Le numéro d'identification du véhicule sert à identifier le véhicule et, selon les pays, est requis lors de son immatriculation.

FAU26442

Numéro de série du moteur

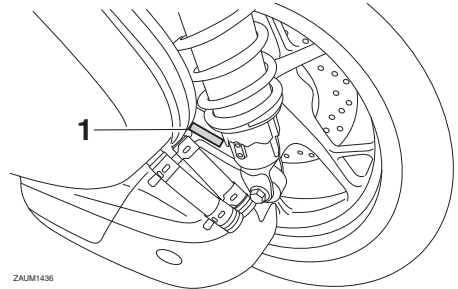

ZALM1436

1. Numéro de série du moteur

Le numéro de série du moteur est poinçonné sur le carter moteur.

FAU26461

Étiquette des codes du modèle

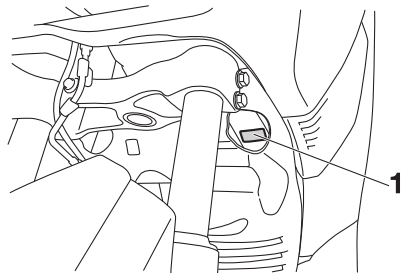

1. Étiquette des codes du modèle

L'étiquette des codes du modèle est collée à l'endroit illustré. Inscrive les renseignements repris sur cette étiquette dans l'espace prévu à cet effet. Ces renseignements seront nécessaires lors de la commande de pièces de rechange auprès d'un concessionnaire MBK.

Connecteurs de diagnostic

FAUM3880

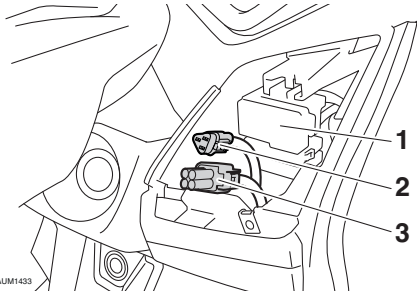

ZAUM1453

1. Boîtier à fusibles
2. Connecteur de diagnostic d'injection de carburant
3. Connecteur de diagnostic ABS

Les connecteurs de diagnostic ABS et Injection de Carburant sont situés comme illustré.

Enregistrement de données relatives au véhicule

FAU74701

Le boîtier de commande électronique de ce modèle enregistre certaines données relatives au véhicule pour faciliter le diagnostic des dysfonctionnements et également à des fins de recherche et développement. Ces données ne sont téléchargées que lorsqu'un outil de diagnostic des pannes MBK spécial est fixé au véhicule, par exemple, lors de contrôles d'entretien ou de procédures de réparation.

Bien que les capteurs et les données enregistrées varient selon le modèle, les données principales sont les suivantes :

- État du véhicule et données de performances du moteur
- Données relatives à l'injection de carburant et aux émissions

MBK ne divulguera pas ces données à un tiers sauf dans les cas suivants :

- Avec l'accord du propriétaire du véhicule
- Lorsque la loi l'y oblige
- Pour utilisation par MBK dans le cadre d'un litige
- À des fins de recherche d'ordre général réalisée par MBK lorsque les données ne concernent pas un véhicule individuel ni un propriétaire

Index

- A**
Accélération et décélération 5-3
Ampoule d'éclairage de plaque
d'immatriculation, remplacement..... 6-34
Ampoules de veilleuses 6-32
Avertisseur, contacteur 3-13
- B**
Batterie 6-28
Béquille latérale 3-23
Béquilles centrale et latérale, contrôle
et lubrification 6-26
Bloc de compteurs multifonctions..... 3-5
Bougie, contrôle 6-10
- C**
Câbles, contrôle et lubrification 6-25
Caches, dépose et repose 6-8
Caractéristiques 8-1
Carburant 3-17
Carburant, économies 5-5
Carburant, témoin du niveau 3-3
Clignotant arrière, remplacement
d'une ampoule 6-33
Clignotant avant 6-33
Clignotants, contacteur 3-13
Combinés ressort-amortisseur,
réglage 3-22
Compartiments de rangement 3-20
Connecteurs de diagnostic 9-2
Conseils relatifs à la sécurité routière 1-5
Consignes de sécurité 1-1
Contacteur à clé/serrure antivol 3-2
Contacteur d'appel de phare 3-13
Contacteur Info 3-14
Contacteurs à la poignée 3-13
Coupe-circuit d'allumage 3-23
- D**
Démarrage 5-3
Démarrage du moteur 5-2
Démarreur, contacteur 3-13
Dépannage, schémas de diagnostic 6-36
Direction, contrôle 6-27
- E**
Emplacement des éléments 2-1
Enregistrement de données, véhicule 9-2
Entretien du système de contrôle des
gaz d'échappement 6-3
Entretiens et graissages périodiques 6-4
Étiquette des codes du modèle 9-1
- F**
Feu arrière/stop 6-32
Feux de détresse, contacteur 3-13
Filtre à air et éléments de filtre à air du
carter de la courroie trapézoïdale 6-16
Fourche, contrôle 6-27
Freinage 5-4
Frein arrière, levier 3-15
Frein avant, levier 3-14
Freins avant et arrière, contrôle de la
garde du levier 6-21
Frein, système ABS 3-15
Fusibles, remplacement 6-30
- H**
Huile de transmission finale 6-14
Huile moteur 6-11
- I**
Immobilisateur antivol 3-1
Inverseur feu de route/feu de
croisement 3-13
- J**
Jeu des soupapes 6-18
- L**
Leviers de frein, lubrification 6-26
Liquide de frein, changement 6-24
Liquide de frein, contrôle du niveau 6-23
Liquide de refroidissement 6-15
- M**
Moteur, numéro de série 9-1
- N**
Numéros d'identification 9-1
- P**
Panne du moteur, témoin 3-4
Pannes, diagnostic 6-35
Phare, remplacement d'une
ampoule 6-31
Pièces de couleur mate 7-1
Plaquettes de frein, contrôle 6-22
Pneus 6-19
Poignée des gaz, contrôle de la
garde 6-18
Poignée et câble des gaz, contrôle et
lubrification 6-25
Pots catalytiques 3-19
- R**
Remisage 7-4
Réservoir de carburant, bouchon 3-16
Rodage du moteur 5-5
Roues 6-21
Roulements de roue, contrôle 6-28
- S**
Selle 3-19

Soin 7-1

Stationnement 5-6

T

Témoin d'alerte du système ABS 3-4

Témoin de feu de route 3-3

Témoin de l'immobilisateur antivol 3-4

Témoins des clignotants 3-3

Trousse de réparation 6-2

V

Véhicule, numéro d'identification 9-1

Voyants et témoins d'alerte 3-3



MBK Industrie

Z.I. de Rouvroy 02100 Saint Quentin

SAS au capital de 14 000 000 €

R.C St-Quentin B 329 035 422