



MANUAL DO UTILIZADOR

Drag Star

XVS250

5KR-28199-P1

Bem-vindo ao mundo do motociclismo da Yamaha!

Como proprietário de um XVS250, está a beneficiar da vasta experiência da Yamaha e da mais recente tecnologia relativa a design e fabrico de produtos de alta qualidade, as quais concederam à Yamaha uma reputação de fiabilidade.

Por favor leia atentamente este manual para que possa desfrutar de todas as vantagens da sua XVS250. O manual do proprietário não só lhe dá instruções relativas ao funcionamento, inspecção e manutenção do seu motociclo, como também lhe indica como se proteger a si próprio e aos outros de problemas e ferimentos.

Além disso, as diversas sugestões apresentadas neste manual, ajudá-lo-ão a manter o seu motociclo nas melhores condições possíveis. Caso tenha quaisquer outras questões, não hesite em contactar o seu concessionário Yamaha.

A equipa da Yamaha deseja-lhe muitas viagens seguras e agradáveis. Por isso, nunca se esqueça de que a segurança é o factor mais importante!

INFORMAÇÕES IMPORTANTES DO MANUAL

PAU00005

As informações particularmente importantes são distinguidas neste manual pelas notas seguintes:



O símbolo de alerta relativo à segurança significa: **ATENÇÃO! ESTEJA ATENTO! ESTÁ EM CAUSA A SUA SEGURANÇA!**



A não observância das instruções deste **AVISO** pode resultar em ferimentos graves ou na morte do condutor do motociclo, de uma pessoa que esteja por perto ou de uma pessoa que esteja a inspeccionar ou a reparar o motociclo.

PRECAUÇÃO:

Uma nota de **PRECAUÇÃO** indica que devem ser tomadas precauções especiais para evitar danos no motociclo.

NOTA:

Uma **NOTA** fornece informações importantes para tornar os procedimentos mais fáceis ou mais claros.

NOTA:

- Este manual deve ser considerado uma parte permanente deste motociclo e deve permanecer com este, mesmo que o motociclo seja posteriormente vendido.
- A Yamaha procura continuamente desenvolver o design e a qualidade do produto. Consequentemente, embora este manual contenha as informações mais actuais disponíveis sobre o produto na altura da impressão, poderão existir ligeiras discrepâncias entre o seu motociclo e este manual. Caso surja alguma dúvida relativamente a este manual, por favor consulte o seu concessionário Yamaha.

INFORMAÇÕES IMPORTANTES DO MANUAL

PW000002



POR FAVOR LEIA ESTE MANUAL CUIDADOSAMENTE E NA TOTALIDADE ANTES DE UTILIZAR ESTE MOTOCICLO.

INFORMAÇÕES IMPORTANTES DO MANUAL

PAU04229

**XVS250
MANUAL DO UTILIZADOR
©2001 pela Yamaha Motor Co., Ltd.
1ª edição, setembro 2001
Reservados todos os direitos.
Qualquer reimpressão ou utilização não autorizada
sem o consentimento escrito da
Yamaha Motor Co., Ltd.
estão expressamente proibidas.
Impresso no Japão.**

1	DÊ PRIORIDADE À SEGURANÇA	1-1	4	VERIFICAÇÕES PRÉVIAS À VIAGEM	4-1
				Lista de verificações prévias à utilização	4-1
2	DESCRIÇÃO	2-1	5	UTILIZAÇÃO E QUESTÕES IMPORTANTES	
	Vista esquerda	2-1		RELATIVAS À CONDUÇÃO	5-1
	Vista direita	2-2		Colocação do motor em funcionamento	5-1
	Controlos e instrumentos	2-3		Arranque a quente	5-2
3	FUNÇÕES DOS CONTROLOS E			Mudança de velocidades	5-3
	INSTRUMENTOS	3-1		Pontos de mudança de velocidade	
	Interruptor principal/bloqueio da direcção	3-1		recomendados (apenas para a Suíça)	5-3
	Indicadores luminosos e luzes			Sugestões para a redução do consumo	
	de advertência	3-2		de combustível	5-4
	Módulo de velocímetro	3-3		Rodagem de amaciamento do motor	5-4
	Dispositivo de auto-diagnóstico	3-3		Estacionamento	5-5
	Alarme antifurto (opcional)	3-3	6	MANUTENÇÃO PERIÓDICA E PEQUENAS	
	Interruptores do guiador	3-4		REPARAÇÕES	6-1
	Alavanca da embraiagem	3-5		Jogo de ferramentas do proprietário	6-1
	Pedal de mudança de velocidades	3-5		Tabela de lubrificação e manutenção	
	Alavanca do travão	3-6		periódica	6-2
	Pedal do travão	3-6		Remoção e instalação dos painéis	6-5
	Tampa do depósito de combustível	3-6		Verificação das velas de ignição	6-8
	Combustível	3-7		Óleo do motor e elemento do filtro de óleo	6-10
	Torneira de combustível	3-8		Limpeza do elemento do filtro de ar	6-12
	Alavanca do motor de arranque (afogador)	3-9		Ajuste do carburador	6-15
	Suporte do capacete	3-9		Ajuste da velocidade de ralenti do motor	6-15
	Ajuste dos amortecedores de			Ajuste da folga do cabo do acelerador	6-16
	choques com mola	3-10		Ajuste da folga das válvulas	6-16
	Descanso lateral	3-11		Pneus	6-16
	Sistema de corte do circuito de ignição	3-11			

ÍNDICE

Rodas de raio	6-19	Substituição da lâmpada do farol dianteiro	6-33
Ajuste da folga da alavanca da embraiagem	6-19	Substituição da lâmpada da luz do travão/ farolim traseiro	6-35
Ajuste da folga da alavanca do travão	6-20	Substituição de uma lâmpada do sinal de mudança de direcção	6-36
Ajuste da posição e folga do pedal do travão	6-20	Suporte do motociclo	6-36
Ajuste do interruptor da luz do travão traseiro	6-22	Roda dianteira	6-37
Verificação das pastilhas do travão dianteiro e das sapatas do travão traseiro	6-22	Roda traseira	6-39
Verificação do nível de líquido do travão	6-23	Detecção e resolução de problemas	6-40
Mudança do líquido dos travões	6-24	Tabela de detecção e resolução de problemas	6-41
Folga da corrente de transmissão	6-24		
Lubrificação da corrente de transmissão	6-26	7 CUIDADOS E ARRUMAÇÃO DO MOTOCICLO	7-1
Verificação e lubrificação dos cabos	6-27	Cuidados	7-1
Verificação e lubrificação do punho e do cabo do acelerador	6-27	Arrecadação	7-4
Verificação e lubrificação dos pedais do travão e de mudança de velocidades	6-28	8 ESPECIFICAÇÕES	8-1
Verificação e lubrificação das alavancas do travão e da embraiagem	6-28	Especificações	8-1
Verificação e lubrificação do descanso lateral	6-28	Tabela de conversão	8-5
Verificação da forquilha dianteira	6-29		
Verificação da direcção	6-30	9 INFORMAÇÕES PARA O CONSUMIDOR	9-1
Verificação dos rolamentos de roda	6-30	Números de identificação	9-1
Bateria	6-31	Número de identificação da chave	9-1
Substituição dos fusíveis	6-32	Número de identificação do veículo	9-1
		Etiqueta do modelo	9-2

Os motocicletos são veículos fascinantes, que lhe poderão proporcionar uma sensação inigualável de poder e liberdade. No entanto, estes também impõem certos limites, os quais terá de aceitar; mesmo o melhor motociclo não ignora a lei da física.

Os cuidados e manutenção regular são essenciais para preservar o valor e as condições de funcionamento do seu motociclo. Além disso, o que é verdade para o motociclo também é verdade para o condutor: o bom desempenho depende da boa forma. A condução sob o efeito de medicação, estupefacientes e álcool está, obviamente, fora de questão. Os condutores de motocicletos—mais do que os condutores de automóveis—têm de estar sempre no seu melhor estado mental e físico. Mesmo sob a influência de uma pequena quantidade de álcool, existe uma tendência para correr riscos.

O vestuário de protecção é essencial para o utilizador do motociclo, tal como os cintos de segurança o são para os condutores e passageiros dos automóveis. Utilize sempre um fato completo para motocicletos (quer em pele quer em materiais sintéticos resistentes ao dilaceramento e com protectores), botas robustas, luvas próprias para motociclismo e um capacete de tamanho adequado. A utilização de um óptimo vestuário de protecção não deverá, contudo, encorajar a falta de cuidado. Apesar dos capacetes e fatos de cobertura total, em particular, criarem uma ilusão de segurança e protecção total, os motociclistas estarão sempre vulneráveis.

Os condutores com falta de auto-controlo crítico arriscam o excesso de velocidade e têm tendência para correr riscos. Isto é ainda mais perigoso em tempo de chuva. O bom motociclista conduz com segurança, previsibilidade e defensivamente—evitando todos os perigos, inclusive os causados por outros.

Aprecie a sua viagem!

Vista esquerda

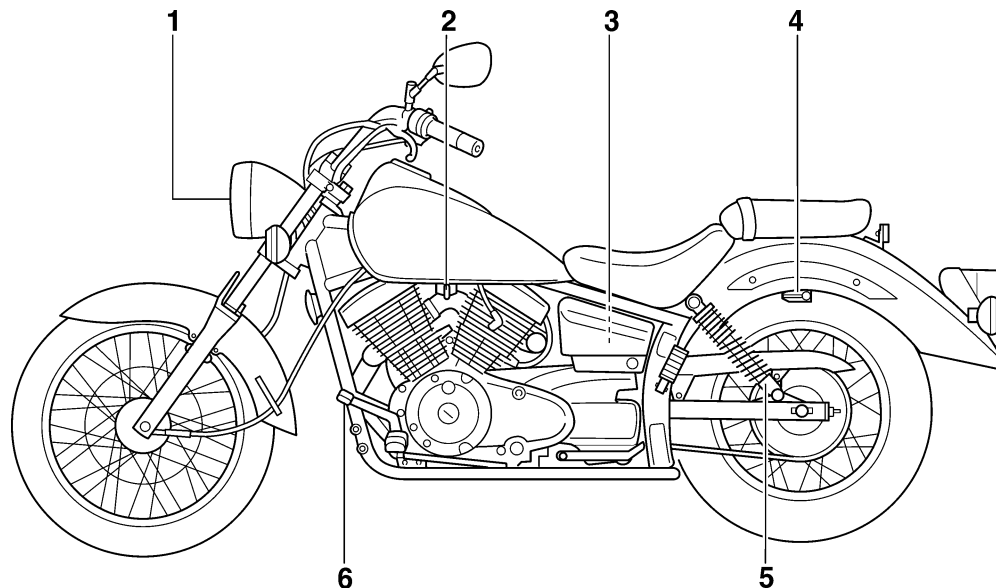

- 1. Farol dianteiro (página 6-33)
- 2. Torneira de combustível (página 3-8)
- 3. Fusíveis (página 6-32)
- 4. Suporte do capacete (página 3-9)

- 5. Anel ajustador de precarga da mola do amortecedor (página 3-10)
- 6. Pedal de mudança de velocidades (página 3-5)

Vista direita

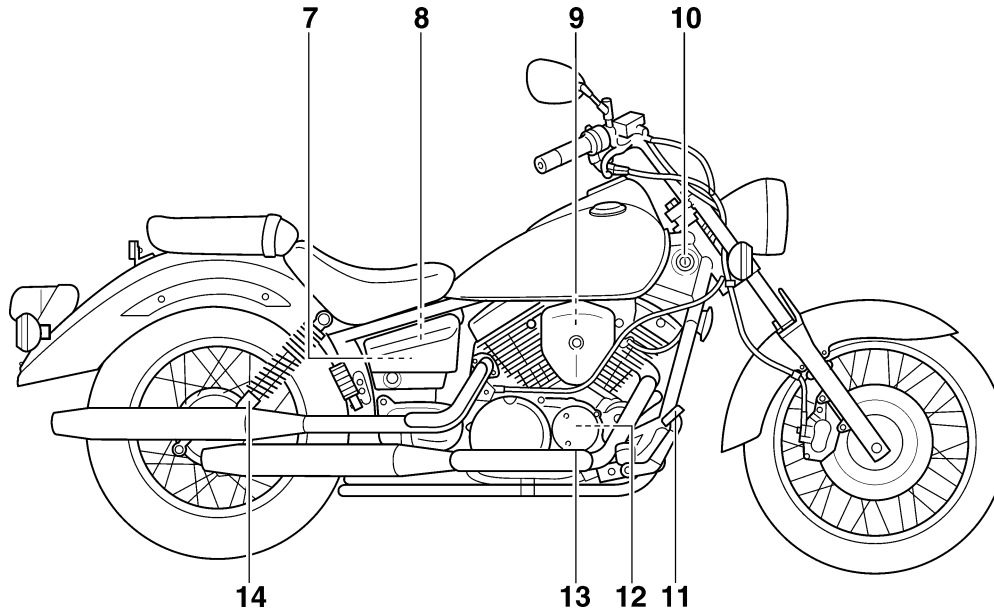

- | | | | |
|--|---------------|---|---------------|
| 7. Jogo de ferramentas do proprietário | (página 6-1) | 11. Pedal do travão | (página 3-6) |
| 8. Bateria | (página 6-31) | 12. Elemento do filtro de óleo | (página 6-10) |
| 9. Elemento do filtro de ar | (página 6-12) | 13. Janela de verificação do nível de óleo do motor | (página 6-10) |
| 10. Interruptor principal/bloqueio da direcção | (página 3-1) | 14. Anel ajustador de precarga da mola do amortecedor | (página 3-10) |

DESCRIÇÃO

Controlos e instrumentos

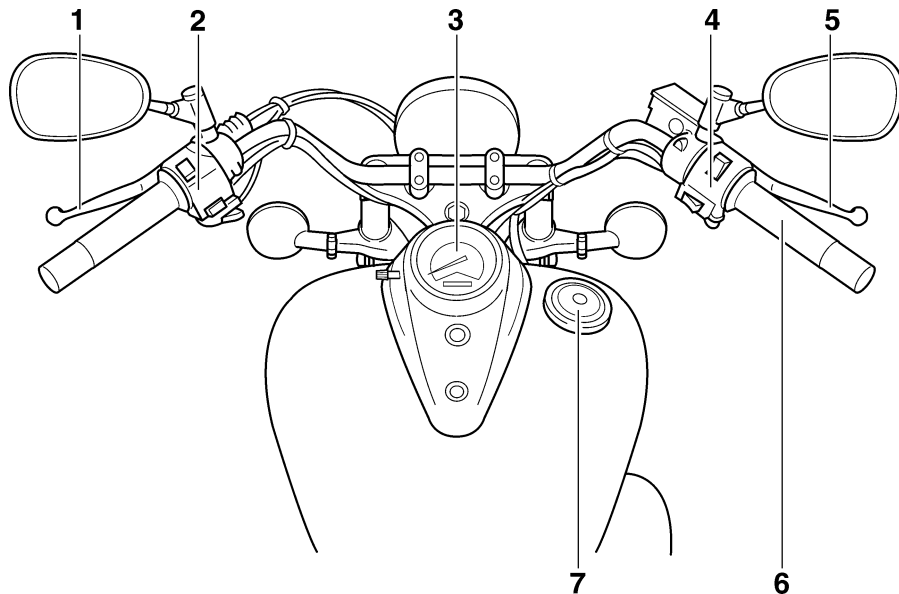

1. Alavanca da embraiagem

(página 3-5)

2. Interruptores do punho esquerdo do guiador

(página 3-4)

3. Módulo de velocímetro

(página 3-3)

4. Interruptores do punho direito do guiador

(página 3-4)

5. Alavanca do travão

(página 3-6)

6. Punho do acelerador

(página 6-16)

7. Tampa do depósito de combustível

(página 3-6)

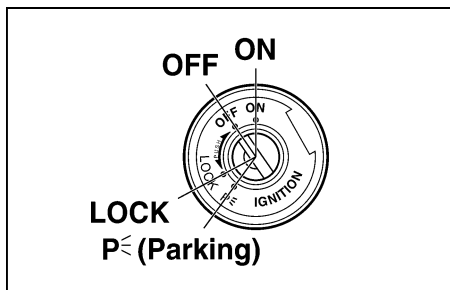

PAU00029

Interruptor principal/bloqueio da direcção

O interruptor principal/bloqueio da direcção controla os sistemas de ignição e iluminação, e é utilizado para bloquear a direcção. As várias posições são descritas abaixo.

PAU00036

LIGADO (ON)

Todos os sistemas eléctricos recebem energia e o motor pode ser posto a trabalhar. A chave não pode ser retirada.

PAU00038

DESLIGADO (OFF)

Todos os sistemas eléctricos estão desligados. A chave pode ser retirada.

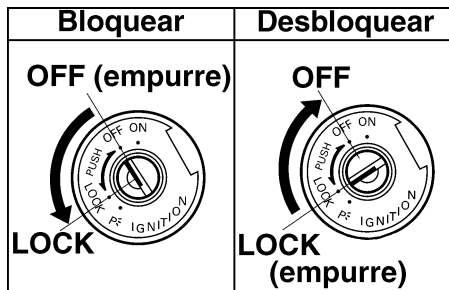

PAU00040

BLOQUEIO (LOCK)

A direcção está bloqueada e todos os sistemas eléctricos estão desligados. A chave pode ser retirada.

Para bloquear a direcção

1. Vire o guiador completamente para a esquerda.
2. Com a chave na posição "OFF," empurre-a para dentro e rode-a para "LOCK".
3. Retire a chave.

Para desbloquear a direcção

Empurre a chave para dentro e rode-a para "OFF".

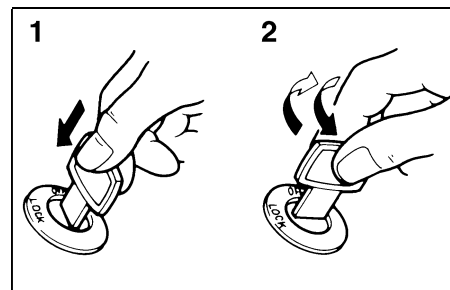

1. Empurre.
2. Vire.

PW000016

AVISO

Nunca rode a chave para "OFF" ou "LOCK" com o motociclo em movimento, caso contrário os sistemas eléctricos serão desactivados, o que poderá resultar na perda de controlo ou num acidente. Assegure-se de que o motociclo está parado antes de rodar a chave para "OFF" ou "LOCK".

FUNÇÕES DOS CONTROLOS E INSTRUMENTOS

P_R (Estacionamento)

A direcção está bloqueada e o farolim traseiro e os mínimos estão ligados, mas todos os outros sistemas eléctricos estão desligados. A chave pode ser retirada.

A direcção tem de ser bloqueada antes da chave poder ser colocada em "P_R".

PAU01590

PCA00043

PRECAUÇÃO:

Não utilize a posição de estacionamento durante um longo período de tempo, caso contrário a bateria pode descarregar.

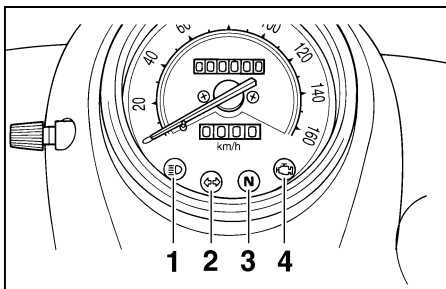

1. Indicador luminoso de máximos “≡”
2. Indicador luminoso de mudança de direcção “↔”
3. Indicador luminoso de ponto morto “N”
4. Luz de advertência de problema no motor “”

PAU03034

Indicadores luminosos e luzes de advertência

PAU00063

Indicador luminoso de máximos “≡”

Este indicador acende-se quando são utilizados os máximos do farol dianteiro.

PAU00057

Indicador luminoso de mudança de direcção “↔”

Este indicador luminoso fica intermitente quando o interruptor do sinal de mudança de direcção é accionado para a esquerda ou para a direita.

PAU00061

Indicador luminoso de ponto morto “N”

Este indicador luminoso acende-se quando a transmissão está em ponto morto.

PAU04243

Luz de advertência de problema no motor “”

Esta luz de advertência acende-se ou fica intermitente quando um circuito eléctrico de supervisão do motor apresenta problemas. Se isto acontecer, solicite a um concessionário Yamaha que verifique o sistema de auto-diagnóstico.

NOTA:

A luz de advertência acende-se durante alguns segundos quando a chave é rodada para “ON”, mas isto não indica qualquer avaria.

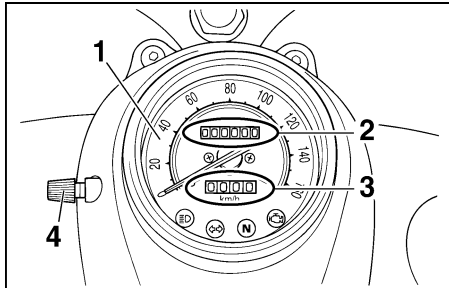

1. Velocímetro
2. Conta-quilómetros
3. Contador de percurso
4. Botão de reinício do contador de percurso

PAU00095

Módulo de velocímetro

O módulo de velocímetro está equipado com um velocímetro, um conta-quilómetros e um contador de percurso. O velocímetro mostra a velocidade de condução. O conta-quilómetros mostra a distância total percorrida. O contador de percurso mostra a distância percorrida desde a última colocação a zero com o botão de reinício. O contador de percurso pode ser utilizado para calcular a distância que pode ser percorrida com um depósito de combustível cheio. Esta informação permitir-lhe-á planejar futuras paragens para abastecimento de combustível.

PAU03732

Dispositivo de auto-diagnóstico

Este modelo está equipado com um dispositivo de auto-diagnóstico para vários circuitos eléctricos.

Se algum desses circuitos apresentar uma falha, a luz de advertência de problema no motor acende-se ou fica intermitente. Se isto acontecer, solicite a um concessionário Yamaha que verifique o motociclo.

PCA00061

PRECAUÇÃO:

Se isso acontecer, e para evitar danos no motor, consulte imediatamente um concessionário da Yamaha.

PAU00109

Alarme antifurto (opcional)

Um concessionário Yamaha poderá equipar este motociclo com um alarme antifurto opcional. Contacte um concessionário Yamaha para obter mais informações.

FUNÇÕES DOS CONTROLOS E INSTRUMENTOS

3

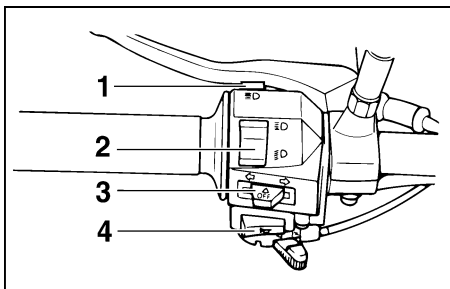

1. Interruptor de ultrapassagem “ $\equiv \circ$ ”
2. Interruptor de farol alto/baixo “ $\equiv \circ / \equiv \circ$ ”
3. Interruptor do sinal de mudança de direcção “ \leftarrow / \rightarrow ”
4. Interruptor da buzina “ 📢 ”

PAU00118

Interruptores do guidador

PAU00119

Interruptor de ultrapassagem “ $\equiv \circ$ ”

Prima este interruptor para acender e apagar o farol dianteiro.

PAU03888

Interruptor de farol alto/baixo “ $\equiv \circ / \equiv \circ$ ”

Regule este interruptor para “ $\equiv \circ$ ” para acender os máximos e para “ $\equiv \circ$ ” para acender os médios.

PAU03889

Interruptor do sinal de mudança de direcção “ \leftarrow / \rightarrow ”

Para sinalizar uma mudança de direcção para a direita, empurre este interruptor para “ \rightarrow ”. Para sinalizar uma mudança de direcção para a esquerda, empurre este interruptor para “ \leftarrow ”. Assim que libertado, o interruptor volta para a posição central. Para desligar o sinal de mudança de direcção, prima o interruptor depois deste ter voltado para a posição central.

PAU00129

Interruptor da buzina “ 📢 ”

Prima este interruptor para buzinar.

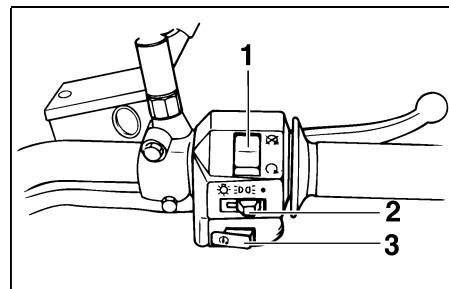

1. Interruptor de paragem do motor “ \circ / \otimes ”
2. Interruptor das luzes “ $\text{☀} / \equiv \text{D} \text{D} \equiv / \bullet$ ”
3. Interruptor de arranque “ 🔌 ”

PAU03890

Interruptor de paragem do motor “ \circ / \otimes ”

Coloque este interruptor em “ \circ ” antes de colocar o motor em funcionamento. Coloque este interruptor em “ \otimes ” para desligar o motor em caso de emergência, tal como quando o motociclo se vira ou o cabo do acelerador fica preso.

PAU03898

Interruptor das luzes “ $\text{☀} / \equiv \text{D} \text{D} \equiv / \bullet$ ”

Coloque este interruptor em “ $\equiv \text{D} \text{D} \equiv$ ” para ligar os mínimos, a iluminação do contador e o farolim traseiro. Coloque o interruptor em “ ☀ ” para ligar também o farol dianteiro. Coloque o interruptor em “ \bullet ” para desligar todas as luzes.

FUNÇÕES DOS CONTROLOS E INSTRUMENTOS

Interruptor de arranque “”

Prima este interruptor para pôr o motor a trabalhar com o motor de arranque.

PAU00143

PC000005

PRECAUÇÃO:

Consulte a página 5-1 para obter instruções relativas ao arranque antes de colocar o motor em funcionamento.

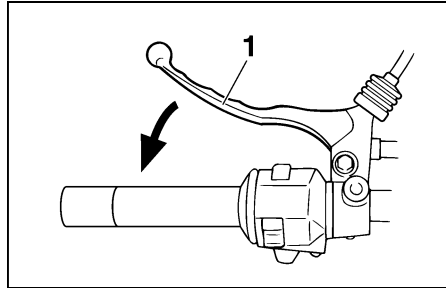

1. Alavanca da embraiagem

Alavanca da embraiagem

A alavanca da embraiagem situa-se no punho esquerdo do guiador. Para desengatar a embraiagem, puxe a alavanca em direcção ao punho do guiador. Para engatar a embraiagem, liberte a alavanca. A alavanca deverá ser premida rapidamente e libertada lentamente para obter uma utilização suave da mesma.

A alavanca da embraiagem está equipada com um interruptor, o qual faz parte do sistema de corte do circuito de ignição. (Consulte a página 3-11 para obter uma explicação sobre o sistema de corte do circuito de ignição.)

PAU00152

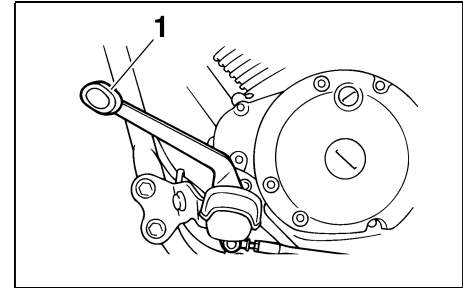

1. Pedal de mudança de velocidades

Pedal de mudança de velocidades

O pedal de mudança de velocidades situa-se no lado esquerdo do motor e é utilizado em conjunto com a alavanca da embraiagem para mudar as velocidades na caixa de transmissão contínua de 5-velocidades instalada neste motociclo.

PAU00157

FUNÇÕES DOS CONTROLOS E INSTRUMENTOS

3

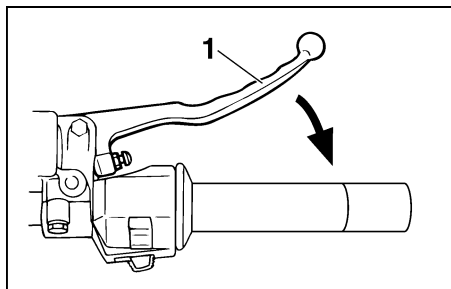

1. Alavanca do travão

PAU00158

Alavanca do travão

A alavanca do travão situa-se no punho direito do guiador. Para accionar o travão da frente, puxe a alavanca em direcção ao punho do guiador.

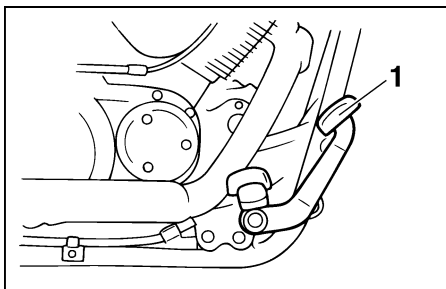

1. Pedal do travão

PAU00162

Pedal do travão

O pedal do travão situa-se no lado direito do motociclo. Para accionar o travão traseiro, pressione o pedal do travão.

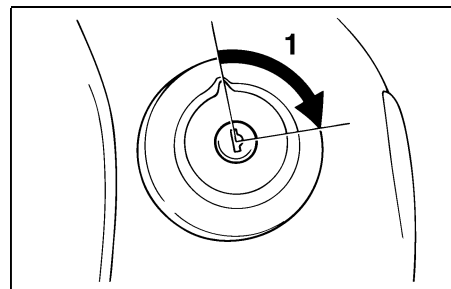

1. Desbloqueie.

PAU03756

Tampa do depósito de combustível

Remoção da tampa do depósito de combustível

Introduza a chave na fechadura e rode-a 1/4 de volta no sentido dos ponteiros do relógio. A fechadura abrir-se-á e a tampa do depósito de combustível pode ser removida.

Instalação da tampa do depósito de combustível

1. Coloque a tampa do depósito de combustível, empurrando-a com a chave inserida na fechadura.
2. Rode a chave no sentido contrário ao dos ponteiros do relógio para a posição original e retire-a.

FUNÇÕES DOS CONTROLOS E INSTRUMENTOS

PAU00185

NOTA:

A tampa do depósito de combustível não poderá ser colocada a não ser que a chave esteja na respectiva fechadura. Para além disso, a chave não pode ser removida se a tampa não estiver devidamente colocada e fechada.

PWA00032

! AVISO

Certifique-se de que a tampa do depósito de combustível está devidamente instalada antes de conduzir o motociclo.

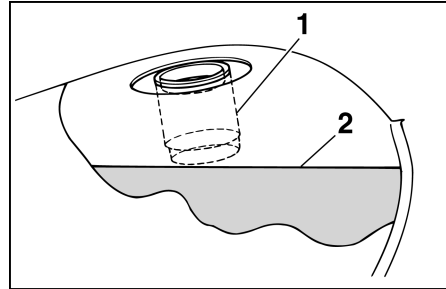

1. Tubo de enchimento do depósito de combustível
2. Nível de combustível

PAU03753

Combustível

Certifique-se de que existe combustível suficiente no depósito. Ateste o depósito de combustível até ao fundo do tubo de enchimento conforme ilustrado.

PW000130

! AVISO

- Não encha demasiado o depósito de combustível, caso contrário este pode transbordar quando o combustível aquecer e expandir.
- Evite derramar combustível no motor quente.

PRECAUÇÃO:

Limpe imediatamente qualquer combustível derramado com um pano macio seco e limpo, uma vez que o combustível poderá deteriorar as superfícies pintadas ou plásticas.

FUNÇÕES DOS CONTROLOS E INSTRUMENTOS

PAU04284

Combustível recomendado:
APENAS GASOLINA NORMAL SEM CHUMBO
Capacidade do depósito de combustível:
Quantidade total:
11 L
Quantidade de reserva:
3,4 L

PCA00104

PRECAUÇÃO:

Utilize apenas gasolina sem chumbo. A utilização de gasolina com chumbo provocará danos graves nas peças internas do motor como, por exemplo, nas válvulas, anéis do pistão, sistema de escape, etc.

O motor da sua Yamaha foi concebido para funcionar com gasolina normal sem chumbo com um índice de octano obtido pelo método "research" de 91 ou superior. Se o motor grilar (ou bater), utilize gasolina de uma marca diferente ou gasolina sem chumbo com um índice de octano superior. A utilização de gasolina sem chumbo irá prolongar o tempo de duração das velas e reduzir os custos de manutenção.

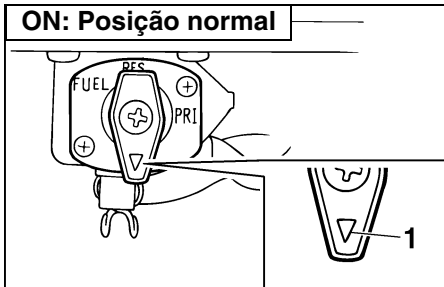

1. Extremidade pontiaguda posicionada sobre "ON"

PAU04484

Torneira de combustível

Este motociclo está equipado com uma torneira de combustível de pressão negativa. A torneira de combustível fornece combustível do depósito para o carburador enquanto efectua também a respectiva filtragem. As posições da alavanca da torneira de combustível são explicadas como se segue e ilustradas nas figuras.

ON

Com a alavanca da torneira de combustível nesta posição, o combustível passa para o carburador quando o motor está a trabalhar. Vire a alavanca da torneira de combustível para esta posição quando colocar o motor em funcionamento e quando conduzir.

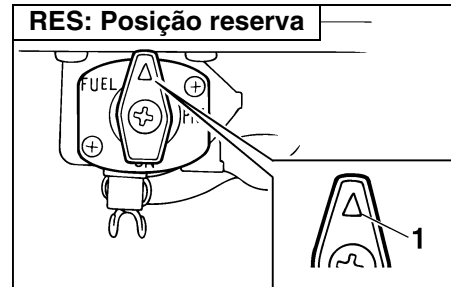

1. Extremidade pontiaguda posicionada sobre "RES"

RES

Isto indica reserva. Com a alavanca da torneira de combustível nesta posição, é disponibilizada a reserva do combustível. Vire rapidamente a alavanca da torneira de combustível para esta posição se ficar sem combustível durante a viagem, caso contrário o motor pode parar e terá de ser injetado combustível para facilitar o arranque do motor (consulte "PRI"). Depois de virar a alavanca da torneira de combustível para "RES", reabasteça logo que possível e certifique-se de que vira a alavanca da torneira de combustível novamente para "ON"!

FUNÇÕES DOS CONTROLOS E INSTRUMENTOS

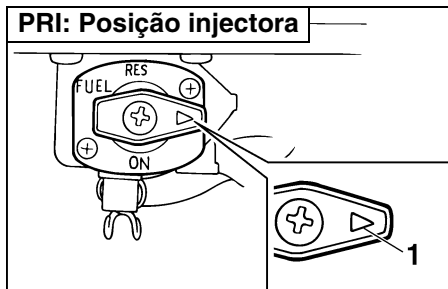

1. Extremidade pontiaguda posicionada sobre "PRI"

PRI

Isto indica a injeção de combustível. Com a alavanca da torneira de combustível nesta posição, pode-se injectar combustível para facilitar o arranque do motor. Vire a alavanca da torneira de combustível para esta posição quando o motor tiver ficado sem combustível. Isto permite o envio directo do combustível para o carburador, o que permite um arranque mais fácil. Depois do motor ter sido colocado em funcionamento, não se esqueça de virar a alavanca para "ON" (ou "RES" se ainda não tiver reabastecido).

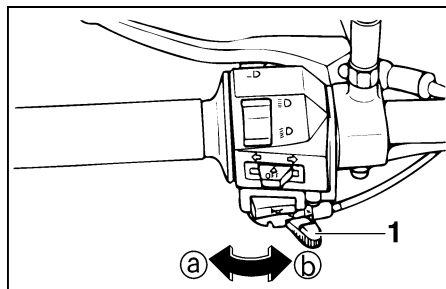

1. Alavanca do motor de arranque (afogador) "|\|"

PAU03839

Alavanca do motor de arranque (afogador) "|\|"

O arranque de um motor frio exige uma mistura de ar e combustível mais rica, a qual é fornecida pelo motor de arranque (afogador).

Desloque a alavanca na direcção **a** para ligar o motor de arranque (afogador).
Desloque a alavanca na direcção **b** para desligar o motor de arranque (afogador).

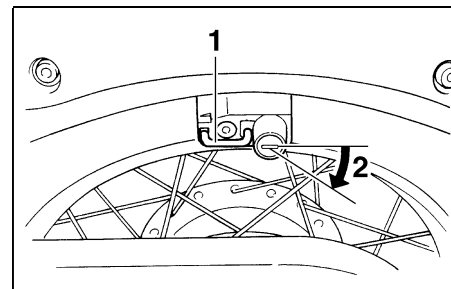

1. Suporte do capacete
2. Desbloqueie.

PAU00260

Suporte do capacete

Para abrir o suporte do capacete, introduza a chave na fechadura e rode-a conforme ilustrado.

Para fechar o suporte do capacete, coloque-o na posição original e depois retire a chave.

PW000030



AVISO

Nunca conduza com um capacete preso no suporte do capacete, uma vez que este pode bater em objectos, provocando perda de controlo e possivelmente um acidente.

FUNÇÕES DOS CONTROLOS E INSTRUMENTOS

Ajuste dos amortecedores de choques com mola

Todos os amortecedores de choques com mola estão equipados com um anel ajustador de precarga da mola.

PAU00300

PC000015

PRECAUÇÃO:

Nunca tente rodar um mecanismo ajustador para além do ponto de afinação máximo ou mínimo.

PW000040

AVISO

Ajuste sempre, e de igual modo, ambos os amortecedores de choques com mola, caso contrário poderá resultar numa fraca capacidade de manobra e perda de estabilidade.

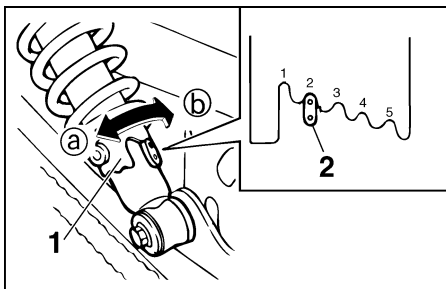

1. Anel ajustador da precarga da mola
2. Indicador de posição

Ajuste a precarga da mola como se segue. Para aumentar a precarga da mola e assim tornar a suspensão mais dura, rode o anel ajustador de cada amortecedor de choques com mola na direcção (a). Para reduzir a precarga da mola e assim tornar a suspensão mais mole, rode o anel ajustador em cada amortecedor de choques com mola na direcção (b).

NOTA:

Alinhe o entalhe adequado do anel ajustador com o indicador de posição no amortecedor de choques.

	Posição de ajustamento
Mínimo (mole)	1
Padrão	2
Máximo (duro)	5

PAU00330

Descanso lateral

O descanso lateral situa-se no lado esquerdo do chassis. Suba ou desça o descanso lateral com o pé enquanto segura o motociclo direito.

NOTA:

O interruptor incorporado do descanso lateral faz parte do sistema de corte do circuito de ignição, que corta a ignição em determinadas situações. (Procure a seguir uma explicação sobre o sistema de corte do circuito de ignição.)

PW000044



AVISO

O motociclo não deve ser conduzido com o descanso lateral para baixo, nem se o descanso lateral não puder ser devidamente recolhido para cima (ou não fique em cima), caso contrário o descanso lateral pode entrar em contacto com o solo e distrair o condutor, resultando numa possível perda de controlo. O sistema de corte do circuito de ignição da Yamaha foi concebido para lembrar ao utilizador que lhe cabe levantar o descanso lateral antes de arrancar. Por conseguinte, verifique este sistema regularmente conforme descrito abaixo e, caso não funcione devidamente, solicite a reparação do mesmo a um concessionário Yamaha.

PAU03720

Sistema de corte do circuito de ignição

O sistema de corte do circuito de ignição (composto pelo interruptor do descanso lateral, o interruptor da embraiagem e o interruptor de ponto morto) apresenta as seguintes funções.

- Evita o arranque quando a transmissão está engrenada e o descanso lateral está para cima, mas a alavanca da embraiagem não está a ser premida.
- Evita o arranque quando a transmissão está engrenada e a alavanca da embraiagem está a ser premida, mas o descanso lateral ainda está para baixo.
- Desliga o motor quando a transmissão está engrenada e o descanso lateral é colocado em baixo.

Verifique periodicamente o funcionamento do sistema de corte do circuito de ignição em conformidade com o procedimento que se segue.

PW000045



AVISO

Caso se verifique uma avaria, solicite a um concessionário Yamaha que verifique o sistema antes de conduzir o motociclo.

FUNÇÕES DOS CONTROLOS E INSTRUMENTOS

3

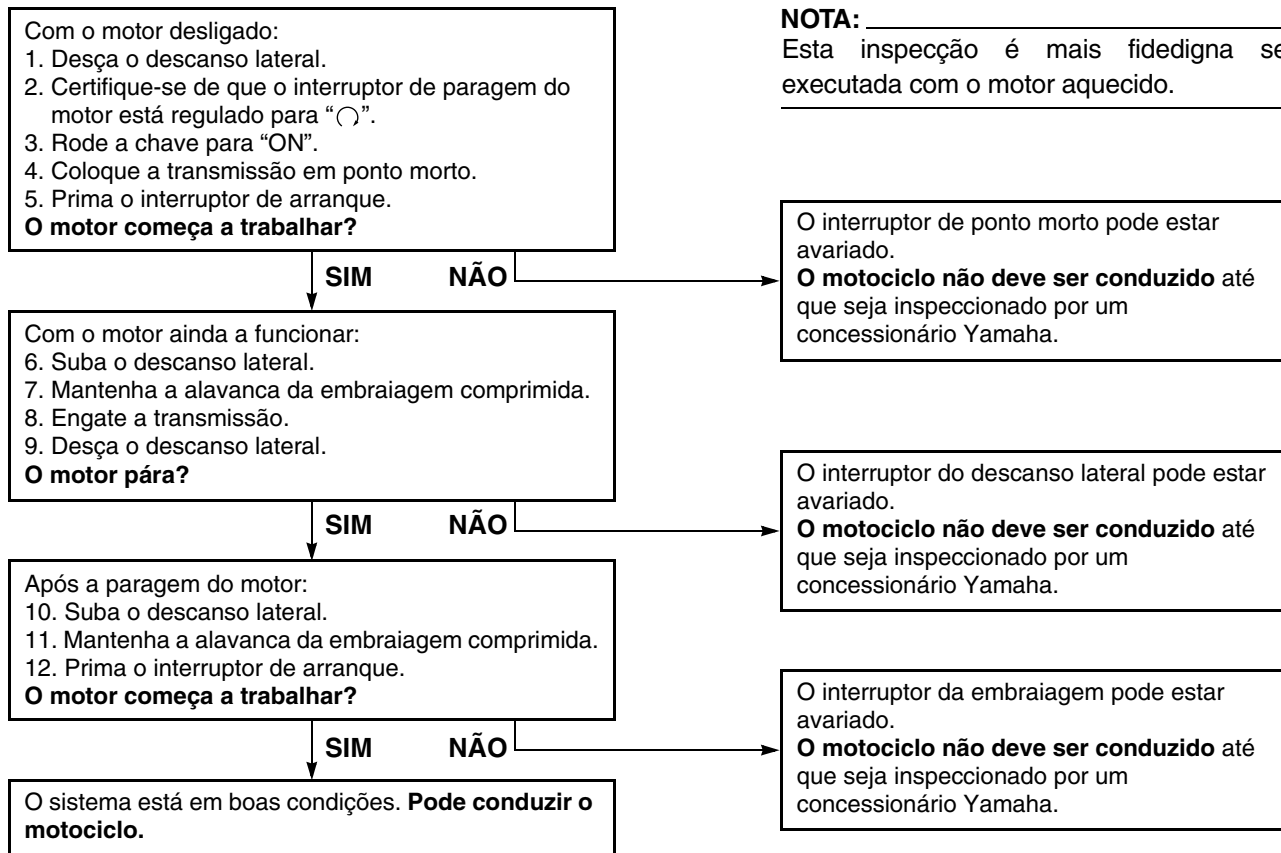

O estado de um veículo é da responsabilidade do proprietário. Os componentes vitais podem começar a deteriorar-se rápida e inesperadamente, mesmo que o veículo não esteja a ser utilizado (por exemplo, como resultado da exposição aos elementos). Qualquer dano, fuga de líquido ou perda da pressão de ar do pneu pode ter consequências graves. Por conseguinte, é muito importante, para além de uma inspeção visual exaustiva, que se verifiquem os seguintes pontos antes de cada viagem.

Lista de verificações prévias à utilização

ELEMENTO	VERIFICAÇÕES	PÁGINA
Combustível	<ul style="list-style-type: none"> • Verifique o nível do combustível no respectivo depósito. • Reabasteça se necessário. • Verifique se há fugas no tubo de combustível. 	3-7
Óleo do motor	<ul style="list-style-type: none"> • Verifique o nível de óleo no motor. • Se necessário, adicione o óleo recomendado até ao nível especificado. • Verifique se o veículo apresenta fugas de óleo. 	6-10
Travão dianteiro	<ul style="list-style-type: none"> • Verifique o respectivo funcionamento. • Se o sentir esponjoso, solicite a um concessionário Yamaha que sangre o sistema hidráulico. • Verifique a folga da alavanca. • Ajuste se necessário. • Verifique o nível de líquido no reservatório. • Se necessário, adicione líquido de travão recomendado até ao nível especificado. • Verifique se o sistema hidráulico apresenta fugas. 	6-20, 6-22–6-24
Travão traseiro	<ul style="list-style-type: none"> • Verifique o respectivo funcionamento. • Verifique a folga do pedal. • Ajuste se necessário. 	6-20–6-24
Embraiagem	<ul style="list-style-type: none"> • Verifique o respectivo funcionamento. • Se necessário, lubrifique o cabo. • Verifique a folga da alavanca. • Ajuste se necessário. 	6-19, 6-28
Punho do acelerador	<ul style="list-style-type: none"> • Verifique se apresenta um funcionamento regular. • Verifique a folga do cabo. • Se necessário, solicite a um concessionário Yamaha que faça o ajuste da folga do cabo e que lubrifique o cabo e o compartimento do punho. 	6-16, 6-27

VERIFICAÇÕES PRÉVIAS À VIAGEM

ELEMENTO	VERIFICAÇÕES	PÁGINA
Cabos de controlo	<ul style="list-style-type: none">• Verifique se apresenta um funcionamento regular.• Lubrifique se necessário.	6-27
Corrente de transmissão	<ul style="list-style-type: none">• Verifique a folga da corrente.• Ajuste se necessário.• Verifique o estado da corrente.• Lubrifique se necessário.	6-24–6-25
Rodas e pneus	<ul style="list-style-type: none">• Verifique se apresentam danos.• Verifique a profundidade do piso e o estado dos pneus.• Verifique a pressão do ar.• Corrija se necessário.	6-16–6-18
Pedais do travão e de mudança de velocidades	<ul style="list-style-type: none">• Verifique se apresentam um funcionamento regular.• Se necessário, lubrifique os pontos de articulação do pedal.	6-28
Alavancas do travão e da embraiagem	<ul style="list-style-type: none">• Verifique se apresentam um funcionamento regular.• Se necessário, lubrifique os pontos de articulação da alavanca.	6-28
Descanso lateral	<ul style="list-style-type: none">• Verifique se apresenta um funcionamento regular.• Se necessário, lubrifique o pivô.	6-28
Fixadores do chassis	<ul style="list-style-type: none">• Certifique-se de que todas as porcas, cavilhas e parafusos estão devidamente apertados.• Aperte se necessário.	—
Instrumentos, luzes, sinais e interruptores	<ul style="list-style-type: none">• Verifique o respectivo funcionamento.• Corrija se necessário.	—
Interruptor do descanso lateral	<ul style="list-style-type: none">• Verifique o funcionamento do sistema de corte do circuito de ignição.• Se o sistema apresentar defeitos, solicite a um concessionário Yamaha que verifique o veículo.	3-11

VERIFICAÇÕES PRÉVIAS À VIAGEM

NOTA:

As verificações prévias à utilização devem ser feitas sempre que o motociclo é utilizado. Tais verificações podem ser feitas rapidamente e a sua importância para a segurança vale bem o tempo dispendido.

PWA00033



Caso algum ponto na lista de verificação prévia à utilização não estiver a funcionar devidamente, mande-o inspeccionar e reparar antes de conduzir o motociclo.

PAU00373

⚠ AVISO

- Familiarize-se bem com todos os controlos do funcionamento e respectivas funções antes de conduzir o motociclo. Consulte um concessionário Yamaha relativamente a qualquer controlo ou função que não compreenda completamente.
- Nunca coloque o motor em funcionamento nem o faça trabalhar numa área fechada seja por quanto tempo for. Os gases do escape são nocivos e a sua inalação pode causar a perda de consciência e a morte num curto espaço de tempo. Certifique-se sempre de que existe uma ventilação adequada.
- Antes de arrancar, certifique-se de que o descanso lateral está recolhido. Se o descanso lateral não estiver completamente recolhido, pode entrar em contacto com o solo e distrair o condutor, resultando numa possível perda de controlo.

PAU04192*

Colocação do motor em funcionamento

Para que o sistema de corte do circuito de ignição permita o arranque, tem de haver conformidade com uma das seguintes condições:

- A transmissão estar em ponto morto.
- A transmissão estar engrenada com a alavanca da embraiagem accionada e o descanso lateral para cima.

PW000054

⚠ AVISO

- Antes de colocar o motor em funcionamento, verifique o funcionamento do sistema de corte do circuito de ignição em conformidade com o procedimento descrito na página 3-12.
- Nunca conduza com o descanso lateral para baixo.

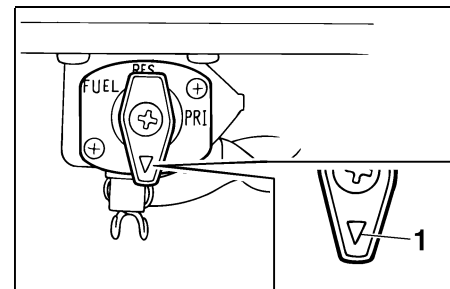

1. Extremidade pontiaguda posicionada sobre "ON"

1. Rode a alavanca da torneira de combustível para "ON".
2. Rode a chave para "ON" e certifique-se de que o interruptor de paragem do motor está regulado para "⊙".
3. Mude a transmissão para ponto morto.

NOTA:

Quando a transmissão está em ponto morto, o indicador luminoso de ponto morto deverá estar aceso, caso contrário solicite a um concessionário Yamaha que verifique o circuito eléctrico.

UTILIZAÇÃO E QUESTÕES IMPORTANTES RELATIVAS À CONDUÇÃO

4. Ligue o motor de arranque (afogador) e não acelere. (Consulte a página 3-9 para obter instruções relativas ao funcionamento do motor de arranque (afogador).)
5. Coloque o motor em funcionamento premindo o interruptor de arranque.

NOTA: _____

Se o motor não arrancar, solte o interruptor de arranque, aguarde alguns segundos e tente novamente. Cada tentativa de arranque deve ser o mais pequena possível para preservar a bateria. Não tente fazer o motor arrancar durante mais de 10 segundos por tentativa.

PCA00101

PRECAUÇÃO: _____

A luz de advertência de problema no motor deverá acender-se quando a chave é rodada para “ON” e depois apagar-se passados alguns segundos. Se a luz de advertência de problema no motor se acender ou ficar intermitente após o arranque, desligue imediatamente o motor e solicite a um concessionário Yamaha para verificar o sistema de auto-diagnóstico.

6. Depois de colocar o motor em funcionamento, desloque o alavanca do motor de arranque (afogador) para trás até meio.

PCA00055

PRECAUÇÃO: _____

Para uma maior duração do motor, aqueça sempre o motor antes de arrancar. Nunca acelere profundamente com o motor frio!

7. Quando o motor estiver quente, desligue o motor de arranque (afogador).

NOTA: _____

O motor está quente quando responde normalmente ao acelerador com o motor de arranque (afogador) desligado.

PAU01258

Arranque a quente

Siga os mesmos procedimentos descritos para o arranque a frio à excepção de que deixa de ser necessário utilizar o motor de arranque (afogador) visto o motor já estar quente.

UTILIZAÇÃO E QUESTÕES IMPORTANTES RELATIVAS À CONDUÇÃO

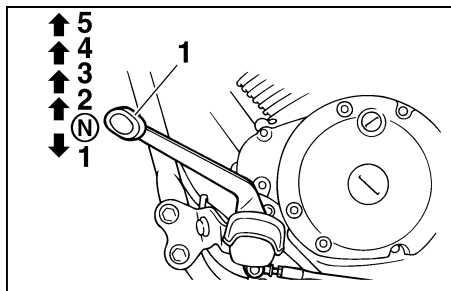

1. Pedal de mudança de velocidades
N. Ponto morto

PAU00423

Mudança de velocidades

A mudança de velocidades permite-lhe controlar o nível de potência do motor disponível para o arranque, aceleração, subida de encostas, etc.

As posições das velocidades estão ilustradas na imagem.

NOTA:

Para colocar a transmissão em ponto morto, pressione repetidamente o pedal de mudança de velocidades até este atingir o fim do percurso e, finalmente, suba-o ligeiramente.

PC000048

PRECAUÇÃO:

- Mesmo com a transmissão em ponto morto, não deslize o motociclo durante longos períodos de tempo com o motor desligado e não o reboque durante grandes distâncias. A transmissão é devidamente lubrificada apenas quando o motor está a funcionar. Uma lubrificação inadequada poderá danificar a transmissão.
- Utilize sempre a embraiagem para mudar de velocidade de modo a evitar danos no motor, na transmissão, no sistema de transmissão, que não estão concebidos para suportar o choque de uma mudança de velocidades forçada.

PAU02941

Pontos de mudança de velocidade recomendados (apenas para a Suíça)

Os pontos de mudança de velocidade recomendados durante a aceleração estão ilustrados na tabela a seguir.

	Ponto de mudança de velocidade (km/h)
1ª → 2ª	23
2ª → 3ª	36
3ª → 4ª	50
4ª → 5ª	60

NOTA:

Quando faz a redução de duas velocidades na caixa de uma só vez, reduza a velocidade em conformidade com esta ação (ex., reduza para 35 km/h quando muda de 4ª para 2ª).

UTILIZAÇÃO E QUESTÕES IMPORTANTES RELATIVAS À CONDUÇÃO

Sugestões para a redução do consumo de combustível

PAU00424

O consumo de combustível depende muito do seu tipo de condução. Considere as seguintes sugestões para reduzir o consumo de combustível:

- Aqueça bem o motor.
- Desligue o motor de arranque (afogador) logo que possível.
- Mude rapidamente para uma velocidade superior, e evite velocidades elevadas do motor durante a aceleração.
- Não embale o motor enquanto muda para uma velocidade inferior e evite velocidades elevadas do motor sem carga no mesmo.
- Em vez de deixar o motor em ralenti durante um longo período de tempo (ex., em engarrafamentos, em semáforos ou em passagens de nível), desligue-o.

Rodagem de amaciamento do motor

PAU01128

Nunca existe um período tão importante na vida útil do motor do seu veículo como o período entre os 0 e os 1.600 km. Por esse motivo, deverá ler o seguinte material cuidadosamente.

Uma vez que o motor é completamente novo, não o sobrecarregue demasiado nos primeiros 1.600 km. As diferentes peças do motor desgastam-se e obtêm um polimento por si próprias até que atinjam as folgas de funcionamento adequadas. Durante este período, deve-se evitar o funcionamento prolongado em aceleração máxima ou qualquer condição que possa resultar no sobreaquecimento do motor.

0–1.000 km

PAU03845*

Evite o funcionamento prolongado acima de 1/3 de aceleração.

1.000–1.600 km

Evite o funcionamento prolongado acima de 1/2 de aceleração.

PCA00080*

PRECAUÇÃO:

Após ter percorrido 1.000 km, o óleo do motor deverá ser mudado e o elemento do filtro de óleo substituído.

1.600 km e mais

O veículo pode agora ser utilizado normalmente.

PC000049

PRECAUÇÃO:

Caso surja algum problema no motor durante o período de rodagem de amaciamento do motor, solicite imediatamente a um concessionário Yamaha que verifique o veículo.

UTILIZAÇÃO E QUESTÕES IMPORTANTES RELATIVAS À CONDUÇÃO

PAU00460

Estacionamento

Para estacionar, desligue o motor e retire a chave do interruptor principal.

PW000058

AVISO

- Dado que o motor e o sistema de escape podem ficar muito quentes, estacione num local onde não haja probabilidade dos peões ou das crianças lhes tocarem.
- Não estacione num declive ou num piso macio, caso contrário o motociclo pode tombar.

PAU00464

A segurança é uma obrigação do proprietário. A inspecção, ajuste e lubrificação periódicos manterão o seu veículo no estado mais seguro e eficiente possível. Os pontos mais importantes de inspecção, ajuste e lubrificação são explicados nas páginas a seguir.

Os intervalos especificados na tabela de lubrificação e manutenção periódica deverão ser apenas considerados como um guia geral em condições normais de condução. No entanto, **DEPENDENDO DAS CONDIÇÕES CLIMÁTICAS, DO TERRENO, DA LOCALIZAÇÃO GEOGRÁFICA E DA UTILIZAÇÃO INDIVIDUAL, OS INTERVALOS DE MANUTENÇÃO PODERÃO TER DE SER REDUZIDOS.**

PW000060

**AVISO**

Se não estiver familiarizado com o trabalho de manutenção do motociclo, solicite a um concessionário Yamaha que o efectue.

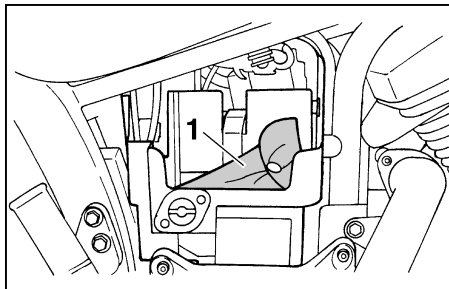

1. Jogo de ferramentas do proprietário

PAU01175

Jogo de ferramentas do proprietário

O jogo de ferramentas do proprietário encontra-se por detrás do painel A. (Consulte a página 6-5 para obter instruções relativas aos procedimentos de remoção e instalação do painel.)

As informações relativas à assistência incluídas neste manual e as ferramentas fornecidas no jogo de ferramentas do proprietário destinam-se a ajudá-lo na realização da manutenção preventiva e de pequenas reparações. No entanto, poderão ser necessárias ferramentas adicionais, tal como uma chave de binário, para realizar correctamente determinados trabalhos de manutenção.

NOTA:

Caso não possua as ferramentas nem a experiência necessárias para um determinado trabalho, solicite a um concessionário Yamaha que o faça por si.

PW000063

**AVISO**

As modificações não aprovadas pela Yamaha podem provocar perda de desempenho e tornar a utilização do veículo insegura. Consulte um concessionário Yamaha antes de tentar fazer alterações.

MANUTENÇÃO PERIÓDICA E PEQUENAS REPARAÇÕES

PAU03685

Tabela de lubrificação e manutenção periódica

NOTA:

- As verificações anuais deverão ser efectuadas todos os anos, excepto se for efectuada uma manutenção com base na quilometragem.
- A partir dos 50.000 km, repita os intervalos de manutenção começando a partir dos 10.000 km.
- Visto os itens marcados com asterisco exigirem a utilização de ferramentas, dados e capacidades técnicas especiais, solicite assistência a um concessionário Yamaha.

Nº.	ELEMENTO	TRABALHO DE VERIFICAÇÃO OU MANUTENÇÃO	LEITURA DO CONTA-KILÓMETROS (× 1.000 km)					VERIFICAÇÃO ANUAL
			1	10	20	30	40	
1	* Tubo de combustível	• Verifique se existem fendas ou danos nos tubos de combustível e no tubo a vácuo.		√	√	√	√	√
2	* Filtro de combustível	• Verifique o estado.			√		√	
3	Velas de ignição	• Verifique o estado. • Limpe e regule novamente a distância do eléctrodo.		√		√		
		• Substitua.			√		√	
4	* Válvulas	• Verifique a folga das válvulas. • Ajuste.		√	√	√	√	
5	Elemento do filtro de ar	• Limpe.		√		√		
		• Substitua.			√		√	
6	Embraiagem	• Verifique o funcionamento. • Ajuste.	√	√	√	√	√	
7	* Travão dianteiro	• Verifique o funcionamento, o nível de óleo e se existem fugas de óleo no veículo. (Consulte a NOTA na página 6-4.)	√	√	√	√	√	√
		• Substitua as pastilhas do travão.	Sempre que gastas até ao limite					
8	* Travão traseiro	• Verifique o funcionamento e ajuste a folga do pedal do travão.	√	√	√	√	√	√
		• Substitua as sapatas do travão.	Sempre que gastas até ao limite					
9	* Tubo do travão	• Verifique se apresenta fendas ou danos.		√	√	√	√	√
		• Substitua. (Consulte a NOTA na página 6-4.)	A cada 4 anos					

MANUTENÇÃO PERIÓDICA E PEQUENAS REPARAÇÕES

N.º	ELEMENTO	TRABALHO DE VERIFICAÇÃO OU MANUTENÇÃO	LEITURA DO CONTA-QUILÓMETROS (× 1.000 km)					VERIFICAÇÃO ANUAL
			1	10	20	30	40	
10	* Rodas	<ul style="list-style-type: none"> • Verifique se estão empenadas, o aperto dos raios e se apresentam danos. • Aperte os raios, caso necessário. 		√	√	√	√	
11	* Pneus	<ul style="list-style-type: none"> • Verifique a profundidade do piso e se possuem danos. • Substitua, caso necessário. • Verifique a pressão do ar. • Corrija, caso necessário. 		√	√	√	√	√
12	* Rolamentos de roda	<ul style="list-style-type: none"> • Verifique se os rolamentos possuem folga ou danos. 		√	√	√	√	
13	* Braço oscilante	<ul style="list-style-type: none"> • Verifique o funcionamento e se possui folga excessiva. 		√	√	√	√	
		<ul style="list-style-type: none"> • Aplique massa de lubrificação de sabão de lítio. 	A cada 50.000 km					
14	Corrente de transmissão	<ul style="list-style-type: none"> • Verifique a folga da corrente. • Certifique-se de que a roda traseira está devidamente alinhada. • Limpe e lubrifique. 	A cada 1.000 km e depois de lavar o motociclo ou conduzi-lo à chuva					
15	* Rolamentos da direção	<ul style="list-style-type: none"> • Verifique a folga dos rolamentos e se existe rigidez na direção. 	√	√	√	√	√	
		<ul style="list-style-type: none"> • Aplique massa de lubrificação de sabão de lítio. 	A cada 20.000 km					
16	* Fixadores do chassis	<ul style="list-style-type: none"> • Certifique-se de que todas as porcas, cavilhas e parafusos estão devidamente apertados. 		√	√	√	√	√
17	Descanso lateral	<ul style="list-style-type: none"> • Verifique o funcionamento. • Lubrifique. 		√	√	√	√	√
18	* Interruptor do descanso lateral	<ul style="list-style-type: none"> • Verifique o funcionamento. 	√	√	√	√	√	√
19	* Forquilha dianteira	<ul style="list-style-type: none"> • Verifique o funcionamento e se existem fugas de óleo. 		√	√	√	√	
20	* Amortecedores de choques	<ul style="list-style-type: none"> • Verifique o funcionamento e se os amortecedores de choques apresentam fugas de óleo. 		√	√	√	√	
21	* Carburador	<ul style="list-style-type: none"> • Verifique o funcionamento do motor de arranque (afogador). • Ajuste a velocidade de ralenti do motor. 	√	√	√	√	√	√
22	Óleo do motor	<ul style="list-style-type: none"> • Substitua. • Verifique o nível do óleo e se o veículo apresenta fugas de óleo. 	√	√	√	√	√	√
23	Elemento do filtro de óleo do motor	<ul style="list-style-type: none"> • Substitua. 	√		√		√	
24	* Coador de óleo do motor	<ul style="list-style-type: none"> • Limpe. 	√					

MANUTENÇÃO PERIÓDICA E PEQUENAS REPARAÇÕES

N.º	ELEMENTO	TRABALHO DE VERIFICAÇÃO OU MANUTENÇÃO	LEITURA DO CONTA-QUILÓMETROS (× 1.000 km)					VERIFICAÇÃO ANUAL
			1	10	20	30	40	
25	* Interruptores dos travões dianteiro e traseiro	• Verifique o funcionamento.	√	√	√	√	√	√
26	Peças móveis e cabos	• Lubrifique.		√	√	√	√	√
27	* Compartimento do punho e cabo do acelerador	• Verifique o funcionamento e a folga. • Ajuste a folga do cabo do acelerador, se necessário. • Lubrifique o compartimento do punho e cabo do acelerador.		√	√	√	√	√
28	* Sistema de indução de ar	• Verifique se existem danos na válvula de corte de ar, na válvula por diapasão e no tubo. • Substitua todo o sistema de indução de ar, caso necessário.		√	√	√	√	√
29	* Luzes, sinais e interruptores	• Verifique o funcionamento. • Ajuste o feixe do farol dianteiro.	√	√	√	√	√	√

PAU03541

NOTA:

- O filtro de ar exige uma assistência mais frequente se conduzir o veículo em áreas invulgarmente húmidas ou poeirentas.
- Assistência do travão hidráulico
 - Verifique regularmente e, se necessário, ajuste o nível de líquido do travão.
 - Substitua os componentes internos do cilindro mestre e pinça do travão, e mude o líquido do travão de dois em dois anos.
 - Substitua os tubos do travão de quatro em quatro anos e caso apresentem fendas ou estejam danificados.

MANUTENÇÃO PERIÓDICA E PEQUENAS REPARAÇÕES

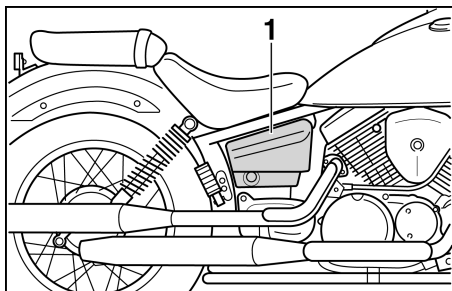

1. Painel A

PAU01122

Remoção e instalação dos painéis

Os painéis acima ilustrados têm de ser retirados para se poderem efectuar alguns dos trabalhos de manutenção descritos neste capítulo. Consulte esta secção sempre que necessitar de remover e instalar um painel.

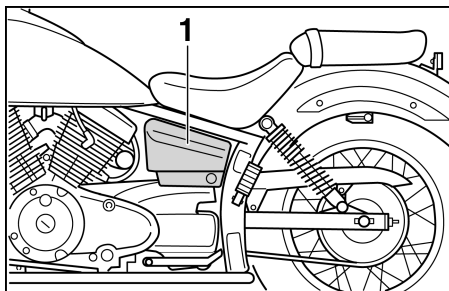

1. Painel B

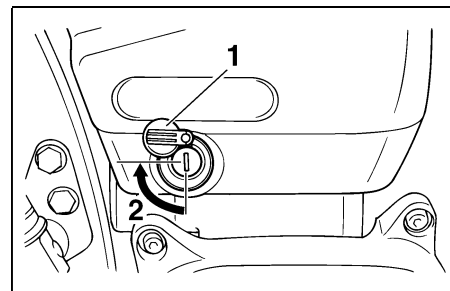

1. Cobertura da fechadura do painel
2. Desbloqueie.

PAU04462

Painel A

Remoção do painel

1. Abra a cobertura da fechadura do painel, introduza a chave na fechadura e rode-a 1/4 de volta no sentido dos ponteiros do relógio.

MANUTENÇÃO PERIÓDICA E PEQUENAS REPARAÇÕES

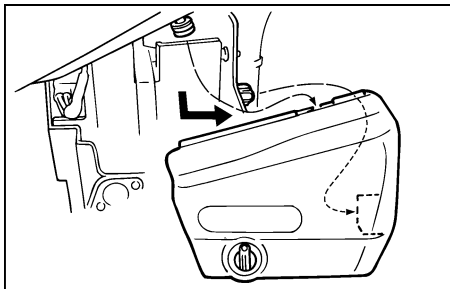

2. Puxe a parte de trás do painel para fora com a chave introduzida na fechadura e faça deslizar o painel para a frente para o soltar à frente.

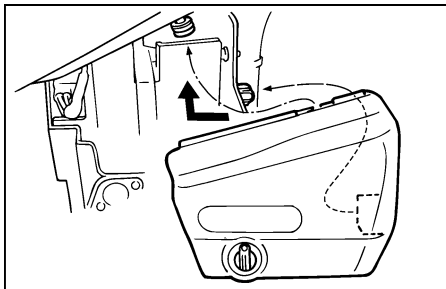

Instalação do painel

1. Fixe a parte da frente do painel e empurre a parte de trás do mesmo com a chave introduzida na fechadura.
2. Rode a chave no sentido contrário ao dos ponteiros do relógio para a posição original, retire-a e feche a cobertura da fechadura do painel.

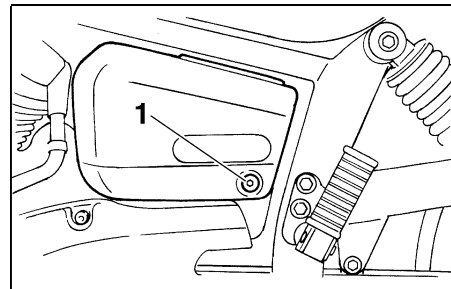

1. Cavilha

Painel B

Remoção do painel

1. Retire a cavilha.

PAU03185

MANUTENÇÃO PERIÓDICA E PEQUENAS REPARAÇÕES

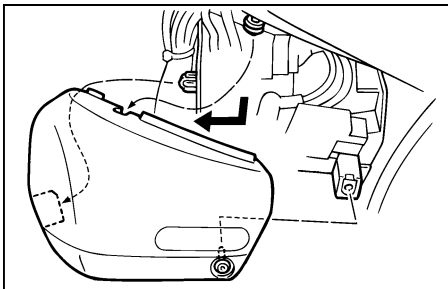

2. Puxe a parte de trás do painel para fora e deslize o painel para a frente para o libertar na parte da frente.

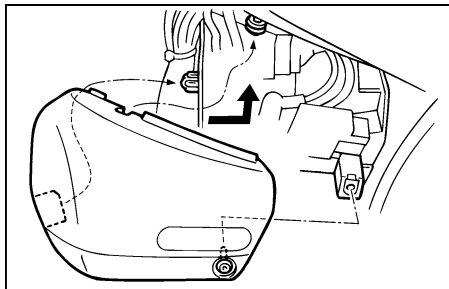

Instalação do paine!

1. Segure a parte da frente do painel e depois empurre a parte de trás para dentro.
2. Coloque a cavilha.

MANUTENÇÃO PERIÓDICA E PEQUENAS REPARAÇÕES

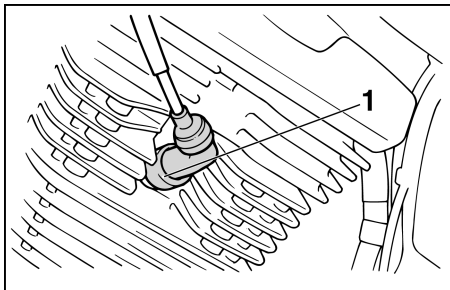

1. Tampa da vela de ignição

PAU03329

Verificação das velas de ignição

As velas de ignição são componentes importantes do motor que são fáceis de verificar. Uma vez que o calor e os resíduos provocarão a erosão lenta da vela de ignição, as velas de ignição deverão ser removidas e verificadas de acordo com a tabela de lubrificação e manutenção periódica. Para além disso, o estado das velas de ignição pode revelar o estado do motor.

Remoção de uma vela de ignição

1. Retire a tampa da vela de ignição.

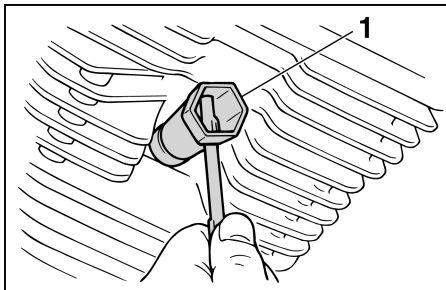

1. Chave de velas

2. Retire a vela de ignição conforme ilustrado, com a chave de velas incluída no jogo de ferramentas do proprietário.

Verificação das velas de ignição

1. Verifique se o isolador de porcelana à volta do eléctrodo central de cada vela de ignição tem uma cor acastanhada média a leve (a cor ideal quando o motociclo é conduzido normalmente).
2. Verifique se todas as velas de ignição instaladas no motor têm a mesma cor.

NOTA:

Se qualquer uma das velas apresentar uma cor claramente diferente, o motor poderá ter um defeito. Não tente diagnosticar você mesmo este tipo de problemas. Em vez disso, solicite a um concessionário Yamaha que verifique o motociclo.

3. Verifique cada uma das velas de ignição quanto à erosão dos eléctrodos e excesso de carbono ou outros resíduos, e substitua-as se necessário.

Vela de ignição especificada:
CR6HSA (NGK) ou
U20FSR-U (DENSO)

MANUTENÇÃO PERIÓDICA E PEQUENAS REPARAÇÕES

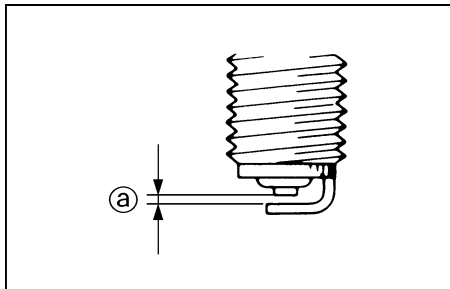

a. Distância do eléctrodo da vela de ignição

Instalação de uma vela de ignição

1. Meça a distância do eléctrodo da vela de ignição com um indicador de espessura do fio e, se necessário, ajuste-a em conformidade com as especificações.

Distância do eléctrodo da vela de ignição:
0,6–0,7 mm

2. Limpe a superfície da anilha da vela de ignição e a superfície correspondente, e depois limpe quaisquer impurezas existentes nas roscas da vela.
3. Instale a vela de ignição com a chave de velas e aperte-a em conformidade com o binário especificado.

Binário de aperto:
Vela de ignição:
12,5 Nm (1,25 m·kgf)

NOTA:

Caso não possua uma chave de binário para instalar a vela de ignição, um bom cálculo do binário correcto é 1/4–1/2 volta após a vela estar bem apertada à mão. No entanto, a vela de ignição deverá ser apertada com o binário especificado logo que possível.

4. Instale a tampa da vela de ignição.

MANUTENÇÃO PERIÓDICA E PEQUENAS REPARAÇÕES

PAU04433

Óleo do motor e elemento do filtro de óleo

O nível de óleo do motor deve ser verificado antes de cada viagem. Para além disso, o óleo e o elemento do filtro de óleo devem ser substituídos nos intervalos especificados na tabela de lubrificação e manutenção periódica.

Verificação do nível de óleo do motor

1. Coloque o motociclo numa superfície nivelada e segure-o numa posição vertical.

NOTA:

Durante a verificação do nível de óleo, certifique-se de que o motociclo está numa posição totalmente vertical. Uma ligeira inclinação lateral poderá resultar numa falsa leitura.

2. Coloque o motor em funcionamento, deixe-o aquecer durante alguns minutos e, depois, desligue-o.

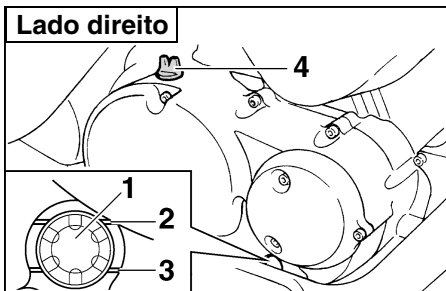

1. Janela de verificação do nível de óleo do motor
2. Marca do nível máximo
3. Marca do nível mínimo
4. Tampa de enchimento do óleo do motor

3. Aguarde alguns minutos até que o óleo assente e depois verifique o nível do óleo através da janela de verificação situada no lado inferior direito do cárter.

NOTA:

O nível de óleo do motor deverá situar-se entre as marcas de nível máximo e mínimo.

4. Caso o nível de óleo do motor se situe abaixo da marca de nível mínimo, adicione óleo suficiente do tipo recomendado para corrigir o nível.

Mudança do óleo do motor (com ou sem substituição do elemento do filtro de óleo)

1. Coloque o motor em funcionamento, deixe-o aquecer durante alguns minutos e, depois, desligue-o.
2. Coloque um tabuleiro de recolha de óleo por baixo do motor, para recolher o óleo usado.

MANUTENÇÃO PERIÓDICA E PEQUENAS REPARAÇÕES

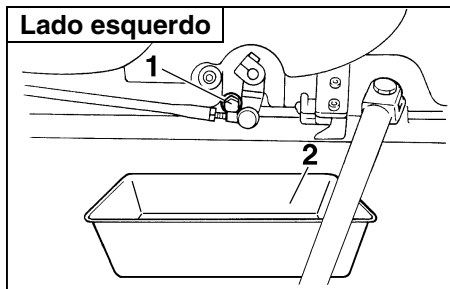

1. Cavilha de drenagem do óleo do motor
2. Tabuleiro de recolha do óleo
3. Retire a tampa de enchimento de óleo e a cavilha de drenagem para drenar o óleo do cârter.

NOTA: _____
Ignore os passos 4–6 se não desejar substituir o elemento do filtro de óleo.

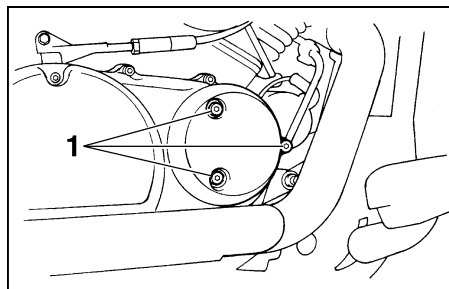

1. Cavilha (× 3)
4. Retire a cobertura do elemento do filtro de óleo retirando as respectivas cavilhas.

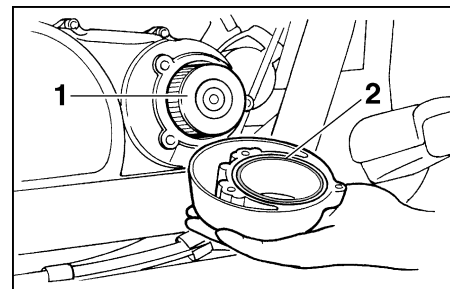

1. Elemento do filtro de óleo
2. Anel de vedação em O
5. Retire e substitua o elemento do filtro do óleo e o anel de vedação em O.
6. Instale a cobertura do elemento do filtro de óleo, colocando as cavilhas e apertando-as de seguida, em conformidade com o binário especificado.

Binário de aperto:
Cavilha da cobertura do elemento do filtro de óleo:
10 Nm (1,0 m-kgf)

NOTA: _____
Certifique-se de que o anel de vedação em O está bem encaixado.

MANUTENÇÃO PERIÓDICA E PEQUENAS REPARAÇÕES

7. Instale a cavilha de drenagem de óleo do motor e aperte-a em conformidade com o binário especificado.

Binário de aperto:

Cavilha de drenagem do óleo do motor:

34 Nm (3,4 m-kgf)

8. Adicione a quantidade especificada de óleo do motor recomendado e, depois, instale e aperte a tampa de enchimento de óleo.

Óleo do motor recomendado:

Consulte a página 8-1.

Quantidade de óleo:

Com substituição do elemento do filtro de óleo:

1,6 L

Sem substituição do elemento do filtro de óleo:

1,4 L

Quantidade total (motor seco):

1,75 L

PCA00105

PRECAUÇÃO:

- Para evitar o patinar da embraiagem (uma vez que o óleo do motor também lubrifica a embraiagem), não misture quaisquer aditivos químicos ao óleo nem utilize óleos com um grau igual ou superior a “CD”. Para além disso, não utilize óleos denominados “ENERGY CONSERVING II” ou superiores.
- **Certifique-se de que não entra nenhum material estranho no cárter.**

9. Coloque o motor em funcionamento e deixe-o em ralenti durante alguns minutos, enquanto verifica se existem fugas de óleo. Caso haja uma fuga de óleo, desligue imediatamente o motor e procure a causa.
10. Desligue o motor, verifique o nível de óleo e, se necessário, corrija-o.

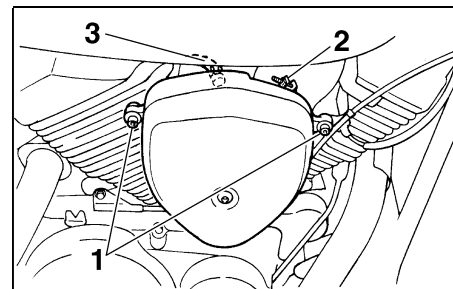

1. Cavilha (× 2)
2. Grampo de parafuso
3. Tubo

PAU04485*

Limpeza do elemento do filtro de ar

O elemento do filtro de ar deve ser limpo nos intervalos especificados na tabela de lubrificação e manutenção periódica. Limpe o elemento do filtro de ar mais frequentemente se conduzir o veículo em áreas invulgarmente húmidas ou poeirentas.

1. Retire a caixa do filtro de ar retirando as respectivas cavilhas, desapertando a abraçadeira e depois desligando o tubo.

MANUTENÇÃO PERIÓDICA E PEQUENAS REPARAÇÕES

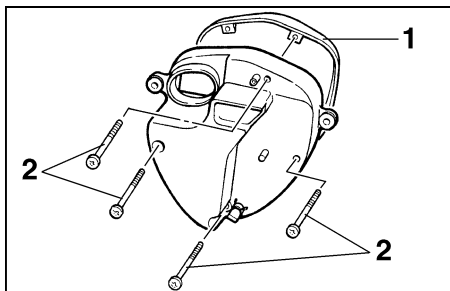

1. Tampa da caixa do filtro de ar
 2. Parafuso (× 4)
2. Retire a tampa da caixa do filtro de ar retirando os respectivos parafusos.

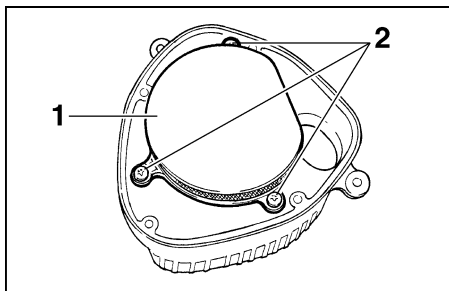

1. Elemento do filtro de ar
 2. Parafuso (× 3)
3. Retire o elemento do filtro de ar, removendo os parafusos.

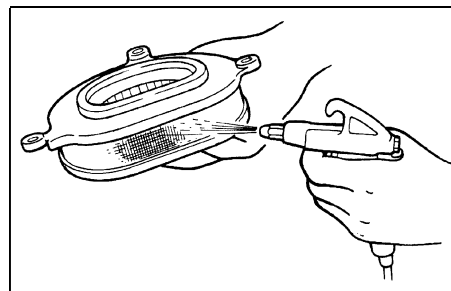

4. Bata levemente no elemento do filtro de ar de modo a remover a maior parte do pó e sujidade e, de seguida, utilize ar comprimido para eliminar o resto da sujidade, tal como ilustrado. Se o elemento do filtro de ar estiver danificado, substitua-o.
5. Instale o elemento do filtro de ar, introduzindo-o na caixa do filtro de ar e colocando, de seguida, os parafusos.

MANUTENÇÃO PERIÓDICA E PEQUENAS REPARAÇÕES

PC000082*

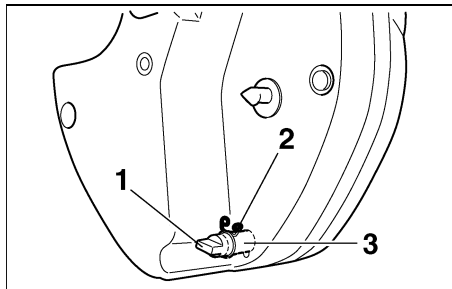

1. Bujão
2. Grampo
3. Tubo de inspeção do filtro de ar

6. Retire o grampo do tubo de inspeção do filtro de ar e depois retire o bujão do tubo de inspeção para drenar a água eventualmente acumulada.
7. Instale o bujão no tubo de inspeção e coloque o grampo.

PRECAUÇÃO:

- Certifique-se de que o elemento do filtro de ar está devidamente fixo na caixa do filtro de ar.
- O motor nunca deve ser colocado em funcionamento sem o elemento do filtro de ar instalado, caso contrário o(s) pistão(ões) e/ou cilindro(s) poderão desgastar-se demasiado.

8. Instale a tampa da caixa do filtro de ar colocando os respectivos parafusos.

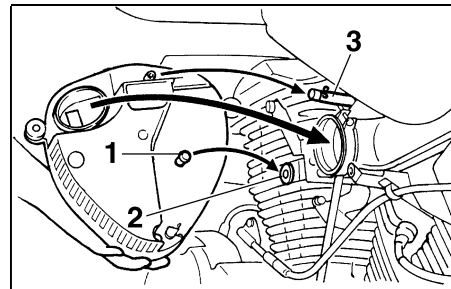

1. Prolongamento
2. Arruela
3. Tubo

9. Ligue o tubo.
10. Instale a caixa do filtro de ar, inserindo o prolongamento na arruela, instalando as cavilhas e apertando, de seguida, a abraçadeira.

MANUTENÇÃO PERIÓDICA E PEQUENAS REPARAÇÕES

PAU00629

Ajuste do carburador

O carburador é uma parte importante do motor e requer um ajuste muito sofisticado. Deste modo, muitos dos ajustes referentes aos carburadores deverão ser realizados por um concessionário da Yamaha, que possui os conhecimentos e experiência profissional necessários. Contudo, o ajuste descrito na secção que se segue, pode ser realizado pelo proprietário como parte da manutenção de rotina.

PC000094

PRECAUÇÃO:

O carburador foi afinado e consideravelmente testado na fábrica da Yamaha. A alteração destes pontos de afinação sem conhecimentos técnicos suficientes pode resultar num fraco desempenho ou em danos no motor.

PAU01168

Ajuste da velocidade de ralenti do motor

A velocidade de ralenti do motor deverá ser verificada e, caso necessário, ajustada como se segue, nos intervalos especificados na tabela de lubrificação e manutenção periódica.

NOTA:

É necessário um taquímetro de diagnóstico para efectuar este ajuste.

1. Prenda o taquímetro ao fio da vela de ignição.
2. Coloque o motor em funcionamento e deixe-o aquecer durante alguns minutos a 1.000–2.000 rpm, embalando-o ocasionalmente a 4.000–5.000 rpm.

NOTA:

O motor está quente quando responde rapidamente ao acelerador.

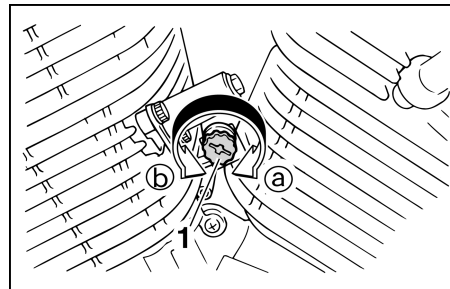

1. Parafuso de paragem do acelerador

3. Verifique a velocidade de ralenti do motor e, se necessário, regule-a em conformidade com as especificações rodando o parafuso de paragem do acelerador. Para aumentar a velocidade de ralenti do motor, rode o parafuso na direcção **(a)**. Para reduzir a velocidade de ralenti do motor, rode o parafuso na direcção **(b)**.

Velocidade de ralenti do motor:
1.200–1.400 rpm

NOTA:

Se a velocidade de ralenti do motor não puder ser obtida tal como descrito anteriormente, solicite a um concessionário Yamaha que faça o respectivo ajuste.

MANUTENÇÃO PERIÓDICA E PEQUENAS REPARAÇÕES

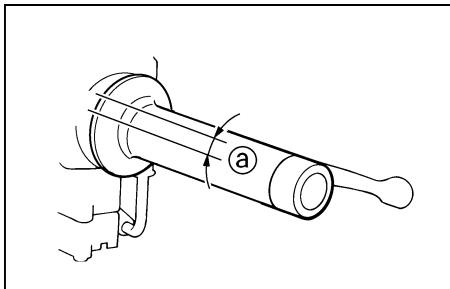

a. Folga do cabo do acelerador

PAU00635

Ajuste da folga do cabo do acelerador

A folga do cabo do acelerador deverá medir 3–5 mm no punho do acelerador. Verifique periodicamente a folga do cabo do acelerador e, se necessário, solicite a um concessionário Yamaha que a ajuste.

PAU00637

Ajuste da folga das válvulas

A folga das válvulas muda com a utilização, resultando numa mistura inadequada de ar/combustível e/ou ruído no motor. Para evitar que isto ocorra, a folga das válvulas deverá ser regulada por um concessionário Yamaha nos intervalos especificados na tabela de lubrificação e manutenção periódica.

PAU04463

Pneus

Para maximizar o desempenho, durabilidade e funcionamento seguro do seu motociclo, tenha atenção aos seguintes pontos relativos aos pneus especificados.

Pressão de ar do pneu

A pressão de ar do pneu deverá ser verificada e, se necessário, ajustada antes de cada viagem.

PW000082



AVISO

- A pressão de ar do pneu deve ser verificada e ajustada com os pneus frios (isto é, quando a temperatura dos pneus é igual à temperatura ambiente).
- A pressão de ar do pneu tem de ser ajustada de acordo com a velocidade de condução e o peso total do condutor, passageiro, carga e acessórios aprovados para este modelo.

MANUTENÇÃO PERIÓDICA E PEQUENAS REPARAÇÕES

PWA00012

Pressão de ar do pneu (medida com os pneus frios)		
Carga*	Dianteiro	Traseiro
Até 90 kg	175 kPa (1,75 kgf/cm ² , 1,75 bar)	200 kPa (2,00 kgf/cm ² , 2,00 bar)
90 kg–máximo	225 kPa (2,25 kgf/cm ² , 2,25 bar)	225 kPa (2,25 kgf/cm ² , 2,25 bar)
Carga máximo*	180 kg	

* Peso total do condutor, do passageiro, da carga e acessórios

AVISO

Uma vez que a carga tem um enorme impacto nas características de manobra, travagem, desempenho e segurança do seu motociclo, deverá manter em mente as seguintes precauções.

- **NUNCA SOBRECARREGUE O MOTOCICLO!** A utilização de um motociclo com excesso de carga pode resultar em danos nos pneus, perda de controlo ou graves ferimentos. Certifique-se de que o peso total do condutor, passageiro, carga e acessórios não excede a carga máxima especificada para o veículo.
- Não transporte artigos mal acondicionados, os quais se possam deslocar durante uma viagem.
- Acondicione bem os artigos mais pesados junto ao centro do motociclo e distribua o peso uniformemente em ambos os lados.

- Ajuste a suspensão e a pressão de ar dos pneus em conformidade com a carga.
- Verifique o estado e a pressão do ar dos pneus antes de cada viagem.

MANUTENÇÃO PERIÓDICA E PEQUENAS REPARAÇÕES

PAU00681

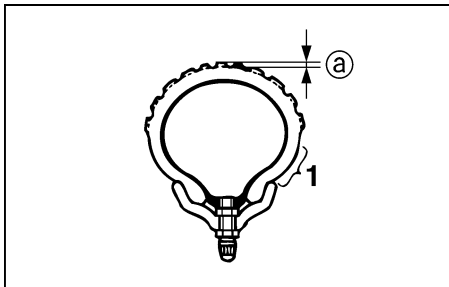

1. Flanco do pneu
a. Profundidade do piso do pneu

Verificação dos pneus

Os pneus devem ser verificados antes de cada viagem. Se a profundidade da face de rolamento central atingir o limite especificado, se o pneu tiver um prego ou fragmentos de vidro, ou se o flanco estiver rachado, solicite a um concessionário Yamaha que o substitua imediatamente.

Profundidade mínima do piso do pneu (dianteiro e traseiro)	1,6 mm
--	--------

NOTA:

Os limites de profundidade do piso do pneu poderão diferir de país para país. Cumpra sempre os regulamentos locais.

Informações sobre os pneus

Este motociclo está equipado com pneus de câmara de ar.

PW000078

AVISO

- Os pneus dianteiro e traseiro devem ser da mesma marca e modelo, caso contrário as características de condução do motociclo não podem ser garantidas.
- Após testes extensivos, apenas os pneus indicados na lista abaixo foram aprovados para este modelo pela Yamaha Motor Co., Ltd.

DIANTEIRO

Fabricante	Dimensão	Modelo
CHENG SHIN	80/100-18 47P	C-916
	80/100-18 M/C 47P	
IRC	80/100-18 47P	MARBELLA NF27
	80/100-18 M/C 47P	

TRASEIRO

Fabricante	Dimensão	Modelo
CHENG SHIN	130/90-15 M/C 66P	C-915
IRC	130/90-15 M/C 66P	MARBELLA NR31

AVISO

- Solicite a um concessionário Yamaha que substitua os pneus excessivamente gastos. Para além de ser ilegal, utilizar o motociclo com pneus excessivamente gastos diminui a estabilidade de condução e pode levar a perda de controlo.
- A tarefa de substituição de todas as peças relacionadas com as rodas e os travões, incluindo os pneus, deve ser executada por um concessionário Yamaha, que possui os conhecimentos e experiência profissionais necessários.
- Não é recomendável remendar uma câmara de ar furada. No entanto, se não for possível evitar, remende a câmara de ar muito cuidadosamente e substitua-a assim que possível com um produto de alta qualidade.

PAU00685

Rodas de raio

Para maximizar o desempenho, durabilidade e funcionamento seguro do seu motociclo, tenha atenção aos seguintes pontos relativos às rodas especificadas.

- Antes de cada viagem, deverá verificar se os aros das rodas apresentam fendas, dobras ou deformações, e se os raios apresentam lassidão ou danos. Caso encontre qualquer tipo de danos, solicite a um concessionário Yamaha que substitua a roda. Não tente fazer qualquer tipo de reparação na roda, por pequena que seja. Uma roda que esteja deformada ou rachada deverá ser substituída.
- A roda deve ser equilibrada sempre que o pneu ou a roda sejam trocados ou substituídos. Uma roda desequilibrada pode resultar num fraco desempenho, características de manuseamento adversas e uma vida reduzida do pneu.
- Após a substituição de um pneu, conduza a velocidades moderadas, uma vez que a superfície do pneu deverá primeiro ser “rodada” para que desenvolva as respectivas características óptimas.

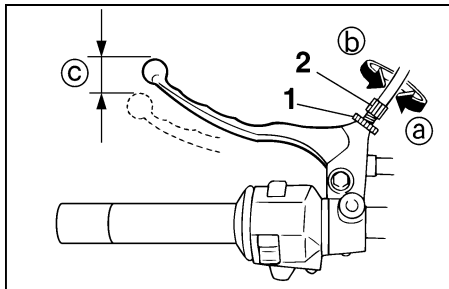

1. Contraporca
2. Cavilha ajustadora da folga da alavanca da embraiagem
- c. Folga da alavanca da embraiagem

PAU00694

Ajuste da folga da alavanca da embraiagem

A folga da alavanca da embraiagem deverá medir 5–10 mm tal como ilustrado. Verifique periodicamente a folga da alavanca da embraiagem e, se necessário, ajuste como se segue.

1. Desaperte a contraporca na alavanca da embraiagem.
2. Para aumentar a folga da alavanca da embraiagem, rode a cavilha ajustadora na direcção (a). Para reduzir a folga da alavanca da embraiagem, rode a cavilha ajustadora na direcção (b).

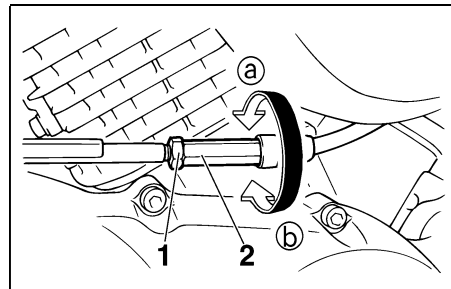

1. Contraporca
2. Porca ajustadora da folga da alavanca da embraiagem
3. Se a folga especificada da alavanca da embraiagem tiver sido obtida conforme descrito acima, aperte a contraporca e ignore o resto do procedimento, caso contrário proceda da seguinte forma:
4. Rode completamente a cavilha ajustadora da alavanca da embraiagem na direcção (a) para desapertar o cabo da embraiagem.
5. Desaperte a contraporca situada no cârter.
6. Para aumentar a folga da alavanca da embraiagem, rode a porca ajustadora na direcção (a). Para reduzir a folga da alavanca da embraiagem, rode a porca ajustadora na direcção (b).
7. Aperte a contraporca na alavanca da embraiagem e no cârter.

MANUTENÇÃO PERIÓDICA E PEQUENAS REPARAÇÕES

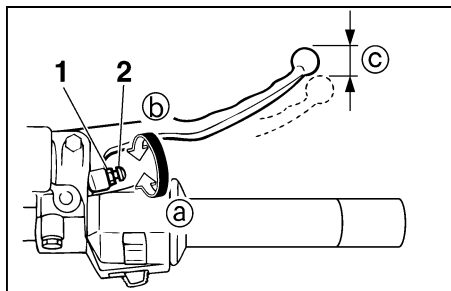

1. Contraporca
2. Cavilha ajustadora da folga da alavanca do travão
- c. Folga da alavanca do travão

PAU00696

Ajuste da folga da alavanca do travão

A folga da alavanca do travão deverá medir 5–8 mm tal como ilustrado. Verifique periodicamente a folga da alavanca do travão e, se necessário, ajuste-a como se segue.

1. Desaperte a contraporca na alavanca do travão.
2. Para aumentar a folga da alavanca do travão, rode a cavilha ajustadora na direcção (a). Para reduzir a folga da alavanca do travão, rode a cavilha ajustadora na direcção (b).
3. Aperte a contraporca.

PW000099

AVISO

- Depois de ajustar a folga da alavanca do travão, verifique a folga e certifique-se de que o travão está a funcionar correctamente.
- Uma sensação suave ou esponjosa na alavanca do travão pode indicar a presença de ar no sistema hidráulico. Se houver ar no sistema hidráulico, solicite a um concessionário Yamaha que sange o sistema antes de utilizar o motociclo. O ar no sistema hidráulico diminuirá o desempenho dos travões, o que poderá resultar na perda de controlo e num acidente.

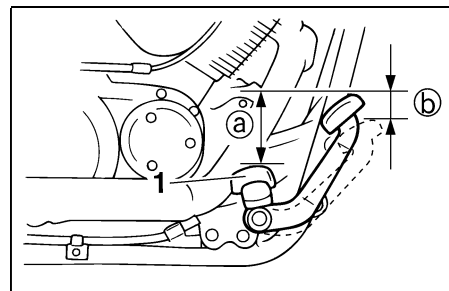

1. Apoio de pé
- a. Distância entre o pedal do travão e o apoio de pé
- b. Folga do pedal do travão

PAU03778

Ajuste da posição e folga do pedal do travão

PW000104

AVISO

É aconselhável que estes ajustes sejam feitos num concessionário Yamaha.

Posição do pedal do travão

A parte superior do pedal do travão deverá estar posicionada a aproximadamente 77 mm acima da parte superior do apoio de pé conforme ilustrado. Verifique periodicamente a posição do pedal do travão e, se necessário, ajuste-a como se segue.

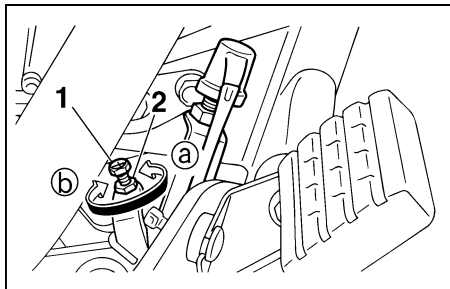

1. Cavilha ajustadora da posição do pedal do travão
2. Contraporca

1. Desaperte a contraporca no pedal do travão.
2. Para subir o pedal do travão, rode a cavilha ajustadora na direcção **a**. Para baixar o pedal do travão, rode a cavilha ajustadora na direcção **b**.
3. Aperte a contraporca.

PWA00044



Depois de ajustar a posição do pedal do travão, deve ajustar a folga do mesmo.

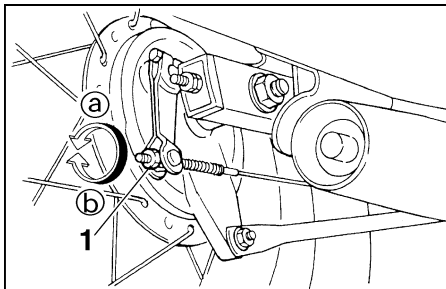

1. Porca ajustadora da folga do pedal do travão

Folga do pedal do travão

A folga do pedal do travão deverá medir 20–30 mm na extremidade do pedal do travão. Verifique periodicamente a folga do pedal do travão e, se necessário, ajuste-a como se segue.

Para aumentar a folga do pedal do travão, rode a porca ajustadora do tirante do travão na direcção **a**. Para reduzir a folga do pedal do travão, rode a porca ajustadora na direcção **b**.

AVISO

- Depois de ajustar a folga da corrente de transmissão ou de remover e instalar a roda traseira, verifique sempre a folga do pedal do travão.
- Se o ajuste correcto não puder ser obtido tal como descrito, solicite a um concessionário Yamaha que faça este ajuste.
- Depois de ajustar a folga do pedal do travão, verifique o funcionamento da luz do travão.

MANUTENÇÃO PERIÓDICA E PEQUENAS REPARAÇÕES

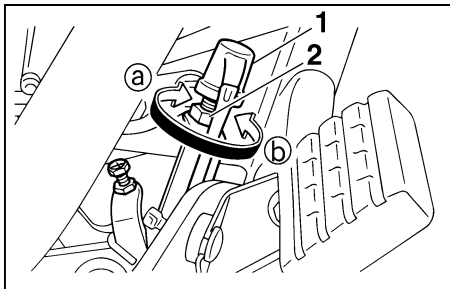

1. Interruptor da luz do travão traseiro
2. Porca ajustadora do interruptor da luz do travão traseiro

PAU00713

Ajuste do interruptor da luz do travão traseiro

O interruptor da luz do travão traseiro, accionado pelo pedal do travão, está correctamente ajustado quando a luz do travão se acende imediatamente antes da travagem se concluir. Se necessário, ajuste o interruptor da luz do travão como se segue.

Rode a porca ajustadora mantendo o interruptor da luz do travão traseiro no local. Para fazer com que a luz do travão se acenda mais cedo, rode a porca ajustadora na direcção ⓐ. Para fazer com que a luz do travão se acenda mais tarde, rode a porca ajustadora na direcção ⓑ.

PAU00720

Verificação das pastilhas do travão dianteiro e das sapatas do travão traseiro

As pastilhas do travão dianteiro e as sapatas do travão traseiro têm de ser verificadas quanto ao desgaste, nos intervalos especificados na tabela de lubrificação e manutenção periódica.

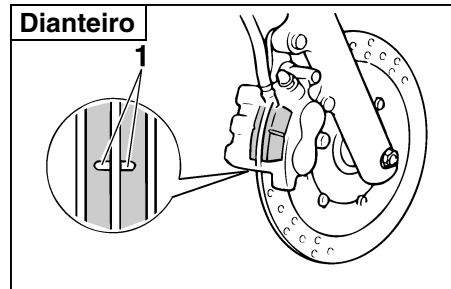

1. Ranhura indicadora de desgaste da pastilha do travão

PAU00725

Pastilhas do travão da frente

Cada uma das pastilhas do travão da frente está equipada com uma ranhura indicadora de desgaste, que lhe permite verificar o respectivo desgaste sem ter de desmontar o travão. Para verificar o nível de desgaste da pastilha do travão, verifique a ranhura indicadora de desgaste. Caso uma pastilha do travão se tenha gasto até ao ponto em que a ranhura indicadora de desgaste tenha quase desaparecido, solicite a um concessionário Yamaha que substitua as pastilhas do travão como um conjunto.

MANUTENÇÃO PERIÓDICA E PEQUENAS REPARAÇÕES

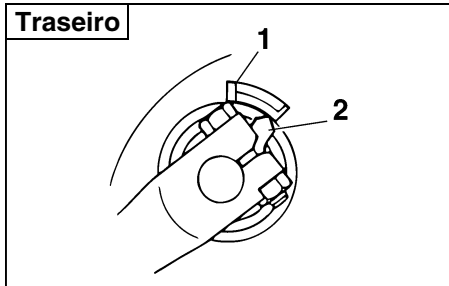

1. Linha de limite do desgaste da sapata do travão
2. Indicador de desgaste da sapata do travão

PAU00727

Sapatas do travão traseiro

O travão traseiro possui um indicador de desgaste, o qual lhe permite verificar o desgaste da sapata do travão sem ter de o desmontar. Para verificar o desgaste da sapata do travão, verifique a posição do indicador de desgaste enquanto aplica o travão. Caso uma sapata de travão se tenha desgastado ao ponto do indicador de desgaste atingir a linha do limite de desgaste, solicite a um concessionário Yamaha que substitua as sapatas do travão como um conjunto.

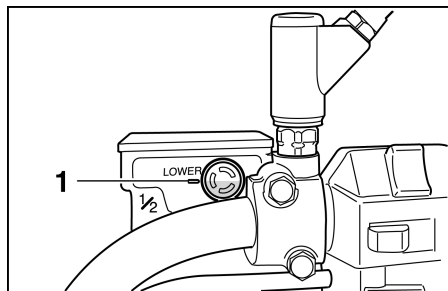

1. Marca do nível mínimo

Verificação do nível de líquido do travão

Um nível insuficiente de líquido do travão poderá permitir a entrada de ar no sistema de travagem, podendo torná-lo ineficaz. Antes de conduzir, verifique se o líquido do travão se encontra acima da marca do nível mínimo e reabasteça se necessário. Um nível reduzido de líquido do travão poderá indicar que as pastilhas do travão estão gastas e/ou fuga no sistema de travagem. Caso o nível de líquido do travão esteja reduzido, não se esqueça de verificar se as pastilhas do travão estão gastas e se existem fugas no sistema de travagem.

Cumpra as seguintes precauções:

- Ao verificar o nível de líquido, certifique-se de que o topo do reservatório de líquido do travão está equilibrado.
- Utilize apenas líquido do travão da qualidade recomendada, caso contrário, os vedantes em borracha poderão deteriorar-se, provocando fugas e uma má travagem.

Líquido do travão recomendado: DOT 4

- Reabasteça com o mesmo tipo de líquido de travão. A mistura de líquidos poderá resultar numa reacção química perigosa e levar a uma má travagem.
- Durante o reabastecimento, tenha cuidado para que não entre água no reservatório de líquido do travão. A água fará o ponto de ebulição do fluido descer significativamente e poderá resultar na formação de uma bolsa de vapor.

MANUTENÇÃO PERIÓDICA E PEQUENAS REPARAÇÕES

- O líquido do travão poderá deteriorar superfícies pintadas ou peças plásticas. Limpe sempre de imediato o líquido derramado.
- À medida que as pastilhas do travão se desgastam, é normal que o nível de líquido do travão desça gradualmente. Contudo, se o nível de líquido do travão descer repentinamente, solicite a um concessionário da Yamaha que verifique qual a causa.

PAU03985

Mudança do líquido dos travões

Solicite a um concessionário Yamaha que substitua o líquido dos travões nos intervalos especificados na NOTA apresentada a seguir à tabela de lubrificação e manutenção periódica. Para além disso, mande substituir os vedantes do óleo do cilindro mestre do travão e da pinça do travão, assim como os tubos do travão, nos intervalos especificados a seguir ou sempre que apresentem danos ou fugas.

- Vedantes do óleo: Substituir de dois em dois anos.
- Tubos do travão: Substituir de quatro em quatro anos.

PAU00744

Folga da corrente de transmissão

A folga da corrente de transmissão deve ser verificada antes de cada viagem e, se necessário, ajustada.

Verificação da folga da corrente de transmissão

1. Coloque o motociclo numa superfície nivelada e segure-o numa posição vertical.

NOTA: _____

Durante a verificação e ajuste da folga da corrente de transmissão, o motociclo deve ser posicionado numa posição vertical e não deverá ser colocado nenhum peso sobre o mesmo.

MANUTENÇÃO PERIÓDICA E PEQUENAS REPARAÇÕES

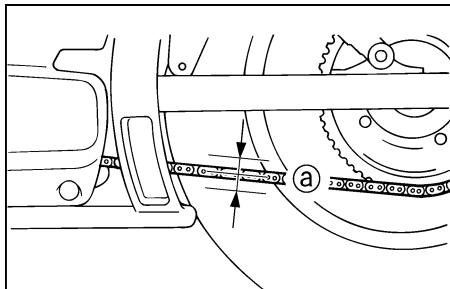

a. Folga da corrente de transmissão

2. Coloque a transmissão em ponto morto.
3. Mova a roda traseira empurrando o motociclo de modo a localizar a parte mais esticada da corrente de transmissão e depois meça a folga da corrente de transmissão conforme ilustrado.

Folga da corrente de transmissão:
30–40 mm

4. Se a folga da corrente de transmissão estiver incorrecta, ajuste-a do modo que se segue.

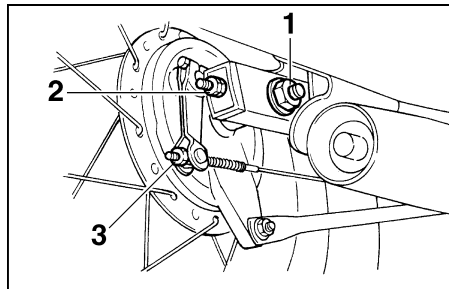

1. Porca do eixo
2. Contraporca
3. Porca ajustadora da folga do pedal do travão

PAU04486

Ajuste da folga da corrente de transmissão

1. Desaperte a porca ajustadora da folga do pedal do travão, a porca do eixo e a contraporca em ambas as extremidades do braço oscilante.

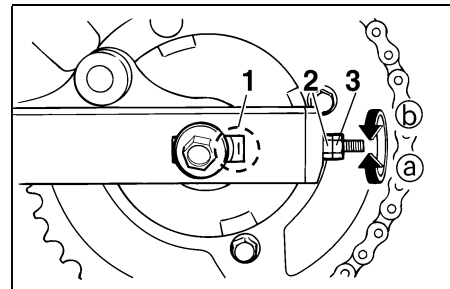

1. Marcas de alinhamento
2. Porca ajustadora da folga da corrente de transmissão
3. Contraporca

2. Para apertar a corrente de transmissão, rode a porca ajustadora em ambas as extremidades do braço oscilante na direcção (a). Para desapertar a corrente de transmissão, rode a porca ajustadora em ambas as extremidades do braço oscilante na direcção (b) e, de seguida, empurre a roda traseira para a frente.

NOTA:

Utilizando as marcas de alinhamento situadas em ambos os lados do braço oscilante, certifique-se de que ambas as porcas ajustadoras se encontram na mesma posição para obter um correcto alinhamento das rodas.

MANUTENÇÃO PERIÓDICA E PEQUENAS REPARAÇÕES

PC000096

PRECAUÇÃO:

Uma folga inadequada da corrente de transmissão sobrecarregará o motor assim como outras peças vitais do motociclo e pode provocar patinagem ou quebra da corrente. Para evitar que isto ocorra, mantenha a folga da corrente de transmissão dentro dos limites especificados.

3. Aperte ambas as contraporcas e a porca do eixo em conformidade com os binários especificados.

Binários de aperto:

Contraporca:

16 Nm (1,6 m·kgf)

Porca do eixo:

10,4 Nm (1,04 m·kgf)

4. Ajuste a folga do pedal do travão. (Consulte a página 6-21 para obter instruções relativas aos procedimentos de ajuste da folga do pedal do travão.)

PW000103

AVISO

Depois de ajustar a folga do pedal do travão, verifique o funcionamento da luz do travão.

PAU03006

Lubrificação da corrente de transmissão

A corrente de transmissão deve ser limpa e lubrificada nos intervalos especificados na tabela de lubrificação e manutenção periódica, caso contrário gastar-se-á rapidamente, especialmente quando conduz o veículo em áreas poeirentas ou húmidas. Faça a manutenção da corrente de transmissão como se segue.

PC000097

PRECAUÇÃO:

A corrente de transmissão deve ser lubrificada após lavar o motociclo ou conduzir à chuva.

1. Limpe a corrente de transmissão com querosene e uma pequena escova macia.

PCA00053

PRECAUÇÃO:

Para evitar danificar os anéis de vedação em O, não lave a corrente de transmissão a vapor, a alta pressão nem com solventes inapropriados.

2. Seque a corrente de transmissão.
3. Lubrifique minuciosamente a corrente de transmissão com lubrificante especial para correntes de anel de vedação em O.

PCA00052

PRECAUÇÃO:

Não utilize óleo do motor ou qualquer outro lubrificante para a corrente de transmissão, pois estes podem conter substâncias que poderiam danificar os anéis de vedação em O.

MANUTENÇÃO PERIÓDICA E PEQUENAS REPARAÇÕES

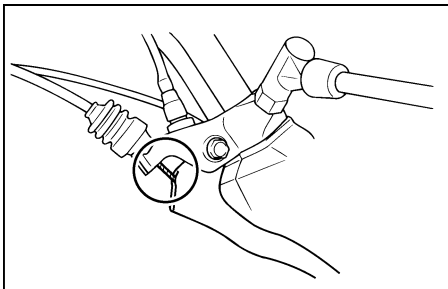

PW000112

! AVISO

Os danos no revestimento exterior podem interferir com o funcionamento adequado do cabo e provocarão o aparecimento de ferrugem no cabo interior. Substitua um cabo danificado assim que possível para evitar situações de insegurança.

PAU04034

Verificação e lubrificação do punho e do cabo do acelerador

O funcionamento do punho do acelerador deve ser verificado antes de cada viagem. Para além disso, o cabo deverá ser lubrificado ou substituído nos intervalos especificados na tabela de lubrificação e manutenção periódica.

PAU02962

Verificação e lubrificação dos cabos

Antes de cada viagem, deverá verificar o funcionamento e o estado de todos os cabos de controlo e, se necessário, deverá lubrificar os cabos e as respectivas extremidades. Se um cabo estiver danificado ou não se deslocar suavemente, solicite a um concessionário Yamaha que o verifique ou substitua.

Lubrificante recomendado:
Óleo do motor

MANUTENÇÃO PERIÓDICA E PEQUENAS REPARAÇÕES

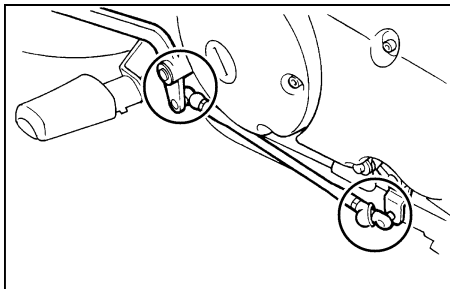

PAU03370

Verificação e lubrificação dos pedais do travão e de mudança de velocidades

Antes de cada viagem, deverá verificar o funcionamento dos pedais do travão e de mudança de velocidades e, se necessário, deverá lubrificar os pivôs dos pedais.

Lubrificante recomendado:

Massa de lubrificação de sabão de lítio (massa para todos os fins)

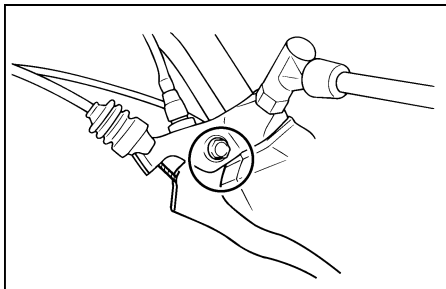

PAU03164

Verificação e lubrificação das alavancas do travão e da embraiagem

Antes de cada viagem, deverá verificar o funcionamento das alavancas do travão e da embraiagem e, se necessário, deverá lubrificar os pivôs da alavanca.

Lubrificante recomendado:

Massa de lubrificação de sabão de lítio (massa para todos os fins)

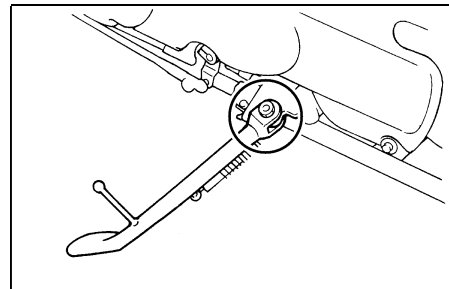

PAU03165

Verificação e lubrificação do descanso lateral

Antes de cada viagem, deverá verificar o funcionamento do descanso lateral e, se necessário, deverá lubrificar o pivô do descanso lateral e as superfícies de contacto de metal com metal.

PW000113



Caso o descanso lateral não se desloque suavemente para cima e para baixo, solicite a um concessionário Yamaha que o verifique ou repare.

Lubrificante recomendado:

Massa de lubrificação de sabão de lítio (massa para todos os fins)

MANUTENÇÃO PERIÓDICA E PEQUENAS REPARAÇÕES

PAU02939

Verificação da forquilha dianteira

O estado e funcionamento da forquilha dianteira deverão ser verificados como se segue nos intervalos especificados na tabela de lubrificação e manutenção periódica.

Verificação do estado

PW000115



AVISO

Apoie bem o motociclo para evitar o perigo deste tombar.

Verifique se os tubos internos estão arranhados, danificados ou perdem demasiado óleo em excesso.

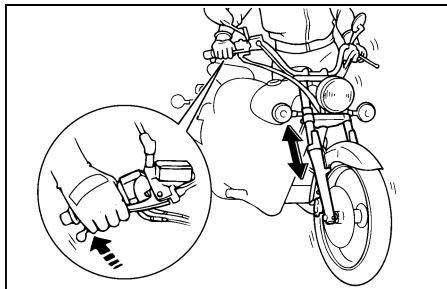

Verificação do funcionamento

1. Coloque o motociclo numa superfície nivelada e segure-o numa posição vertical.
2. Com o travão dianteiro accionado, empurre várias vezes o guidador com força para baixo para verificar se a forquilha dianteira se comprime e recua suavemente.

PC000098

PRECAUÇÃO:

Se encontrar quaisquer danos na forquilha dianteira ou se esta não funcionar devidamente, solicite a um concessionário Yamaha que a verifique ou repare.

MANUTENÇÃO PERIÓDICA E PEQUENAS REPARAÇÕES

Verificação da direcção

PAU00794

Os rolamentos da direcção gastos ou soltos podem provocar situações de perigo. Portanto, o funcionamento da direcção deverá ser verificado do modo que se segue e nos intervalos de tempo especificados na tabela de lubrificação e manutenção periódica.

1. Coloque um cavalete por baixo do motor para elevar a roda dianteira do chão.

PW000115



AVISO

Apoie bem o motociclo para evitar o perigo deste tombar.

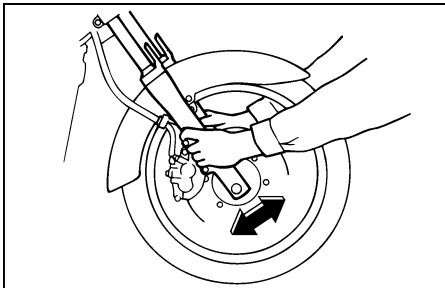

2. Segure as extremidades inferiores das pernas da forquilha dianteira e tente deslocá-las para a frente e para trás. Se sentir alguma folga, solicite a um concessionário Yamaha que verifique e repare a direcção.

PAU01144

Verificação dos rolamentos de roda

Os rolamentos de roda dianteiros e traseiros têm de ser verificados nos intervalos de tempo especificados na tabela de lubrificação e manutenção periódica. Se houver uma folga no cubo da roda ou se a roda não virar suavemente, solicite a um concessionário Yamaha que verifique os rolamentos de roda.

MANUTENÇÃO PERIÓDICA E PEQUENAS REPARAÇÕES

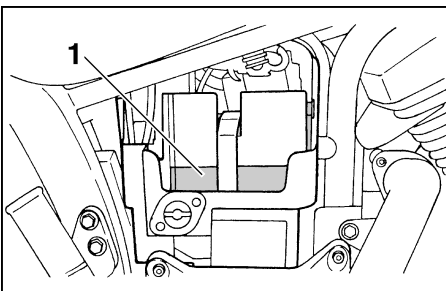

1. Bateria

PAU04464

Bateria

A bateria encontra-se por detrás do painel A. (Consulte a página 6-5 para obter instruções relativas aos procedimentos de remoção e instalação do painel.)

Este motociclo está equipado com uma bateria blindada (MF) que não necessita de qualquer tipo de manutenção. Não é necessário verificar o electrólito ou acrescentar água destilada.

Carregamento da bateria

Solicite a um concessionário Yamaha que carregue a bateria o mais rapidamente possível se lhe parecer descarregada. Não se esqueça de que a bateria tende a descarregar mais rapidamente se o motociclo estiver equipado com acessórios eléctricos opcionais.

PW000116

⚠ AVISO

- O electrólito é venenoso e perigoso pois contém ácido sulfúrico, o qual provoca queimaduras graves. Evite o contacto com a pele, os olhos ou o vestuário e proteja sempre os olhos quando trabalhar perto de baterias. Em caso de contacto, efectue os seguintes **PRIMEIROS SOCORROS**.
 - **EXTERNO:** Lave com água abundante.
 - **INTERNO:** Beba grandes quantidades de água ou leite e chame imediatamente um médico.
 - **OLHOS:** Lave com água durante 15 minutos e procure imediatamente cuidados médicos.
- As baterias produzem hidrogénio explosivo. Por conseguinte, mantenha a bateria afastada de faíscas, chamas, cigarros, etc. e assegure ventilação suficiente quando a estiver a carregar num espaço fechado.

- **MANTENHA TODAS AS BATERIAS FORA DO ALCANCE DAS CRIANÇAS.**

Acondicionamento da bateria

1. Caso não pretenda conduzir o motociclo durante mais de um mês, retire a bateria, carregue-a totalmente e coloque-a num local fresco e seco.
2. Caso a bateria fique guardada durante mais de dois meses, verifique-a pelo menos uma vez por mês e, se necessário, carregue-a totalmente.
3. Carregue totalmente a bateria antes de a instalar.

MANUTENÇÃO PERIÓDICA E PEQUENAS REPARAÇÕES

PC000102

PAU04190*

PRECAUÇÃO:

- Mantenha sempre a bateria carregada. Guardar uma bateria descarregada poderá provocar danos permanentes na bateria.
- Para carregar uma bateria blindada (MF), é necessário um carregador de baterias especial (tensão constante). A utilização de um carregador de baterias convencional danificará a bateria. Caso não tenha acesso a um carregador de baterias blindadas (MF) solicite a um concessionário Yamaha que carregue a sua bateria.

Substituição dos fusíveis

O fusível principal e a caixa de fusíveis, que contém os fusíveis para os diferentes circuitos, situam-se atrás do painel B. (Consulte a página 6-6 para obter instruções relativas aos procedimentos de remoção e instalação do painel.)

Se um fusível estiver queimado, substitua-o do modo que se segue.

1. Rode a chave para “OFF” e desligue o circuito eléctrico em questão.

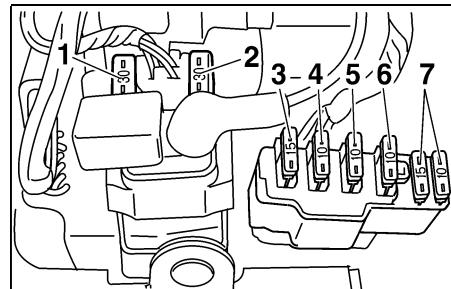

1. Fusível principal
2. Fusível principal de reserva
3. Fusível do farol dianteiro
4. Fusível da ignição
5. Fusível do sistema de sinalização
6. Fusível do aquecedor do carburador
7. Fusível de reserva (× 2)

2. Retire o fusível queimado e instale um novo fusível com a amperagem especificada.

Fusíveis especificados:

Fusível principal:	30 A
Fusível do farol dianteiro:	15 A
Fusível do sistema de sinalização:	10 A
Fusível da ignição:	10 A
Fusível do aquecedor do carburador:	10 A

PC000103

PRECAUÇÃO:

Não utilize um fusível com uma amperagem superior à recomendada para evitar provocar grandes danos no sistema eléctrico e possivelmente um incêndio.

3. Rode a chave para "ON" e ligue o circuito eléctrico em questão para verificar se o dispositivo funciona.
4. Caso o fusível se volte imediatamente a queimar, solicite a um concessionário Yamaha que verifique o sistema eléctrico.

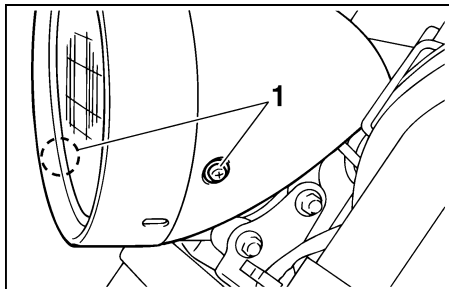

1. Parafuso (x 2)

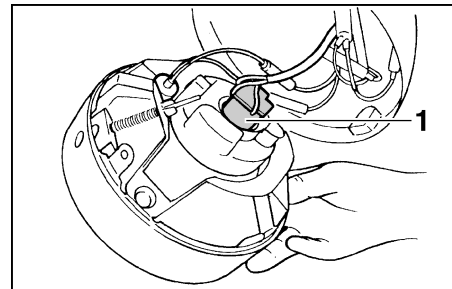

1. Acoplador do farol dianteiro

Substituição da lâmpada do farol dianteiro

PAU04189

Este motociclo está equipado com uma lâmpada do farol dianteiro de quartzo. Se a lâmpada do farol dianteiro se fundir, substitua-a do modo que se segue.

1. Retire a unidade do farol dianteiro retirando os respectivos parafusos.

2. Desligue o acoplador do farol dianteiro e retire a cobertura da lâmpada.

MANUTENÇÃO PERIÓDICA E PEQUENAS REPARAÇÕES

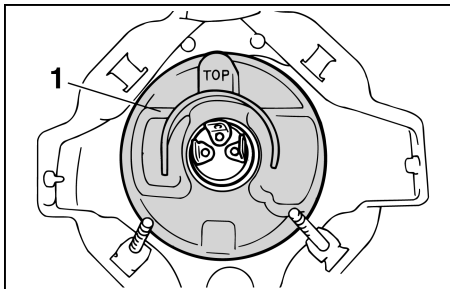

1. Cobertura da lâmpada do farol dianteiro

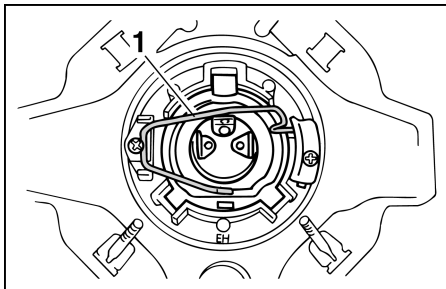

1. Suporte da lâmpada do farol dianteiro
3. Desprenda o suporte da lâmpada do farol dianteiro e retire a lâmpada fundida.

PW000119

AVISO

As lâmpadas do farol dianteiro ficam muito quentes. Por conseguinte, mantenha os produtos inflamáveis afastados de uma lâmpada do farol dianteiro acesa e não toque na lâmpada até esta ter arrefecido.

4. Coloque uma nova lâmpada do farol dianteiro e fixe-a com o respectivo suporte.

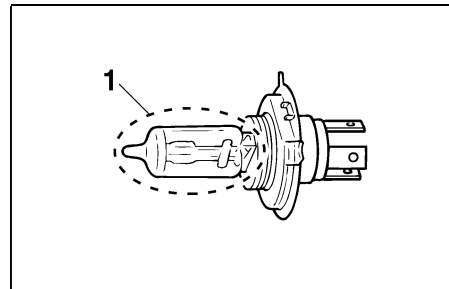

1. Não toque nesta área.

PC000105

PRECAUÇÃO:

Não toque na parte em vidro da lâmpada do farol dianteiro para evitar que se suje com óleo, caso contrário a transparência do vidro, a luminosidade da lâmpada e o seu tempo de duração serão adversamente afectados. Limpe minuciosamente quaisquer vestígios de sujidade e marcas de dedos utilizando um pano humedecido com álcool ou diluente.

5. Instale a cobertura da lâmpada do farol dianteiro e ligue o acoplador.

MANUTENÇÃO PERIÓDICA E PEQUENAS REPARAÇÕES

6. Instale a unidade do farol dianteiro colocando os respectivos parafusos.
7. Solicite a um concessionário Yamaha que ajuste o feixe do farol dianteiro, caso necessário.

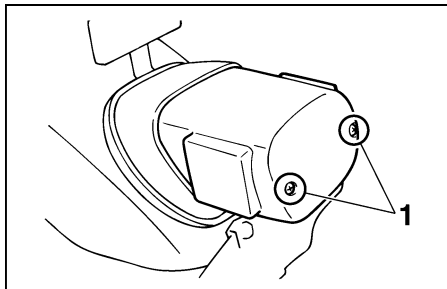

1. Parafuso (x 2)

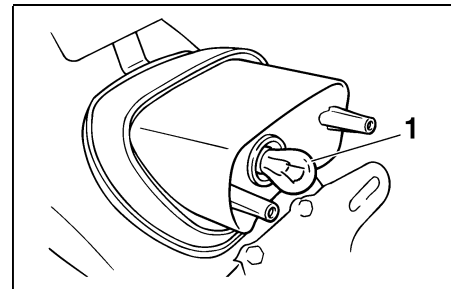

1. Lâmpada da luz do travão/farolim traseiro

Substituição da lâmpada da luz do travão/farolim traseiro

PAU01623

1. Retire a lente da luz do travão/farolim traseiro retirando os respectivos parafusos.

2. Retire a lâmpada defeituosa empurrando-a para dentro e rodando-a no sentido contrário ao dos ponteiros do relógio.
3. Introduza uma lâmpada nova no receptáculo, empurre-a para dentro e rode-a no sentido dos ponteiros do relógio até que pare.
4. Instale a lente colocando os respectivos parafusos.

PC000108

PRECAUÇÃO:

Não aperte demasiado os parafusos pois a lente poderá partir.

MANUTENÇÃO PERIÓDICA E PEQUENAS REPARAÇÕES

PAU01579

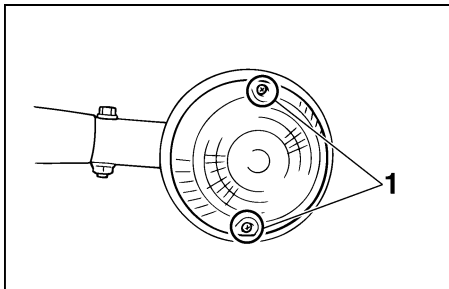

1. Parafuso (× 2)

PAU03218

Substituição de uma lâmpada do sinal de mudança de direcção

1. Retire a lente do sinal de mudança de direcção removendo os respectivos parafusos.

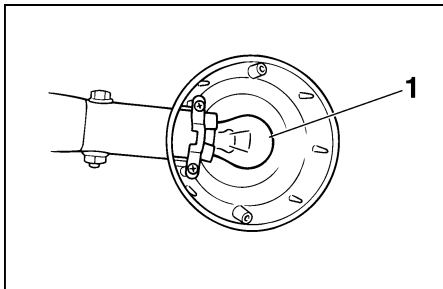

1. Lâmpada do sinal de mudança de direcção

2. Retire a lâmpada defeituosa empurrando-a para dentro e rodando-a no sentido contrário ao dos ponteiros do relógio.
3. Introduza uma lâmpada nova no receptáculo, empurre-a para dentro e rode-a no sentido dos ponteiros do relógio até que pare.
4. Instale a lente colocando os respectivos parafusos.

PC000106

PRECAUÇÃO:

Não aperte demasiado os parafusos pois a lente poderá partir.

Suporte do motociclo

Uma vez que este modelo não está equipado com um cavalete central, tenha em consideração as seguintes precauções quando remover a roda dianteira e a roda traseira ou quando efectuar outro tipo de manutenção para a qual seja necessário colocar o motociclo na posição vertical. Assegure-se de que o motociclo se encontra numa posição estável e nivelada antes de iniciar qualquer procedimento de manutenção. Para obter uma maior estabilidade, pode ser colocada uma caixa robusta em madeira por baixo do motor.

Realização de serviços na roda dianteira

1. Estabilize a traseira do motociclo através da utilização de um cavalete para motociclo ou, se não possuir um cavalete adicional, através da colocação de um macaco por baixo do chassis à frente da roda traseira.
2. Levante a roda dianteira do chão utilizando um cavalete de motociclo.

MANUTENÇÃO PERIÓDICA E PEQUENAS REPARAÇÕES

Realização de serviços na roda traseira

Levante a roda traseira do chão através da utilização de um cavalete de motociclo ou, se não possuir um cavalete adicional, através da colocação de um macaco quer por baixo de cada um dos lados do chassis à frente da roda traseira quer por baixo de cada um dos lados do braço oscilante.

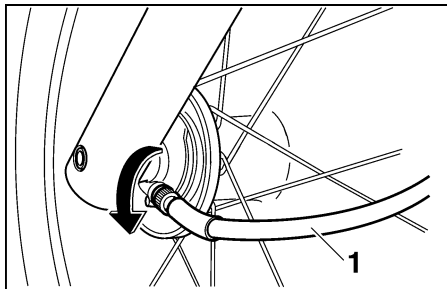

1. Cabo do velocímetro

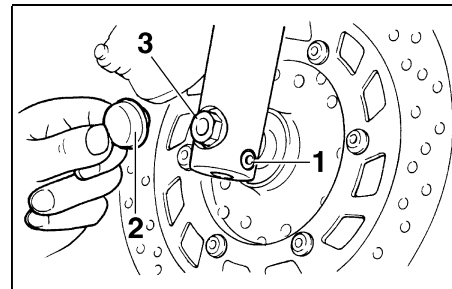

1. Cavilha de aperto do eixo da roda dianteira
2. Tampa de borracha
3. Eixo da roda

Roda dianteira

PAU03737

Remoção da roda dianteira

PW000122

⚠ AVISO

- É aconselhável ser um concessionário Yamaha a fazer a manutenção à roda.
- Apoie bem o motociclo para que não haja o perigo deste tombar.

1. Desligue o cabo do velocímetro da roda dianteira.

2. Desaperte a cavilha de aperto do eixo da roda dianteira.
3. Retire a tampa de borracha e desaperte o eixo da roda.
4. Levante a roda dianteira do chão de acordo com o procedimento descrito na página 6-36.
5. Puxe o eixo da roda para fora e retire a roda.

PCA00048

PRECAUÇÃO:

Não accione o travão depois da roda ter sido retirada juntamente com o disco do travão, caso contrário as pastilhas do travão serão forçadas a fechar.

MANUTENÇÃO PERIÓDICA E PEQUENAS REPARAÇÕES

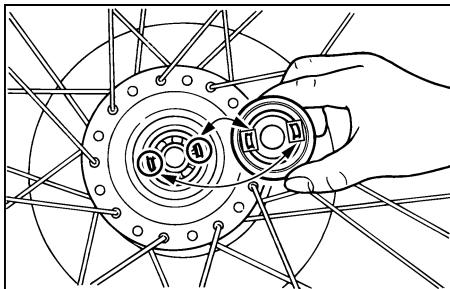

PAU04352

Instalação da roda dianteira

1. Instale o módulo de engrenagens do velocímetro no cubo da roda de modo a que os prolongamentos se encaixem nas fendas.
2. Levante a roda entre as pernas da forquilha.

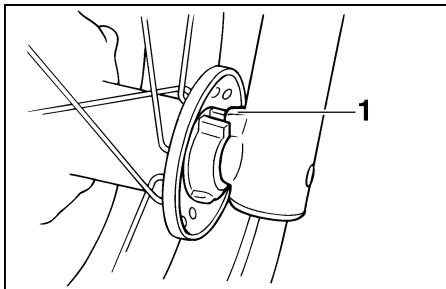

1. Retentor do módulo de engrenagens do velocímetro

NOTA:

Certifique-se de que existe espaço suficiente entre as pastilhas do travão antes de introduzir o disco do travão e de que a fenda do módulo de engrenagens do velocímetro se encaixa sobre o retentor na perna da forquilha.

3. Introduza o eixo da roda.
4. Desça a roda dianteira de modo a que fique apoiada no solo.
5. Aperte o eixo da roda e a cavilha de aperto do eixo da roda dianteira em conformidade com o binário especificado e instale a tampa de borracha.

Binários de aperto:

Eixo da roda:

59 Nm (5,9 m-kgf)

Cavilha de aperto do eixo da roda dianteira:

20 Nm (2,0 m-kgf)

6. Com o travão dianteiro accionado, empurre várias vezes o guidador com força para baixo para verificar se a forquilha dianteira se comprime e recua suavemente.
7. Ligue o cabo do velocímetro.

Roda traseira

PAU03189

Remoção da roda traseira

PW000122

AVISO

- É aconselhável ser um concessionário Yamaha a fazer a manutenção à roda.
 - Apoie bem o motociclo para que não haja o perigo deste tombar.
1. Desaperte a porca do eixo e a porca do tirante de binário do travão na placa de sapata do travão.

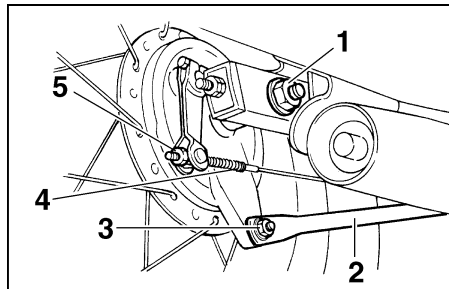

1. Porca do eixo
 2. Tirante de binário do travão
 3. Porca e cavilha do tirante de binário do travão
 4. Tirante do travão
 5. Porca ajustadora da folga do pedal do travão
2. Levante a roda traseira do chão de acordo com o procedimento descrito na página 6-37.
 3. Separe o tirante de binário do travão da placa de sapata do travão retirando a porca e a cavilha.
 4. Retire a porca ajustadora da folga do pedal do travão e separe o tirante do travão na alavanca do eixo de ressaltos do travão.

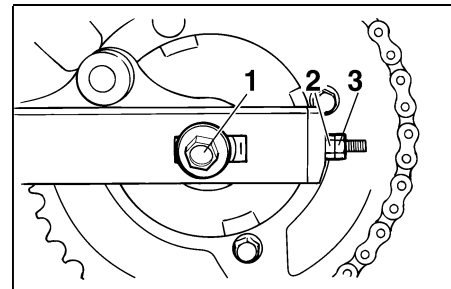

1. Eixo da roda
 2. Porca ajustadora da folga da corrente de transmissão
 3. Contraporca
5. Desaperte a contraporca e a porca ajustadora da correia de transmissão em ambas as extremidades do braço oscilante.
 6. Retire a porca do eixo e puxe o eixo da roda para fora.
 7. Empurre a roda para a frente e retire a corrente de transmissão do carreto traseiro.

NOTA:

A corrente de transmissão não precisa de ser desmontada para remover e instalar a roda.

8. Retire a roda.

MANUTENÇÃO PERIÓDICA E PEQUENAS REPARAÇÕES

PAU04487

Instalação da roda traseira

1. Introduza o eixo da roda do lado esquerdo e instale a porca do eixo.
2. Instale a corrente de transmissão no carreto traseiro, e depois ajuste a folga da corrente de transmissão. (Consulte a página 6-25 para obter instruções relativas aos procedimentos de ajuste da folga da corrente de transmissão.)
3. Desça a roda traseira de modo a que fique apoiada no solo.
4. Instale o tirante do travão na alavanca do eixo de ressaltos do travão e instale a porca ajustadora da folga do pedal do travão no tirante do travão.
5. Ligue o tirante de binário do travão à placa de sapata do travão, instalando a cavilha e a porca, e depois aperte a porca em conformidade com o binário especificado.

Binário de aperto:

Porca do tirante de binário do travão:
23 Nm (2,3 m·kgf)

6. Aperte a porca do eixo em conformidade com o binário especificado.

Binário de aperto:

Porca do eixo:

104 Nm (10,4 m·kgf)

7. Ajuste a folga e a posição do pedal do travão. (Consulte a página 6-20 para obter instruções relativas aos procedimentos de ajuste da folga e posição do pedal do travão.)

PW000103



AVISO

Depois de ajustar a folga do pedal do travão, verifique o funcionamento da luz do travão.

PAU10008

Detecção e resolução de problemas

Embora os motociclos Yamaha sejam submetidos a uma inspeção minuciosa antes do envio da fábrica, poderão ocorrer alguns problemas durante a sua utilização. Qualquer problema nos sistemas de combustível, compressão ou ignição, por exemplo, poderão provocar um fraco arranque e perda de potência.

A seguinte tabela de detecção e resolução de problemas apresenta um procedimento fácil e rápido para verificar você mesmo estes sistemas vitais. No entanto, caso o seu motociclo precise de qualquer reparação, leve-o a um concessionário Yamaha, cujos técnicos habilitados possuem as ferramentas, experiência e conhecimentos necessários para assistir devidamente o motociclo. Utilize apenas peças sobresselentes genuínas da Yamaha. As peças não originais poderão parecer-se com as da Yamaha, mas são frequentemente inferiores, possuem um tempo de duração mais curto e podem levar a despesas de reparação elevadas.

MANUTENÇÃO PERIÓDICA E PEQUENAS REPARAÇÕES

PAU01297

Tabela de detecção e resolução de problemas

PW000125



AVISO

Mantenha afastado de chamas desprotegidas e não fume enquanto estiver a verificar ou a trabalhar no sistema de combustível.

1. Combustível

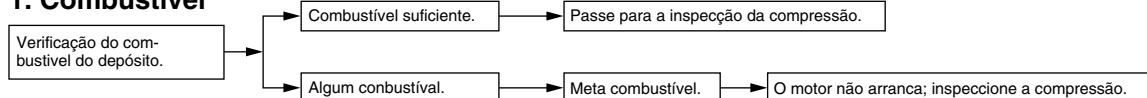

2. Compressão



3. Ignição

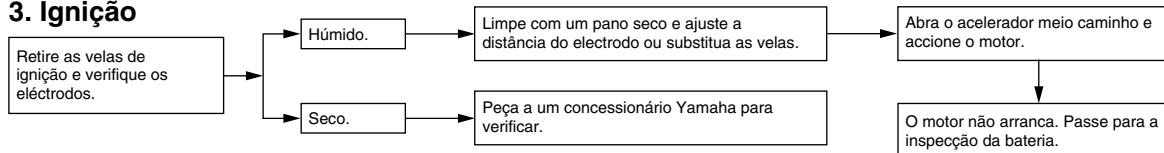

4. Bateria

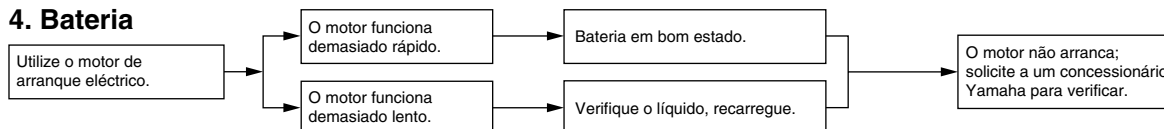

Cuidados

Embora a concepção aberta de um motociclo revele o encanto da tecnologia, torna-o também mais vulnerável. Poderá desenvolver-se ferrugem e corrosão mesmo que sejam utilizados componentes de alta qualidade. Embora um tubo de escape enferrujado possa passar despercebido num carro, este influencia negativamente o aspecto geral de um motociclo. Um cuidado frequente e adequado não só vai ao encontro dos termos da garantia, como também influencia na manutenção de um bom aspecto do seu motociclo, aumentando o tempo de vida e optimizando o desempenho.

Antes da limpeza

1. Cubra as saídas do silencioso com sacos de plástico depois do motor ter arrefecido.
2. Certifique-se de que todas as tampas e coberturas, assim como todos os acopladores e conectores eléctricos, incluindo as tampas da vela de ignição, estão bem fixos.
3. Retire a sujidade extremamente entranhada, como por exemplo óleo queimado no cárter, com um desengordurante e uma escova, mas nunca aplique este tipo de produto nos vedantes, anilhas, carretos, corrente de transmissão e eixos da roda. Enxágue sempre a sujidade e o desengordurante com água.

Limpeza

PCA00010

PRECAUÇÃO:

- Evite utilizar agentes de limpeza das rodas demasiado ácidos, especialmente em rodas de raio. Se este tipo de produtos for utilizado em sujidade de difícil remoção, não deixe o agente de limpeza sobre a área afectada durante mais tempo do que o recomendado. Além disso, enxágue minuciosamente a área com água, seque-a imediatamente e aplique um spray anti-corrosão.
- Uma limpeza inadequada poderá danificar os pára-ventos, capotas, painéis e outras peças plásticas. Utilize um pano ou esponja macia limpa com um detergente suave e água para limpar os plásticos.

CUIDADOS E ARRUMAÇÃO DO MOTOCICLO

- Não utilize nenhum produto químico forte nas peças em plástico. Evite utilizar panos ou esponjas que tenham estado em contacto com produtos de limpeza fortes ou abrasivos, solvente ou diluente, combustível (gasolina), produtos antiferrugem ou de remoção da ferrugem, líquido do travão, anti-congelante ou electrólito.
- Não utilize lavagem de alta pressão nem a vapor uma vez que estas podem provocar a infiltração de água e deterioração nas áreas seguintes: vedantes (dos rolamentos da roda e do braço oscilante, forquilha e travões), componentes eléctricos (acopladores, conectores, instrumentos, interruptores e luzes), tubos de respiração e ventoinhas.

- Para motociclos equipados com um pára-vento: não utilize agentes de limpeza fortes ou esponjas duras pois estes causarão embaciamento ou arranhões. Alguns compostos de limpeza para plásticos podem deixar riscos no pára-vento. Teste o produto numa pequena parte oculta do pára-vento para se assegurar que não deixa ficar marcas. Se o pára-vento ficar riscado, utilize um composto de polimento de qualidade para plástico após a lavagem.

Após a utilização normal

Retire a sujidade com água morna, um detergente suave e uma esponja macia limpa e, finalmente enxagúe totalmente com água limpa. Utilize uma escova de dentes ou uma escova para limpar garrafas nas áreas de difícil acesso. A sujidade de difícil remoção e os insectos serão facilmente removidos se a área for coberta por um pano húmido durante alguns minutos antes de fazer a limpeza.

Após a condução do veículo à chuva, perto do mar ou em estradas nas quais foi espalhado sal

Uma vez que o sal do mar ou o sal espalhado nas estradas durante o Inverno é extremamente corrosivo quando misturado com água, realize os passos a seguir explicados após cada viagem à chuva, perto do mar ou em estradas nas quais foi espalhado sal.

NOTA:

O sal espalhado nas estradas durante o Inverno, poderá permanecer no piso até à Primavera.

1. Limpe o motociclo com água fria e um detergente suave, depois do motor ter arrefecido.

PCA00012

PRECAUÇÃO:

Não utilize água morna pois esta aumenta a acção corrosiva do sal.

2. Depois de conduzir o motociclo, aplique um spray anti-corrosão em todas as superfícies metálicas, incluindo as cromadas e niqueladas, para evitar a corrosão.

CUIDADOS E ARRUMAÇÃO DO MOTOCICLO

Após a limpeza

1. Seque o motociclo com uma camurça ou um pano absorvente.
2. Seque imediatamente a corrente de transmissão e lubrifique-a para evitar que enferruje.
3. Utilize um produto de polir crómio para dar brilho a peças de crómio, alumínio e aço inoxidável, incluindo o sistema de escape. (Mesmo a descoloração dos sistemas de escape em aço inoxidável induzida termicamente pode ser removida através de polimento.)
4. Para evitar a corrosão, é recomendada a aplicação de um spray anti-corrosão em todas as superfícies metálicas, incluindo as cromadas e niqueladas.
5. Utilize um óleo em spray como agente de limpeza universal para remover qualquer sujidade remanescente.
6. Retoque pequenos danos na pintura provocados por pedras, etc.
7. Encere todas as superfícies pintadas.
8. Deixe o motociclo secar completamente antes de o guardar ou tapar.

PWA00001



AVISO

- **Certifique-se de que não existe óleo ou cera nos travões ou nos pneus. Caso necessário, limpe os discos do travão e os revestimentos do travão com um agente de limpeza de discos do travão normal ou acetona, e lave os pneus com água morna e um detergente suave.**
- **Antes de conduzir o motociclo teste o desempenho dos travões e o comportamento nas curvas.**

PCA00013

PRECAUÇÃO:

- **Aplique óleo em spray ou cera com moderação e certifique-se de que limpa qualquer excesso.**
- **Nunca aplique óleo ou cera em peças de borracha e plástico, trate-as com um produto de tratamento adequado.**
- **Evite utilizar compostos de polimento abrasivos pois estes desgastariam a pintura.**

NOTA:

Consulte um concessionário Yamaha para obter conselhos sobre quais os produtos a utilizar.

CUIDADOS E ARRUMAÇÃO DO MOTOCICLO

Arrecadação

Curto prazo

Guarde sempre o seu motociclo num local fresco e seco e, se necessário, utilize uma cobertura porosa para o proteger do pó.

PCA00014

PRECAUÇÃO:

- **Guardar o motociclo num compartimento com fraca ventilação ou tapá-lo com um oleado, enquanto este se encontra ainda molhado, permitirá a infiltração de água e humidade o que provocará o aparecimento de ferrugem.**
- **Para prevenir a corrosão, evite caves húmidas, estábulo (devido à presença de amónia) e áreas onde estejam armazenados químicos fortes.**

Longo prazo

Antes de guardar o seu motociclo durante vários meses:

1. Siga todas as instruções referidas na secção “Cuidados” deste capítulo.
2. Rode a alavanca da torneira de combustível para “ON”.
3. Drene os depósitos de nível constante desapertando as cavilhas de drenagem, o que evitará a acumulação de resíduos de combustível. Verta o combustível drenado no depósito de combustível.
4. Encha o depósito de combustível e adicione estabilizador de combustível (se disponível) para evitar que o depósito enferruje e que o combustível se deteriore.
5. Execute os passos que se seguem para proteger os cilindros, os anéis do pistão, etc. da corrosão.

- a. Retire as tampas das velas de ignição e as velas.
- b. Verta uma colher de chá de óleo do motor na cavidade de cada uma das velas de ignição.
- c. Coloque as tampas das velas de ignição nas respectivas velas, e coloque as velas na cabeça de cilindros de modo a que os eléctrodos fiquem ligados à terra. (Isto limitará a produção de faíscas durante o passo seguinte.)
- d. Coloque várias vezes o motor em funcionamento utilizando o motor de arranque. (Esta acção revestirá as paredes do cilindro com óleo.)
- e. Retire as tampas das velas de ignição e, de seguida, instale as velas de ignição e as respectivas tampas.

PWA00003

AVISO

Para evitar danos ou ferimentos provocados por faíscas, certifique-se de que liga os eléctrodos da vela de ignição à terra enquanto liga o motor.

CUIDADOS E ARRUMAÇÃO DO MOTOCICLO

6. Lubrifique todos os cabos de controlo e pontos articulados de todas as alavancas e pedais assim como do descansa lateral/cavalete central.
7. Verifique e, se necessário, corrija a pressão de ar do pneu, e finalmente levante o motociclo de modo a que ambas as rodas fiquem fora do solo. Como alternativa, rode um pouco as rodas todos os meses para evitar que os pneus se degradem.
8. Cubra as saídas do silencioso com sacos de plástico para impedir a entrada de humidade nas mesmas.
9. Retire a bateria e carregue-a totalmente. Guarde-a num local fresco e seco e carregue-a uma vez por mês. Não guarde a bateria num local excessivamente frio ou quente (temperatura inferior a 0 °C ou superior a 30 °C). Para obter mais informações relativamente ao acondicionamento da bateria, consulte a página 6-31.

NOTA: _____
Antes de guardar o motociclo, deverá fazer todas as reparações necessárias.

Especificações

Modelo	XVS250
Dimensões	
Comprimento total	2.320 mm
Largura total	910 mm
Altura total	1.075 mm
Altura do assento	670 mm
Distância entre os eixos	1.530 mm
Distância mínima ao chão	150 mm
Raio de viragem mínimo	2.900 mm
Peso básico (com depósitos de óleo e de combustível cheios)	159 kg
Motor	
Tipo de motor	4 tempos, SOHC, refrigerado a ar
Disposição dos cilindros	2 cilindros em V
Cilindrada	249 cm ³
Diâmetro × curso	49 × 66 mm
Relação de compressão	10:1
Sistema de arranque	Motor de arranque eléctrico
Sistema de lubrificação	Chapinhagem (do cárter)

Óleo do motor

Tipo

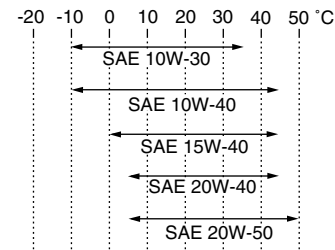

Óleo do motor recomendado

Serviço API do tipo SE, SF, SG ou maior

PRECAUÇÃO:

Utilizar apenas óleos de motor sem aditivos anti-atrito. Os óleos de motor para veículos ligeiros (frequentemente rotulados “ENERGY CONSERVING II”) contêm aditivos anti-atrito que podem provocar a patinagem da embraiagem e/ou da embraiagem do motor de arranque, o que conduz ao desgaste prematuro dos componentes e a um menor desempenho do motor.

Quantidade

Sem substituição do elemento do filtro de óleo	1,4 L
Com substituição do elemento do filtro de óleo	1,6 L
Quantidade total (motor seco)	1,75 L

ESPECIFICAÇÕES

Filtro de ar	Elemento de seco
Combustível	
Tipo	APENAS GASOLINA NORMAL SEM CHUMBO
Capacidade do depósito de combustível	11 L
Quantidade de reserva	3,4 L
Carburador	
Fabricante	MIKUNI
Modelo × quantidade	BDS26 × 1
Vela de ignição	
Fabricante/modelo	NGK / CR6HSA ou DENSO / U20FSR-U
Folga	0,6–0,7 mm
Tipo de embraiagem	Discos múltiplos em banho de óleo
Caixa de velocidades	
Sistema de redução primário	Engrenagens de dentes direitos
Relação de transmissão primária	3,130
Sistema de redução secundária	Transmissão do corrente
Relação de transmissão secundária	2,800
Número de dentes da corrente articulada de transmissão (dianteira/traseira)	20/56

Tipo de caixa de velocidades	Engrenagem constante, 5 velocidades
Operação	Com o pé esquerdo
Relações de transmissão	
1ª	2,643
2ª	1,684
3ª	1,261
4ª	1,000
5ª	0,821

Quadro

Tipo quadro espacial	Duplo berço
Ângulo de inclinação da forquilha	35°
Cauda	135 mm

Pneus

Dianteiro	
Tipo	Pneu com câmara de ar
Tamanho	80/100-18 47P 80/100-18 M/C 47P
Fabricante/modelo	CHENG SHIN / C-916 IRC / MARBELLA NF27
Traseiro	
Tipo	Pneu com câmara de ar
Tamanho	130/90-15 M/C 66P
Fabricante/modelo	CHENG SHIN / C-915 IRC / MARBELLA NR31

Carga máximo*	180 kg
Pressão de ar do pneu (medida com os pneus frios)	
Até 90 kg*	
Dianteiro	175 kPa (1,75 kgf/cm ² , 1,75 bar)
Traseiro	200 kPa (2,00 kgf/cm ² , 2,00 bar)
90 kg–máximo*	
Dianteiro	225 kPa (2,25 kgf/cm ² , 2,25 bar)
Traseiro	225 kPa (2,25 kgf/cm ² , 2,25 bar)

* Peso total do condutor, do passageiro, da carga e acessórios

Rodas

Dianteira	
Tipo	Jante de raios
Tamanho	18 × 1,60
Traseira	
Tipo	Jante de raios
Tamanho	15 M/C × MT 3,00

Travões

Dianteiro	
Tipo	Monodisco
Operação	Com a mão direita
Fluido dos travões	DOT 4

Traseiro	
Tipo	De tambor e maxilas
Operação	Com o pé direito

Suspensão

Dianteira	Forquilha telescópica
Traseira	Braço oscilante

Mola/amortecedor

Dianteiro	Mola helicoidal / amortecedor hidráulico
Traseiro	Mola helicoidal / amortecedor hidráulico

Curso da roda

Dianteira	140 mm
Traseira	100 mm

Sistema eléctrico

Sistema de ignição	T.C.I. (digital)
Sistema de carga da bateria	
Tipo	Magnetos
Corrente de saída normal	14 V, 23 A @ 5.000 rpm
Bateria	
Modelo	GT6B-3
Tensão, capacidade	12 V, 6 Ah

Tipo de farol dianteiro	Lâmpada de quartzo (halogéneo)
--------------------------------	--------------------------------

ESPECIFICAÇÕES

Tensão da lâmpada, potência (W) × quantidade

Farol dianteiro	12 V, 60/55 W × 1
Luz do travão/farolim traseiro	12 V, 5/21 W × 1
Luz de mudança de direcção	12 V, 21 W × 4
Mínimos	12 V, 4 W × 1
Iluminação do contador	12 V, 1,7 W × 1
Indicador luminoso de ponto morto	12 V, 1,7 W × 1
Indicador luminoso de máximos	12 V, 1,7 W × 1
Indicador luminoso de mudança de direcção	12 V, 1,7 W × 1
Luz de advertência de problema no motor	12 V, 1,7 W × 1

Fusíveis

Fusível principal	30 A
Fusível do farol dianteiro	15 A
Fusível do sistema de sinalização	10 A
Fusível da ignição	10 A
Fusível do aquecedor do carburador	10 A

PAU03941

Tabela de conversão

Todos dados de especificação deste manual encontram-se enumerados em SI e UNIDADES MÉTRICAS.

Utilize esta tabela para converter os valores do sistema MÉTRICO para valores no sistema IMPERIAL.

Exemplo:

VALOR NO SISTEMA MÉTRICO	FACTOR DE CONVERSÃO	=	VALOR NO SISTEMA IMPERIAL
2 mm	× 0,03937	=	0,08 pol

Tabela de conversão

SISTEMA MÉTRICO PARA SISTEMA IMPERIAL			
	Unidade no sistema métrico	Factor de conversão	Unidade no sistema imperial
Binário	m-kgf m-kgf cm-kgf cm-kgf	× 7,233 × 86,794 × 0,0723 × 0,8679	lb-pés lb-pol. lb-pés lb-pol.
Peso	kg g	× 2,205 × 0,03527	lb onças
Velocidade	km/h	× 0,6214	milhas/h
Distância	km m m cm mm	× 0,6214 × 3,281 × 1,094 × 0,3937 × 0,03937	milhas pés jardas pol. pol.
Volume, Capacidade	cc (cm ³) cc (cm ³) L (litro) L (litro)	× 0,03527 × 0,06102 × 0,8799 × 0,2199	onças (liq. IMP) pol-cúbicas qt (liq. IMP) gal (liq. IMP)
Vários	kg/mm kgf/cm ² °C	× 55,997 × 14,2234 × 1,8 + 32	pol./lb psi (pol/lb ²) °F

Números de identificação

Registe o número de identificação da chave, o número de identificação do veículo e a informação da etiqueta do modelo nos espaços fornecidos a seguir para que sirvam de auxiliares sempre que encomende peças sobresselentes a um concessionário Yamaha ou para referência caso o veículo seja roubado.

PAU02944

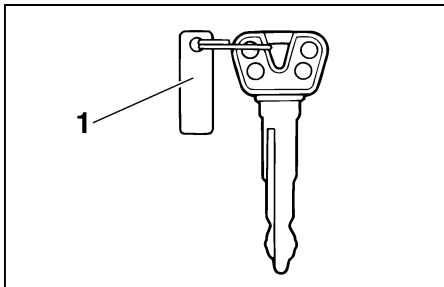

1. Número de identificação da chave

PAU01041

Número de identificação da chave

O número de identificação da chave está gravado na respectiva etiqueta. Registe este número no espaço fornecido para esse efeito neste manual e utilize-o como referência para quando encomendar uma nova chave.

1. NÚMERO DE IDENTIFICAÇÃO DA CHAVE:

2. NÚMERO DE IDENTIFICAÇÃO DO VEÍCULO:

3. INFORMAÇÃO DA ETIQUETA DO MODELO:

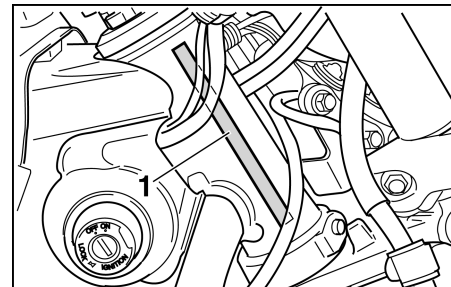

1. Número de identificação do veículo

PAU01043

Número de identificação do veículo

O número de identificação do veículo está gravado no tubo dianteiro da direcção. Registe este número no espaço fornecido para esse efeito neste manual.

NOTA:

O número de identificação do veículo é utilizado para identificar o seu motociclo e pode ser utilizado para registá-lo na direcção-geral de viação da sua área.

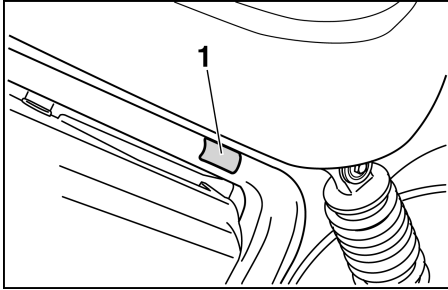

1. Etiqueta do modelo

PAU03757

Etiqueta do modelo

A etiqueta do modelo está colocada no local ilustrado. Registe a informação constante nesta etiqueta no espaço providenciado para esse efeito neste manual. Esta informação será necessária para encomendar peças sobresselentes a um concessionário Yamaha.



IMPRESSO EM PAPEL RECICLADO

PRINTED IN JAPAN
2002 . 2 - 0.3 × 1 CR
(P)