



MANUEL DU PROPRIETAIRE



TW125

5RS-28199-F0

Bienvenue dans l'univers des deux roues de Yamaha !

Le modèle TW125 est le fruit de la vaste expérience de Yamaha dans l'application des technologies de pointe à la conception et à la construction de produits de qualité supérieure et qui a valu à Yamaha sa réputation dans ce domaine.

Afin de tirer le meilleur parti de toutes les possibilités de la TW125, il faut prendre le temps de lire attentivement ce manuel. Le manuel du propriétaire contient non seulement les instructions relatives à l'utilisation, aux contrôles et à l'entretien de cette moto, mais aussi d'importantes consignes de sécurité destinées à protéger le pilote et les tiers contre les accidents.

Ce manuel offre en outre de nombreux conseils qui, s'ils sont bien suivis, permettront de conserver le véhicule en parfait état de marche. Si la moindre question se pose, il ne faut pas hésiter à consulter un concessionnaire Yamaha.

L'équipe Yamaha espère que cette moto procurera à son utilisateur un plaisir de conduite et une sécurité maximum kilomètre après kilomètre. Ne pas oublier toutefois que la sécurité doit rester la première priorité de tout bon motocycliste !

RENSEIGNEMENTS IMPORTANTS

Les informations particulièrement importantes sont repérées par les notations suivantes :



Le symbole de DANGER invite à ÊTRE VIGILANT, CAR LA SÉCURITÉ EST EN JEU !

⚠ AVERTISSEMENT

Le non-respect des instructions données sous un AVERTISSEMENT peut entraîner des blessures graves ou la mort du pilote, d'un tiers ou d'une personne inspectant ou réparant le véhicule.

ATTENTION:

La mention ATTENTION indique les précautions particulières à prendre pour éviter tout endommagement du véhicule.

N.B.:

Un N.B. fournit les renseignements nécessaires à la clarification et la simplification des divers travaux.

- N.B.:** _____
- Ce manuel fait partie intégrante de la moto et devra être remis à l'acheteur si le véhicule est revendu ultérieurement.
 - Yamaha est sans cesse à la recherche d'améliorations dans la conception et la qualité de ses produits. Par conséquent, bien que ce manuel contienne les informations les plus récentes disponibles au moment de l'impression, il peut ne pas refléter de petites modifications apportées ultérieurement à ce modèle. Au moindre doute concernant le fonctionnement ou l'entretien de la moto, ne pas hésiter à consulter un concessionnaire Yamaha.
-

RENSEIGNEMENTS IMPORTANTS

FW000002

⚠ AVERTISSEMENT

LIRE ATTENTIVEMENT CE MANUEL DANS SON INTÉGRALITÉ AVANT D'UTILISER LA MOTO.

FAU04229

TW125
MANUEL DU PROPRIÉTAIRE
©2001 par Yamaha Motor Co., Ltd.
1ère édition, Juillet 2001
Tous droits réservés
Toute réimpression ou utilisation
non autorisée sans la permission écrite
de la Yamaha Motor Co., Ltd.
est formellement interdite.
Imprimé au Japon

1	PRIORITÉ À LA SÉCURITÉ	1-1			
2	DESCRIPTION	2-1			
	Vue gauche	2-1			
	Vue droite	2-2			
	Commandes et instruments	2-3			
3	COMMANDES ET INSTRUMENTS	3-1			
	Contacteur à clé	3-1			
	Témoins	3-1			
	Bloc de compteur de vitesse	3-2			
	Combinés de contacteurs	3-2			
	Levier d'embrayage	3-4			
	Sélecteur	3-4			
	Levier de frein	3-4			
	Pédale de frein	3-5			
	Bouchon du réservoir de carburant	3-5			
	Carburant	3-6			
	Robinet de carburant	3-7			
	Bouton de starter	3-8			
	Serrure antivol	3-8			
	Selle	3-9			
	Accroche-casque	3-9			
	Amortisseur	3-10			
	Porte-bagages	3-10			
	Supports de sangle de fixation des bagages	3-10			
	Béquille latérale	3-11			
					Système du coupe-circuit d'allumage
					3-11
4	CONTRÔLES AVANT UTILISATION	4-1			
	Points à contrôler avant chaque utilisation	4-1			
5	UTILISATION ET CONSEILS IMPORTANTS CONCERNANT LE PILOTAGE	5-1			
	Mise en marche du moteur	5-1			
	Mise en marche d'un moteur chaud	5-2			
	Passage des vitesses	5-3			
	Points de changement de vitesse recommandés (pour la Suisse uniquement)	5-3			
	Comment réduire sa consommation de carburant	5-4			
	Rodage du moteur	5-4			
	Stationnement	5-5			
6	ENTRETIENS PÉRIODIQUES ET PETITES RÉPARATIONS	6-1			
	Trousse de réparation	6-1			
	Tableau des entretiens et graissages périodiques	6-2			
	Dépose et repose des caches	6-5			
	Contrôle de la bougie	6-7			
	Huile moteur et élément de filtre à huile	6-9			
	Nettoyage de l'élément du filtre à air et du tube de vidange	6-12			

TABLE DES MATIÈRES

Réglage du carburateur	6-14
Réglage du régime de ralenti du moteur	6-14
Réglage du jeu de câble des gaz	6-15
Réglage du jeu aux soupapes	6-16
Pneus	6-16
Roues à rayons	6-18
Réglage de la garde du levier d’embrayage	6-19
Réglage de la garde du levier de frein	6-20
Réglage de la position et de la garde de la pédale de frein	6-21
Réglage du contacteur de feu stop sur frein arrière	6-22
Contrôle des plaquettes de frein avant et des mâchoires de frein arrière	6-23
Contrôle du niveau du liquide de frein	6-24
Changement du liquide de frein	6-25
Tension de la chaîne de transmission	6-25
Lubrification de la chaîne de transmission	6-27
Contrôle et lubrification des câbles	6-27
Contrôle et lubrification de la poignée et du câble des gaz	6-28
Contrôle et lubrification de la pédale de frein et du sélecteur	6-28
Contrôle et lubrification des leviers de frein et d’embrayage	6-29
Contrôle et lubrification de la béquille latérale	6-29

Lubrification de la suspension arrière	6-30
Contrôle de la fourche	6-30
Contrôle de la direction	6-31
Contrôle des roulements de roue	6-31
Batterie	6-32
Remplacement du fusible	6-33
Remplacement de l’ampoule de phare	6-34
Remplacement d’une ampoule de clignotant	6-36
Remplacement de l’ampoule du feu arrière/stop	6-36
Calage de la moto	6-37
Roue avant	6-38
Roue arrière	6-40
Diagnostic de pannes	6-42
Schéma de diagnostic de pannes	6-43

7	SOIN ET REMISAGE DE LA MOTO	7-1
	Soin	7-1
	Remisage	7-4

8	CARACTÉRISTIQUES	8-1
----------	-------------------------------	------------

9	RENSEIGNEMENTS COMPLÉMENTAIRES	9-1
	Numéros d’identification	9-1
	Numéro d’identification de la clé	9-1
	Numéro d’identification du véhicule	9-1
	Étiquette des codes du modèle	9-2

Les motos sont des véhicules fascinants qui procurent à leur pilote une sensation inégalée de puissance et de liberté. Il ne faut cependant pas oublier que même la meilleure des motos est soumise aux limites imposées par les lois physiques.

Seul un entretien régulier permet de conserver la valeur de la moto et de la maintenir en parfait état de fonctionnement. Ce qui est vrai pour la moto l'est aussi pour le pilote : les performances dépendent de sa bonne condition. Il ne faut jamais conduire après avoir absorbé de l'alcool, certains médicaments ou de la drogue. Plus encore que pour l'automobiliste, la sécurité du motocycliste dépend de sa forme physique et mentale. L'alcool, même en petite quantité, augmente la tendance à prendre des risques.

De bons vêtements protecteurs sont aussi importants pour le motocycliste que la ceinture de sécurité pour l'automobiliste. Toujours porter une tenue complète (en cuir ou en matériaux synthétiques renforcés), des bottes solides, des gants de motocycliste et un casque bien ajusté. La sensation de sécurité que procurent les vêtements protecteurs ne doit cependant pas encourager à prendre des risques. Même avec une tenue complète et un casque, le motocycliste reste particulièrement vulnérable en cas d'accident. Un pilote qui ne connaît pas ses limites a tendance à prendre des risques et à rouler trop vite. Cela est particulièrement dangereux par temps humide. Un bon motocycliste roule prudemment, évite les manœuvres imprévisibles et est constamment à l'affût de dangers, y compris ceux occasionnés par les autres conducteurs.

Bonne route !

DESCRIPTION

Vue gauche

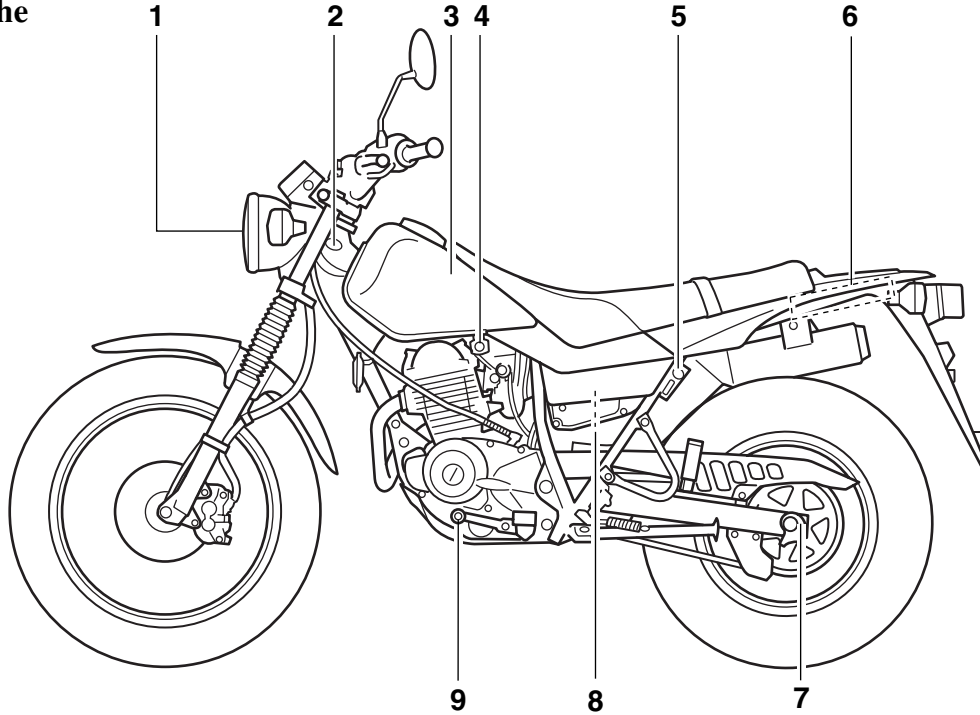

- | | | | |
|---------------------------|-------------|--|-------------|
| 1. Phare | (page 6-34) | 6. Support de sangle de fixation des bagages | (page 3-10) |
| 2. Serrure antivol | (page 3-8) | 7. Excentrique de réglage de chaîne | (page 6-26) |
| 3. Réservoir de carburant | (page 3-5) | 8. Élément de filtre à air | (page 6-12) |
| 4. Robinet de carburant | (page 3-7) | 9. Sélecteur | (page 3-4) |
| 5. Accroche-casque | (page 3-9) | | |

Vue droite

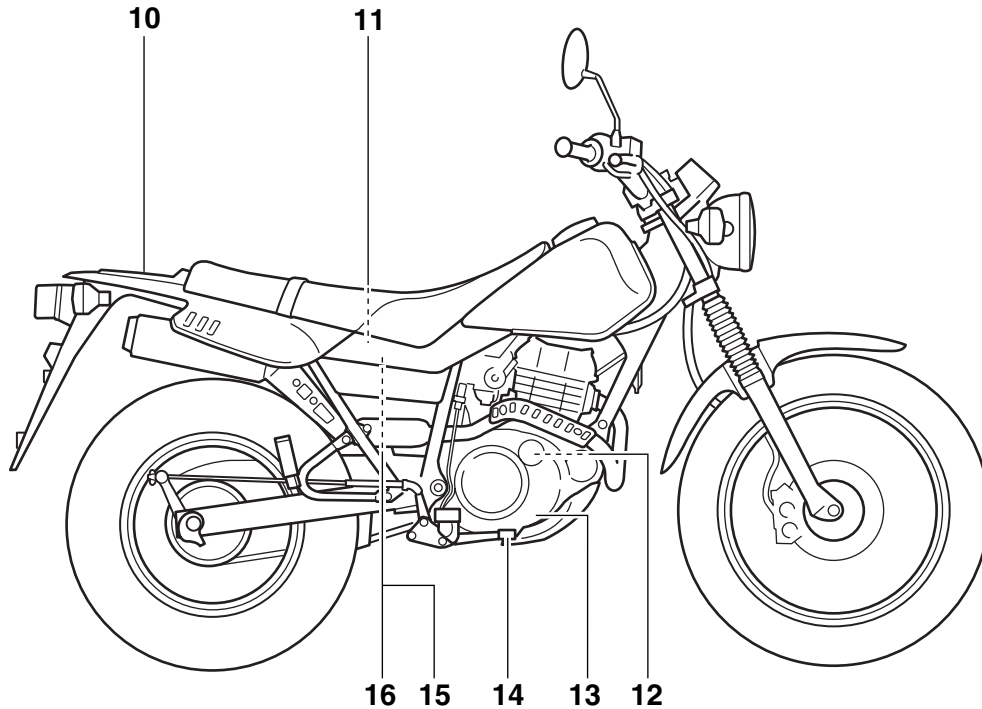

10. Porte-bagages

(page 3-10)

11. Batterie

(page 6-32)

12. Élément du filtre à huile

(page 6-9)

13. Hoblot de contrôle du niveau
d'huile de moteur

(page 6-9)

14. Pédale de frein

(page 3-5, 6-21)

15. Trousse de réparation

(page 6-1)

16. Fusible

(page 6-33)

DESCRIPTION

Commandes et instruments

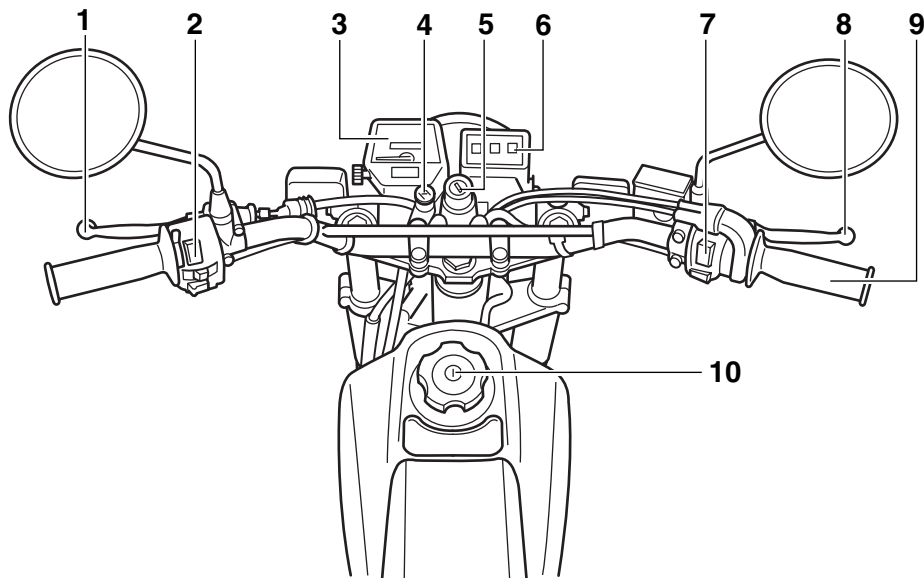

- | | | | |
|---------------------------------------|------------------|---------------------------------------|-------------------|
| 1. Levier d'embrayage | (page 3-4, 6-19) | 6. Bloc des témoins | (page 3-1) |
| 2. Contacteur sur la gauche du guidon | (page 3-2) | 7. Contacteur sur la droite du guidon | (page 3-3) |
| 3. Bloc de compteur de vitesse | (page 3-2) | 8. Levier de frein | (page 3-4, 6-20) |
| 4. Bouton de starter | (page 3-8) | 9. Poignée des gaz | (page 6-15, 6-28) |
| 5. Contacteur à clé | (page 3-1) | 10. Bouchon du réservoir de carburant | (page 3-5) |

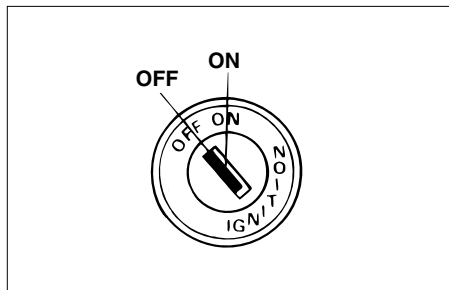

FAU00028

Contacteur à clé

Le contacteur à clé commande les circuits d'allumage et d'éclairage. Les diverses positions du contacteur à clé sont décrites ci-après.

FAU00036

ON (marche)

Tous les circuits électriques sont alimentés et le moteur peut être mis en marche. La clé ne peut être retirée.

FAU00038

OFF (arrêt)

Tous les circuits électriques sont coupés. La clé peut être retirée.

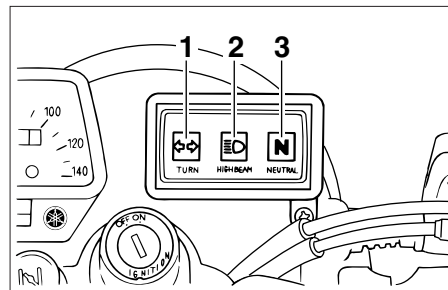

1. Témoin des clignotants “↔”
2. Témoin de feu de route “≡D”
3. Témoin de point mort “N”

FAU00056

Témoins

FAU00057

Témoin des clignotants “↔”

Ce témoin clignote lorsque le contacteur des clignotants est poussé à gauche ou à droite.

FAU00063

Témoin de feu de route “≡D”

Ce témoin s'allume lorsque la position feu de route du phare est sélectionnée.

FAU00061

Témoin de point mort “N”

Ce témoin s'allume lorsque la boîte de vitesses est au point mort.

COMMANDES ET INSTRUMENTS

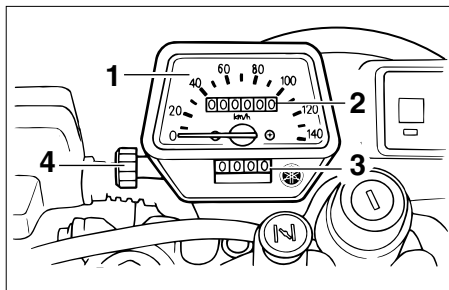

1. Compteur de vitesse
2. Compteur kilométrique
3. Totalisateur journalier
4. Molette de remise à zéro

FAU01087

Bloc de compteur de vitesse

Le bloc de compteur de vitesse est équipé d'un compteur de vitesse, d'un compteur kilométrique et d'un totalisateur journalier. Le compteur de vitesse affiche la vitesse de conduite. Le compteur kilométrique affiche la distance totale parcourue. Le totalisateur journalier affiche la distance parcourue depuis sa dernière remise à zéro à l'aide de la molette de remise à zéro. Le totalisateur journalier permet d'estimer l'autonomie offerte par un plein de carburant. Cette information permettra de planifier les arrêts pour ravitaillement en carburant.

N.B.: _____
Uniquement pour le modèle allemand équipé d'un limiteur de vitesse :
Le limiteur de vitesse empêche la vitesse du véhicule de dépasser 80 km/h.

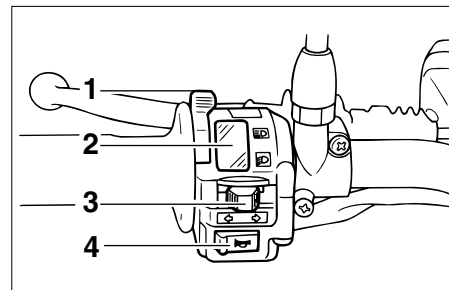

1. Contacteur d'éclairage “●/E/DQ/E/☀”
2. Inverseur feu de route/feu de croisement “≡D/ED”
3. Contacteur des clignotants “←D/ED→”
4. Contacteur d'avertisseur “☹”

FAU00118

Combinés de contacteurs



FAU03898

Contacteur d'éclairage “●/E/DQ/E/☀”

Placer ce contacteur sur “≡DQ” afin d'allumer la veilleuse, le feu arrière et l'éclairage des instruments. Placer le contacteur sur “☀” afin d'allumer également le phare. Placer le contacteur sur “●” afin d'éteindre tous les feux.



FAU03888

Inverseur feu de route/feu de croisement “”

Placer ce contacteur sur “” pour allumer le feu de route et sur “” pour allumer le feu de croisement.

FAU03889

Contacteur des clignotants “/””



Pour signaler un virage à droite, pousser ce contacteur vers “”. Pour signaler un virage à gauche, pousser ce contacteur vers “”. Une fois relâché, le contacteur retourne à sa position centrale. Pour éteindre les clignotants, appuyer sur le contacteur après que celui-ci est revenu à sa position centrale.

FAU00129

Contacteur d'avertisseur “”

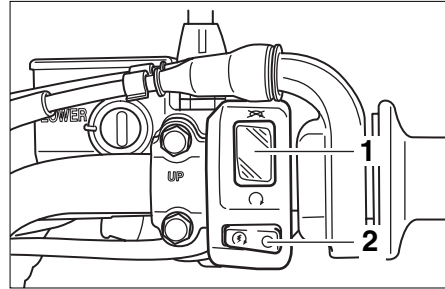

Appuyer sur ce contacteur afin de faire retentir l'avertisseur.



1. Coupe-circuit du moteur “”
2. Contacteur du démarreur “”

FAU03890

Coupe-circuit du moteur “”

Placer ce contacteur sur “” avant de mettre le moteur en marche. En cas d'urgence, comme par exemple, lors d'une chute ou d'un blocage de câble des gaz, placer ce contacteur sur “” afin de couper le moteur.

FAU00143

Contacteur du démarreur “”

Appuyer sur ce contacteur afin de lancer le moteur à l'aide du démarreur.

FC000005

ATTENTION:

Avant de mettre le moteur en marche, il convient de lire les instructions de mise en marche figurant à la page 5-1.

COMMANDES ET INSTRUMENTS

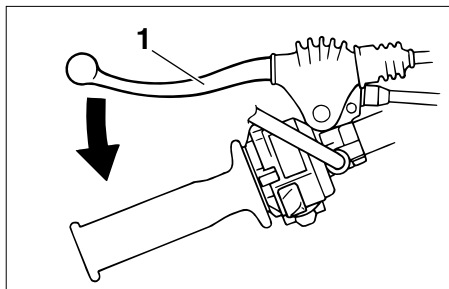

1. Levier d'embrayage

FAU00152

Levier d'embrayage

Le levier d'embrayage se trouve à la poignée gauche. Pour débrayer, tirer le levier vers la poignée. Pour embrayer, relâcher le levier. Un fonctionnement en douceur s'obtient en tirant le levier rapidement et en le relâchant lentement.

Le levier d'embrayage est équipé d'un contacteur d'embrayage, qui est lié au système du coupe-circuit d'allumage. (Pour plus d'explications au sujet du coupe-circuit d'allumage, se reporter à la page 3-11.)

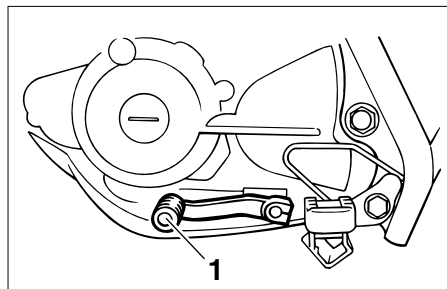

1. Sélecteur

FAU00157

Sélecteur

Le sélecteur est situé du côté gauche de la moto et s'utilise conjointement avec le levier d'embrayage lors du changement des 5 vitesses à prise constante dont la boîte de vitesses est équipée.

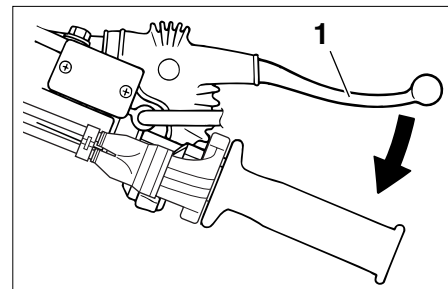

1. Levier de frein

FAU00158

Levier de frein

Le levier de frein est situé à la poignée droite. Pour actionner le frein avant, tirer le levier vers la poignée.

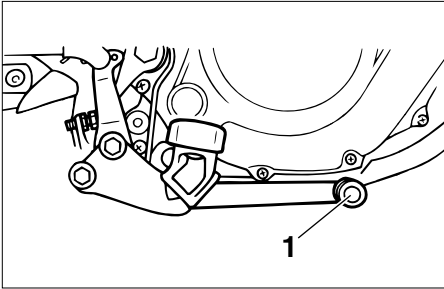

1. Pédale de frein

FAU00162

Pédale de frein

La pédale de frein est situé du côté droit de la moto. Pour actionner le frein arrière, appuyer sur la pédale de frein.

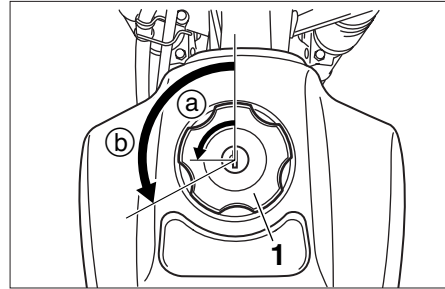

1. Bouchon du réservoir de carburant
a. Déblocage.
b. Ouverture.

FAU00177

Bouchon du réservoir de carburant

Retrait du bouchon du réservoir de carburant

1. Introduire la clé dans la serrure et la tourner de 1/4 de tour dans le sens inverse des aiguilles d'une montre.
2. Tourner le bouchon du réservoir de carburant de 1/3 de tour dans le sens inverse des aiguilles d'une montre, puis le retirer.

Repose du bouchon du réservoir de carburant

1. Introduire le bouchon du réservoir de carburant dans l'orifice du réservoir, la clé étant dans la serrure, puis tourner le bouchon de 1/3 de tour dans le sens des aiguilles d'une montre.
2. Tourner la clé de 1/4 de tour dans le sens des aiguilles d'une montre, puis la retirer.

N.B.: _____

Le bouchon ne peut être remis en place correctement si la clé n'est pas dans la serrure. De plus, la clé ne peut être retirée si le bouchon n'est pas correctement mis en place et verrouillé.

⚠ AVERTISSEMENT

FW000023

S'assurer que le bouchon du réservoir de carburant est refermé et verrouillé correctement avant de démarrer.

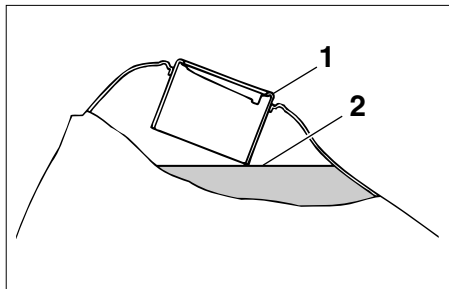

1. Tube de remplissage
2. Niveau de carburant

FAU003753

Carburant

S'assurer que le niveau de carburant est suffisant. Remplir le réservoir de carburant jusqu'à l'extrémité inférieure du tube de remplissage, comme illustré.

FW000130

⚠ AVERTISSEMENT

- Ne pas remplir le réservoir de carburant à l'excès, sinon le carburant risque de déborder lorsqu'il chauffe et se dilate.
- Éviter de renverser du carburant sur le moteur chaud.

FAU00185

ATTENTION:

Essuyer immédiatement toute coulure de carburant à l'aide d'un chiffon propre, sec et doux. En effet, le carburant risque d'abîmer les surfaces peintes ou les pièces en plastique.

FAU04284

Carburant recommandé :

ESSENCE ORDINAIRE SANS
PLOMB UNIQUEMENT

Capacité du réservoir de carburant :

Quantité totale :

7,0 l

Quantité de la réserve :

1,0 l

FCA00104

ATTENTION:

Utiliser uniquement de l'essence sans plomb. L'utilisation d'essence avec plomb endommagerait gravement certaines pièces du moteur, telles que les soupapes, les segments, ainsi que le système d'échappement.

Ce moteur Yamaha fonctionne à l'essence ordinaire sans plomb d'un indice d'octane recherche de 91 ou plus. Si un cognement ou un cliquetis survient, utiliser une marque d'essence différente ou une essence super sans plomb. L'essence sans plomb prolonge la durée de service des bougies et réduit les frais d'entretien.

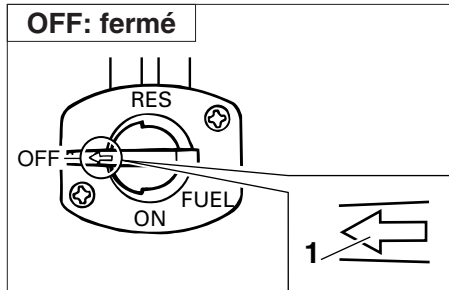

1. Flèche placée sur "OFF"

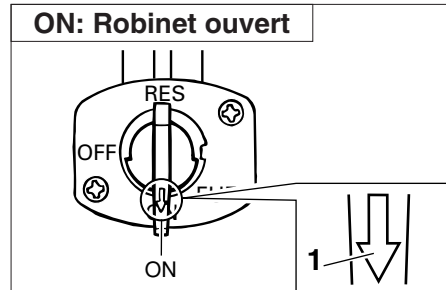

1. Flèche placée sur "ON"

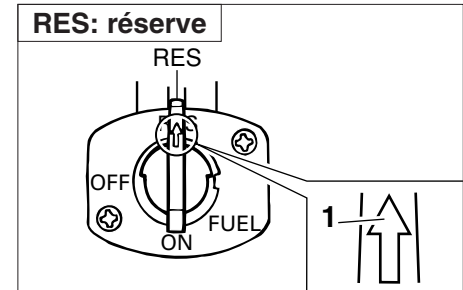

1. Flèche placée sur "RES"

Robinet de carburant

FAU03050

Le robinet de carburant fournit le carburant du réservoir au carburateur, tout en le filtrant.

Le robinet de carburant a trois positions :

OFF (fermé)

Le carburant ne passe pas. Toujours remettre la manette à cette position quand le moteur est arrêté.

ON (ouvert)

Le carburant parvient au carburateur. À moins de manquer de carburant, placer la manette à cette position avant de démarrer.

RES (réserve)

Quand le carburant vient à manquer au cours d'une randonnée, placer la manette à cette position. Faire le plein dès que possible. Ne pas oublier de ramener la manette à la position "ON" après avoir fait le plein.

COMMANDES ET INSTRUMENTS

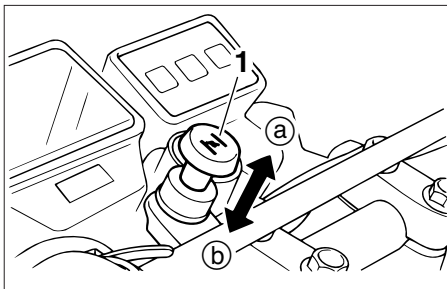

1. Bouton de starter “|N|”

FAU04038

Bouton de starter “|N|”

La mise en marche à froid requiert un mélange air-carburant plus riche. C'est le starter qui permet d'enrichir le mélange.

Déplacer le bouton vers (a) pour ouvrir le starter.

Déplacer le bouton vers (b) pour fermer le starter.

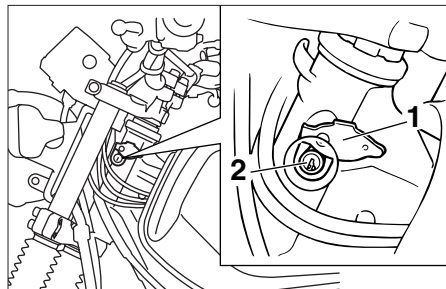

1. Cache-serrure antivol
2. Serrure antivol

FAU02934

Serrure antivol

Blocage de la direction

1. Tourner le guidon à fond vers la droite.
2. Ouvrir le cache-serrure antivol, puis introduire la clé.
3. Tourner la clé de 1/8 de tour dans le sens inverse des aiguilles d'une montre, l'enfoncer tout en tournant le guidon légèrement vers la gauche, puis la tourner de 1/8 de tour dans le sens des aiguilles d'une montre.

4. S'assurer que la direction est bloquée, retirer la clé, puis refermer le cache-serrure.

Déblocage de la direction

1. Ouvrir le cache-serrure antivol, puis introduire la clé.
2. Enfoncer la clé, la tourner de 1/8 de tour dans le sens inverse des aiguilles d'une montre de sorte qu'elle ressorte quelque peu, puis la relâcher.
3. Retirer la clé, puis refermer le cache-serrure.

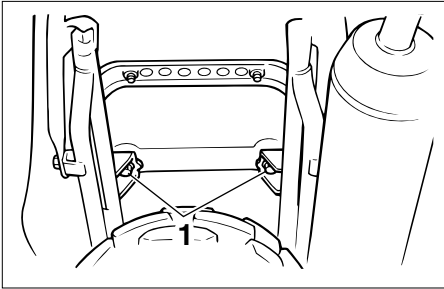

1. Vis (x2)

FAU01092

Selle

Dépose de la selle

Retirer les vis, puis déposer la selle.

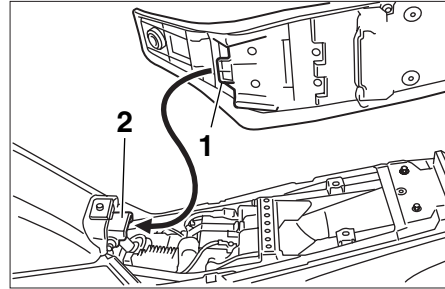

1. Patte de fixation
2. Support de selle

Repose de la selle

1. Insérer la patte de fixation à l'avant de la selle dans le support de selle, comme illustré.
2. Remettre la selle à sa place, puis serrer les vis.

N.B.: _____

S'assurer que la selle est bien remise en place avant de démarrer.

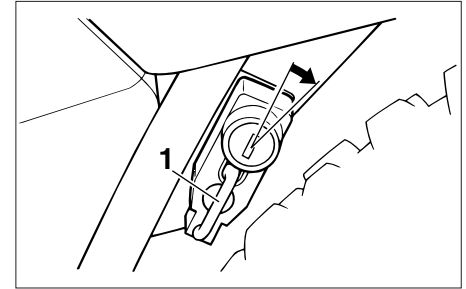

1. Accroche-casque

FAU00260

Accroche-casque

Pour ouvrir l'accroche-casque, introduire la clé dans la serrure, puis la tourner comme illustré.

Pour verrouiller l'accroche-casque, le remettre à sa position d'origine, puis retirer la clé.

FW000030

⚠ AVERTISSEMENT

Ne jamais rouler avec un casque accroché à l'accroche-casque, car le casque pourrait heurter un objet et cela risque de provoquer la perte de contrôle du véhicule et d'être la cause d'un accident.

Amortisseur

FAU01343

FAU00315

⚠ AVERTISSEMENT

Cet amortisseur contient de l'azote sous forte pression. Lire attentivement et s'assurer de bien comprendre les informations ci-dessous avant de manipuler l'amortisseur. Le fabricant décline toute responsabilité pour les dommages matériels résultant d'une mauvaise manipulation.

- Ne pas modifier ni tenter d'ouvrir la bonbonne de gaz.
- Ne pas approcher l'amortisseur d'une flamme ou de toute autre source de chaleur. La pression du gaz augmenterait excessivement, et la bonbonne de gaz pourrait exploser.
- Ne pas déformer ni endommager la bonbonne de gaz d'aucune façon, car cela risque d'amoin-drir les performances d'amortissement.
- Toujours confier l'entretien de l'amortisseur à un concessionnaire Yamaha.

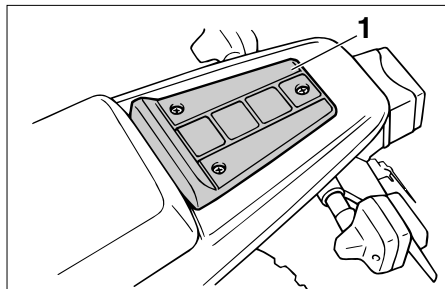

1. Porte-bagages

FAU00320

Porte-bagages

FW000032

⚠ AVERTISSEMENT

- Ne pas dépasser la limite de charge du porte-bagages, qui est de 3 kg.
- Ne pas dépasser la charge maximum du véhicule, qui est de 180 kg.

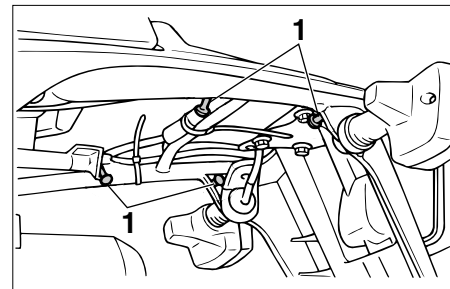

1. Supports de sangle de fixation des bagages (×4)

FAU01493

Supports de sangle de fixation des bagages

Le véhicule est équipé de quatre supports de sangle de fixation des bagages, situés sous le porte-bagages.

FAU00330

Béquille latérale

La béquille latérale est située sur le côté gauche du cadre. Relever ou déployer la béquille latérale avec le pied tout en maintenant la moto à la verticale.

N.B.:

Le contacteur intégré à la béquille latérale fait partie du système du coupe-circuit d'allumage, qui coupe l'allumage dans certaines situations. (Le fonctionnement du système du coupe-circuit d'allumage est expliqué ci-après.)

FW000044

⚠ AVERTISSEMENT

Ne pas rouler avec la béquille latérale déployée ou lorsque la béquille ne se relève pas correctement. Celle-ci pourrait toucher le sol et distraire le pilote, qui pourrait perdre le contrôle du véhicule. Le système de coupe-circuit d'allumage de Yamaha permet de rappeler au pilote qu'il doit relever la béquille latérale avant de se mettre en route. Il convient donc de contrôler régulièrement ce système en procédant comme décrit ci-après et de le faire réparer par un concessionnaire Yamaha en cas de mauvais fonctionnement.

FAU03720

Système du coupe-circuit d'allumage

Le système du coupe-circuit d'allumage, qui comprend les contacteurs de béquille latérale, d'embrayage et de point mort, remplit les fonctions suivantes.

- Il empêche la mise en marche du moteur lorsqu'une vitesse est engagée et que la béquille latérale est relevée mais que le levier d'embrayage n'est pas actionné.
- Il empêche la mise en marche du moteur lorsqu'une vitesse est engagée et que le levier d'embrayage est actionné mais que la béquille latérale n'a pas été relevée.
- Il coupe le moteur lorsqu'une vitesse est engagée et que l'on déploie la béquille latérale.

Contrôler régulièrement le fonctionnement du système du coupe-circuit d'allumage en effectuant le procédé suivant.

FW000045

⚠ AVERTISSEMENT

Si un mauvais fonctionnement est constaté, faire contrôler le système par un concessionnaire Yamaha avant de démarrer.

COMMANDES ET INSTRUMENTS

Le moteur coupé :

1. Déployer la béquille latérale.
2. S'assurer que le coupe-circuit du moteur est à la position "O".
3. Tourner la clé de contact sur "ON".
4. Mettre la boîte de vitesses au point mort.
5. Appuyer sur le contacteur du démarreur.

Le moteur se met-il en marche ?

OUI NON

Le moteur tournant toujours :

6. Relever la béquille latérale.
7. Actionner le levier d'embrayage afin de débrayer.
8. Engager une vitesse.
9. Déployer la béquille latérale.

Le moteur cale-t-il ?

OUI NON

Après que le moteur ait calé :

10. Relever la béquille latérale.
11. Actionner le levier d'embrayage afin de débrayer.
12. Appuyer sur le contacteur du démarreur.

Le moteur se met-il en marche ?

OUI NON

Ce système est en ordre. **La moto peut être utilisée.**

N.B.: _____

Ce contrôle est le plus fiable lorsqu'effectué le moteur chaud.

Le contacteur de point mort pourrait être défectueux.

Ne pas rouler avant d'avoir fait contrôler la moto par un concessionnaire Yamaha.

Le contacteur de béquille latérale pourrait être défectueux.

Ne pas rouler avant d'avoir fait contrôler la moto par un concessionnaire Yamaha.

Le contacteur d'embrayage pourrait être défectueux.

Ne pas rouler avant d'avoir fait contrôler la moto par un concessionnaire Yamaha.

CONTRÔLES AVANT UTILISATION

Le propriétaire est personnellement responsable de l'état de son véhicule. Certaines pièces essentielles peuvent présenter rapidement et de façon subite des signes de dégradation, et cela même lorsque le véhicule n'est pas utilisé (s'il est exposé aux intempéries, par exemple). Un endommagement ou une fuite quelconques ou encore une chute de la pression des pneus peuvent avoir de graves conséquences. En plus d'un simple contrôle visuel, il est donc extrêmement important de vérifier les points suivants avant chaque randonnée.

FAU03439

Points à contrôler avant chaque utilisation

DESCRIPTION	CONTRÔLES	PAGE
Carburant	<ul style="list-style-type: none"> • Contrôler le niveau de carburant dans le réservoir de carburant. • Refaire le plein si nécessaire. • Contrôler la canalisation de carburant afin de s'assurer qu'il n'y a pas de fuite. 	3-5-3-6
Huile moteur	<ul style="list-style-type: none"> • Contrôler le niveau d'huile dans le moteur. • Si nécessaire, ajouter de l'huile du type recommandé jusqu'au niveau spécifié. • Contrôler le véhicule afin de s'assurer qu'il n'y a pas de fuite d'huile. 	6-9-6-12
Frein avant	<ul style="list-style-type: none"> • Contrôler le fonctionnement. • Si mou ou spongieux, faire purger l'air du circuit hydraulique par un concessionnaire Yamaha. • Contrôler la garde au levier. • Régler si nécessaire. • Contrôler le niveau du liquide dans le réservoir. • Si nécessaire, ajouter du liquide de frein du type recommandé jusqu'au niveau spécifié. • Contrôler le circuit hydraulique et s'assurer qu'il ne fuit pas. 	3-4, 6-20, 6-23-6-25
Frein arrière	<ul style="list-style-type: none"> • Contrôler le fonctionnement. • Contrôler la garde à la pédale. • Régler si nécessaire. 	3-5, 6-21-6-23

CONTRÔLES AVANT UTILISATION

DESCRIPTION	CONTRÔLES	PAGE
Embrayage	<ul style="list-style-type: none">• Contrôler le fonctionnement.• Lubrifier le câble si nécessaire.• Contrôler la garde au levier.• Régler si nécessaire.	3-4, 6-19–6-20
Poignée des gaz	<ul style="list-style-type: none">• S'assurer que le fonctionnement est régulier.• Contrôler le jeu.• Si un réglage ou un graissage sont nécessaires, les confier à un concessionnaire Yamaha.	6-15, 6-28
Câbles de commande	<ul style="list-style-type: none">• S'assurer que le fonctionnement est régulier.• Lubrifier si nécessaire.	6-27
Chaîne de transmission	<ul style="list-style-type: none">• Contrôler la tension de la chaîne.• Régler si nécessaire.• Contrôler l'état de la chaîne.• Lubrifier si nécessaire.	6-25–6-27
Roues et pneus	<ul style="list-style-type: none">• S'assurer du bon état.• Contrôler l'état des pneus et la profondeur des sculptures.• Contrôler la pression de gonflage.• Corriger si nécessaire.	6-16–6-19
Pédale de frein et sélecteur	<ul style="list-style-type: none">• S'assurer que le fonctionnement est régulier.• Si nécessaire, lubrifier les points pivots.	6-28
Levier de frein et d'embrayage	<ul style="list-style-type: none">• S'assurer que le fonctionnement est régulier.• Si nécessaire, lubrifier les points pivots.	6-29
Béquille latérale	<ul style="list-style-type: none">• S'assurer que le fonctionnement est régulier.• Si nécessaire, lubrifier le point pivot.	6-29

CONTRÔLES AVANT UTILISATION

DESCRIPTION	CONTRÔLES	PAGE
Attaches du cadre	<ul style="list-style-type: none">• S'assurer que tous les écrous et toutes les vis sont serrés correctement.• Serrer si nécessaire.	—
Instruments, éclairage, signalisation et contacteurs	<ul style="list-style-type: none">• Contrôler le fonctionnement.• Corriger si nécessaire.	3-1-3-3, 6-34-6-37
Contacteur de la béquille latérale	<ul style="list-style-type: none">• Contrôler le fonctionnement du système du coupe-circuit d'allumage.• En cas de problème, faire contrôler le véhicule par un concessionnaire Yamaha.	3-11-3-12

N.B.: _____

Il convient d'effectuer les contrôles repris dans la liste avant chaque utilisation du véhicule. Ces contrôles ne requièrent que peu de temps et celui-ci sera largement compensé par le surcroît de sécurité et de fiabilité qu'ils procurent.

4

⚠ AVERTISSEMENT

FWA00033

Lorsqu'un élément repris sous "Points à contrôler avant chaque utilisation" ne fonctionne pas correctement, il convient de le faire contrôler et réparer avant d'utiliser le véhicule.

UTILISATION ET CONSEILS IMPORTANTS CONCERNANT LE PILOTAGE

FAU00373

⚠ AVERTISSEMENT

- Il importe, avant d'utiliser le véhicule, de bien se familiariser avec toutes ses commandes et leurs fonctions. Au moindre doute concernant le fonctionnement de certaines commandes, consulter un concessionnaire Yamaha.
- Ne jamais mettre le moteur en marche ou utiliser le véhicule dans un local fermé, même pour une courte durée. Les gaz d'échappement sont toxiques et peuvent entraîner la perte de connaissance et même la mort en peu de temps. Toujours veiller à ce que l'endroit soit bien ventilé.
- Avant de démarrer, toujours s'assurer de relever la béquille latérale. Une béquille latérale déployée risque de toucher le sol et de distraire le pilote, qui pourrait perdre le contrôle du véhicule.

FAU03515

Mise en marche du moteur

Afin que le système de coupe-circuit d'allumage n'entre pas en action, il faut qu'une des conditions suivantes soit remplie :

- La boîte de vitesses doit être au point mort.
- Une vitesse doit être engagée, le levier d'embrayage actionné et la béquille latérale relevée.

FW00054

⚠ AVERTISSEMENT

- Avant de mettre le moteur en marche, contrôler le fonctionnement du système de coupe-circuit d'allumage en suivant le procédé décrit à la page 3-12.
- Ne jamais rouler avec la béquille latérale déployée.

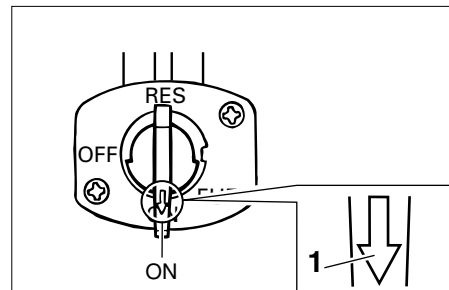

1. Flèche placée sur "ON"

1. Placer la manette du robinet de carburant sur "ON".
2. Tourner la clé sur "ON" et s'assurer que le coupe-circuit du moteur est placé sur "O".
3. Mettre la boîte de vitesses au point mort.

N.B.:

Quand la boîte de vitesses est mise au point mort, le témoin de point mort devrait s'allumer. Si ce n'est pas le cas, il faut faire contrôler le circuit électrique par un concessionnaire Yamaha.

UTILISATION ET CONSEILS IMPORTANTS CONCERNANT LE PILOTAGE

FAU01258

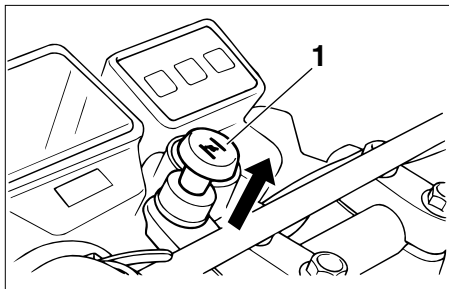

1. Bouton de starter

4. Ouvrir le starter et refermer tout à fait les gaz. (Le fonctionnement du starter est expliqué à la page 3-8.)
5. Appuyer sur le contacteur du démarreur pour mettre le moteur en marche.

N.B.: _____

Si le moteur ne se met pas en marche, relâcher le contacteur du démarreur, puis attendre quelques secondes avant de faire un nouvel essai. Chaque essai de mise en marche doit être aussi court que possible afin d'économiser l'énergie de la batterie. Ne pas actionner le démarreur pendant plus de 10 secondes d'affilée.

6. Une fois le moteur mis en marche, refermer à moitié le starter.

FCA00055

ATTENTION: _____

Pour prolonger la durée de service du moteur, toujours le faire chauffer avant de démarrer. Ne jamais accélérer à l'excès tant que le moteur est froid !

7. Quand le moteur est chaud, refermer le starter.

N.B.: _____

Le moteur est chaud lorsqu'il répond normalement à l'accélération le starter étant fermé.

Mise en marche d'un moteur chaud

Le procédé est identique à celui de la mise en marche d'un moteur froid, sans qu'il soit pas nécessaire d'utiliser le starter lorsque le moteur est chaud.

UTILISATION ET CONSEILS IMPORTANTS CONCERNANT LE PILOTAGE

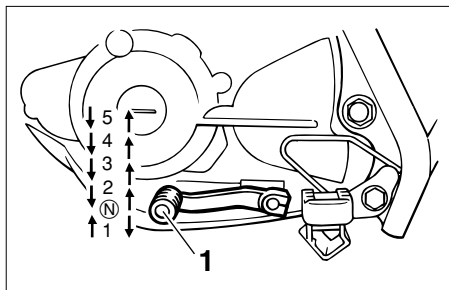

1. Sélecteur
N. Point mort

FAU00423

5

Passage des vitesses

La boîte de vitesses permet de contrôler la puissance du moteur disponible lors des démarrages, accélérations, montées des côtes, etc.

Les positions du sélecteur sont indiquées sur l'illustration.

N.B.: _____

Pour passer au point mort, enfoncer le sélecteur à plusieurs reprises jusqu'à ce qu'il arrive en fin de course, puis le relever légèrement.

FC000048

ATTENTION: _____

- Ne pas rouler trop longtemps en roue libre lorsque le moteur est coupé et ne pas remorquer la moto sur de longues distances, même lorsque la boîte de vitesses est au point mort. En effet, son graissage ne s'effectue correctement que lorsque le moteur tourne. Un graissage insuffisant risque d'endommager la boîte de vitesses.
- Toujours débrayer avant de changer de vitesse afin d'éviter d'endommager le moteur, la boîte de vitesses et la transmission, qui ne sont pas conçus pour résister au choc infligé par un passage en force des vitesses.

FAU02941

Points de changement de vitesse recommandés (pour la Suisse uniquement)

Les points de changement de vitesse recommandés sont indiqués dans le tableau suivant.

	Points de changement de vitesse (km/h)
1 ^e → 2 ^e	23
2 ^e → 3 ^e	36
3 ^e → 4 ^e	50
4 ^e → 5 ^e	60

N.B.: _____

Avant de rétrograder de deux vitesses à la fois, réduire la vitesse du véhicule à la vitesse recommandée (ex. : réduire la vitesse à 35 km/h avant de passer de la 4e à la 2e vitesse).

FAU00424

Comment réduire sa consommation de carburant

La consommation de carburant de la moto dépend dans une large mesure du style de conduite. Suivre les conseils suivants en vue d'économiser le carburant :

- Faire préchauffer correctement le moteur.
- Couper le starter le plus tôt possible.
- Passer sans tarder aux rapports supérieurs et éviter les régimes très élevés lors des accélérations.
- Ne pas donner de gaz en rétrogradant et éviter d'emballer le moteur à vide.
- Couper le moteur au lieu de le laisser tourner longtemps au ralenti (ex. : embouteillages, feux rouges, passages à niveau).

FAU01128

Rodage du moteur

Les premiers 1.600 km constituent la période la plus importante de la vie du moteur. C'est pourquoi il est indispensable de lire attentivement ce qui suit.

Le moteur étant neuf, il faut éviter de le soumettre à un effort excessif pendant les premiers 1.600 km. Les pièces mobiles du moteur doivent s'user et se roder mutuellement pour obtenir les jeux de marche corrects. Pendant cette période, éviter de conduire à pleins gaz de façon prolongée et éviter tout excès susceptible de provoquer la surchauffe du moteur.

FAU04390

0 à 500 km

Éviter l'utilisation prolongée à une ouverture des gaz de plus de 1/3.

500 à 1.000 km

Éviter l'utilisation prolongée à une ouverture des gaz de plus de 1/2.

FCA00118

ATTENTION: _____

Changer l'huile moteur, nettoyer l'élément du filtre à huile et la crépine d'huile après 1.000 km d'utilisation.

1.000 km et au-delà

Le rodage est terminé et l'on peut rouler normalement.

FC000049

ATTENTION: _____

Si un problème quelconque survenait au moteur durant la période de rodage, consulter immédiatement un concessionnaire Yamaha.

UTILISATION ET CONSEILS IMPORTANTS CONCERNANT LE PILOTAGE

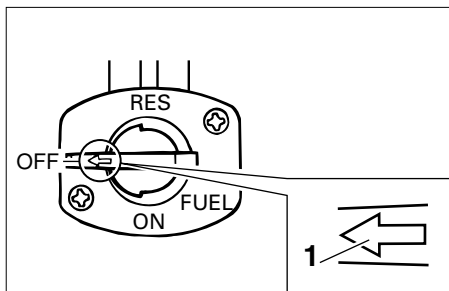

1. Flèche placée sur "OFF"

FAU00457

5 Stationnement

Pour stationner la moto, couper le moteur, retirer la clé de contact, puis tourner la manette du robinet de carburant sur "OFF".

FW00058

⚠ AVERTISSEMENT

- Comme le moteur et le système d'échappement peuvent devenir brûlants, il convient de se garer de façon à ce que les piétons ou les enfants ne risquent pas de toucher ces éléments.
- Ne pas garer la moto dans une descente ou sur un sol meuble, car elle pourrait facilement se renverser.

ENTRETIENS PÉRIODIQUES ET PETITES RÉPARATIONS

FAU00464

La sécurité est l'impératif numéro un du bon motocycliste. La réalisation des contrôles et entretiens, réglages et lubrifications périodiques permet de garantir le meilleur rendement possible et contribue hautement à la sécurité de conduite. Les points de contrôle, réglage et lubrification principaux sont expliqués aux pages suivantes.

Les fréquences données dans le tableau des entretiens et graissages périodiques s'entendent pour la conduite dans des conditions normales. Le propriétaire devra donc adapter les fréquences préconisées et éventuellement les raccourcir en fonction du climat, du terrain, de la situation géographique et de l'usage qu'il fait de son véhicule.

FW000060

⚠ AVERTISSEMENT

Si l'on ne maîtrise pas les techniques d'entretien des motos, ce travail doit être confié à un concessionnaire Yamaha.

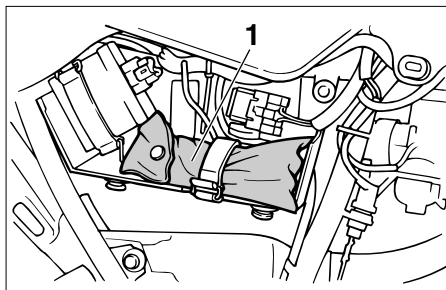

1. Trousse de réparation

FAU01175

Trousse de réparation

La trousse de réparation se trouve derrière le cache B. (Voir les explications relatives à la dépose et à la mise en place des caches à la page 6-6.)

Les informations données dans ce manuel et les outils de la trousse de réparation sont destinés à fournir au propriétaire les moyens nécessaires pour effectuer l'entretien préventif et les petites réparations. Cependant d'autres outils, comme une clé dynamométrique, peuvent être nécessaires pour effectuer correctement certains entretiens.

N.B.:

Si l'on ne dispose pas des outils ou de l'expérience nécessaires pour mener un travail à bien, il faut le confier à un concessionnaire Yamaha.

FW000063

⚠ AVERTISSEMENT

Toute modification non approuvée par Yamaha risque d'entraîner une perte de rendement et de rendre la conduite de ce véhicule dangereuse. Consulter un concessionnaire Yamaha avant de procéder à la moindre modification.

ENTRETIENS PÉRIODIQUES ET PETITES RÉPARATIONS

FAU03686

Tableau des entretiens et graissages périodiques

N.B.:

- Il n'est pas nécessaire d'effectuer le contrôle annuel lorsqu'on a effectué un contrôle périodique dans l'année.
- Pour 30.000 km et plus, effectuer les entretiens en reprenant les fréquences à partir de 6.000 km.
- L'entretien des éléments précédés d'un astérisque ne pouvant être mené à bien sans les données techniques, les connaissances et l'outillage adéquats, il doit être confié à un concessionnaire Yamaha.

N°	DESCRIPTION	CONTRÔLES ET ENTRETIENS	VALEUR AU COMPTEUR (× 1.000 km)					CONTRÔLE ANNUEL
			1	6	12	18	24	
1	* Canalisation de carburant	• S'assurer que les durits d'alimentation ne sont ni craquelées ni autrement endommagées.		√	√	√	√	√
2	Bougie	• Contrôler l'état. • Nettoyer et régler l'écartement des électrodes. • Remplacer.		√		√		
3	* Soupapes	• Contrôler le jeu aux soupapes. • Régler.		√	√	√	√	
4	Élément du filtre à air	• Nettoyer. • Remplacer.		√		√		
5	Embrayage	• Contrôler le fonctionnement. • Régler.	√	√	√	√	√	
6	* Frein avant	• Contrôler le fonctionnement, le niveau du liquide et s'assurer qu'il n'y a pas de fuite. (Voir N.B. à la page 6-4.) • Remplacer les plaquettes de frein.	√	√	√	√	√	√
7	* Frein arrière	• Contrôler le fonctionnement et régler la garde de la pédale de frein. • Remplacer les mâchoires de frein.	√	√	√	√	√	√
8	* Durit de frein	• Contrôler l'état (ni craquelures ni autre endommagement). • Remplacer. (Voir N.B. à la page 6-4.)		√	√	√	√	√

Tous les 4 ans

ENTRETIENS PÉRIODIQUES ET PETITES RÉPARATIONS

N°	DESCRIPTION	CONTRÔLES ET ENTRETIENS	VALEUR AU COMPTEUR (× 1.000 km)					CONTRÔLE ANNUEL
			1	6	12	18	24	
9	* Roues	<ul style="list-style-type: none"> • Contrôler le voile, le serrage des rayons et l'état. • Si nécessaire, serrer les rayons. 		√	√	√	√	
10	* Pneus	<ul style="list-style-type: none"> • Contrôler la profondeur de sculpture et l'état des pneus. • Remplacer si nécessaire. • Contrôler la pression de gonflage. • Corriger si nécessaire. 		√	√	√	√	√
11	* Roulements de roue	<ul style="list-style-type: none"> • S'assurer qu'ils n'ont pas de jeu et ne sont pas endommagés. 		√	√	√	√	
12	* Bras oscillant	<ul style="list-style-type: none"> • Contrôler le fonctionnement et s'assurer que le jeu des points pivots n'est pas excessif. • Enduire de graisse à base de savon au lithium. 		√	√	√	√	
13	Chaîne de transmission	<ul style="list-style-type: none"> • Contrôler la tension de la chaîne. • S'assurer que la roue arrière est parfaitement alignée. • Nettoyer et lubrifier. 	Tous les 500 km et après un lavage ou une randonnée sous la pluie					
14	* Roulements de direction	<ul style="list-style-type: none"> • S'assurer qu'ils n'ont pas de jeu et que la direction n'est pas dure. • Enduire de graisse à base de savon au lithium. 	√	√	√	√	√	
15	* Attaches du cadre	<ul style="list-style-type: none"> • S'assurer que tous les écrous et toutes les vis sont correctement serrés. 		√	√	√	√	√
16	Béquille latérale	<ul style="list-style-type: none"> • Contrôler le fonctionnement. • Lubrifier. 		√	√	√	√	√
17	* Contacteur de béquille latérale	<ul style="list-style-type: none"> • Contrôler le fonctionnement. 	√	√	√	√	√	√
18	* Fourche avant	<ul style="list-style-type: none"> • Contrôler le fonctionnement et s'assurer qu'il n'y a pas de fuite. 		√	√	√	√	
19	* Combiné ressort/ amortisseur	<ul style="list-style-type: none"> • Contrôler le fonctionnement et s'assurer que l'amortisseur ne fuit pas. 		√	√	√	√	
20	* Articulations de bras relais et de bras de raccordement de suspension arrière	<ul style="list-style-type: none"> • Contrôler le fonctionnement. 		√	√	√	√	
		<ul style="list-style-type: none"> • Enduire de graisse à base de savon au lithium. 			√		√	

ENTRETIENS PÉRIODIQUES ET PETITES RÉPARATIONS

N°	DESCRIPTION	CONTRÔLES ET ENTRETIENS	VALEUR AU COMPTEUR (× 1.000 km)					CONTRÔLE ANNUEL
			1	6	12	18	24	
21	* Carburateur	<ul style="list-style-type: none"> • Contrôler le fonctionnement du starter. • Régler le régime de ralenti. 	√	√	√	√	√	√
22	Huile moteur	<ul style="list-style-type: none"> • Changer. • Contrôler le niveau d'huile et s'assurer qu'il n'y a pas de fuite. 	√	√	√	√	√	√
23	Élément du filtre à huile moteur	<ul style="list-style-type: none"> • Nettoyer. 	√		√		√	
24	* Crépine d'huile moteur	<ul style="list-style-type: none"> • Nettoyer. 	√					
25	* Contacteur de feu stop sur freins avant et arrière	<ul style="list-style-type: none"> • Contrôler le fonctionnement. 	√	√	√	√	√	√
26	Pièces mobiles et câbles	<ul style="list-style-type: none"> • Lubrifier. 		√	√	√	√	√
27	* Éclairage, signalisation et contacteurs	<ul style="list-style-type: none"> • Contrôler le fonctionnement. • Régler le faisceau de phare. 	√	√	√	√	√	√

FAU03541

N.B.: _____

- Augmenter la fréquence des nettoyages du filtre à air si la moto est utilisée dans des zones particulièrement poussiéreuses ou humides.
- Entretien des freins hydrauliques
 - Contrôler régulièrement le niveau du liquide de frein et, si nécessaire, faire l'appoint de liquide.
 - Remplacer les composants internes du maître-cylindre et de l'étrier et changer le liquide de frein tous les deux ans.
 - Remplacer les durits de frein tous les quatre ans et lorsqu'elles sont craquelées ou endommagées.

ENTRETIENS PÉRIODIQUES ET PETITES RÉPARATIONS

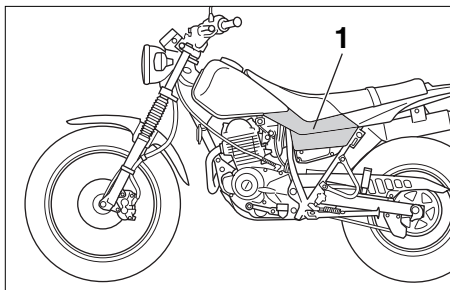

1. Cache A

FAU01122

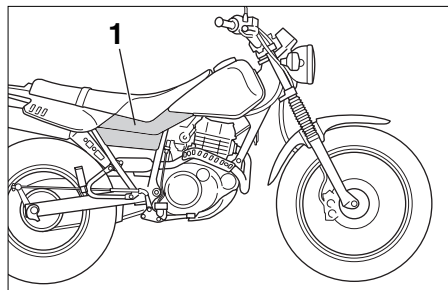

1. Cache B

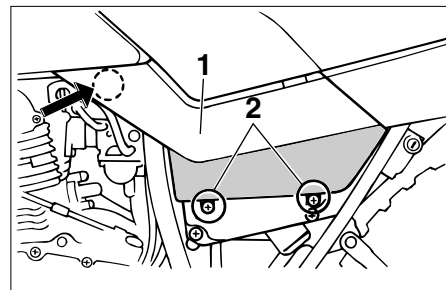

1. Cache A
2. Vis (×2)

FAU01492

Dépose et repose des caches

Afin de pouvoir effectuer certains entretiens décrits dans ce chapitre, il est nécessaire de déposer les caches illustrés ci-dessus. Se référer à cette section à chaque fois qu'il faut déposer ou reposer un cache.

Cache A

Dépose du cache

Retirer les vis et tirer le cache vers l'extérieur à l'endroit indiqué.

ENTRETIENS PÉRIODIQUES ET PETITES RÉPARATIONS

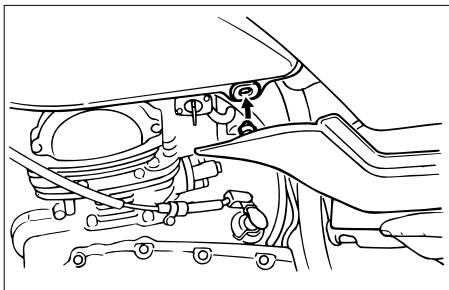

Repose du cache

Remettre le cache en place, puis reposer les vis.

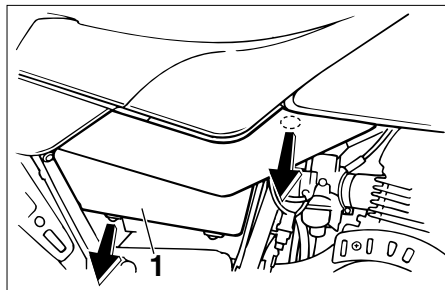

1. Cache B

Cache B

Dépose du cache

Retirer le cache comme illustré.

FAU00494

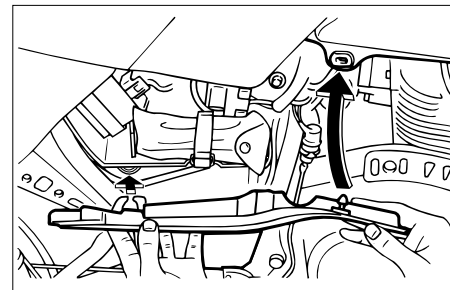

Repose du cache

Remettre le cache en place.

ENTRETIENS PÉRIODIQUES ET PETITES RÉPARATIONS

FAU01833

Contrôle de la bougie

La bougie est une pièce importante du moteur et son contrôle est simple. La bougie doit être démontée et contrôlée aux fréquences indiquées dans le tableau des entretiens et graissages périodiques, car la chaleur et les dépôts finissent par l'user. L'état de la bougie révèle en outre l'état du moteur.

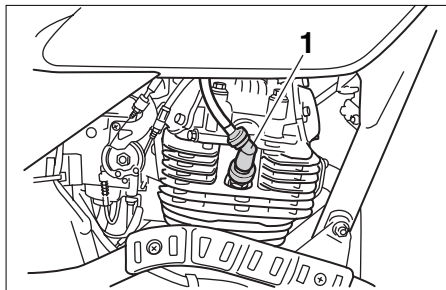

1. Capuchon de bougie

Dépose de la bougie

1. Retirer le capuchon de bougie.

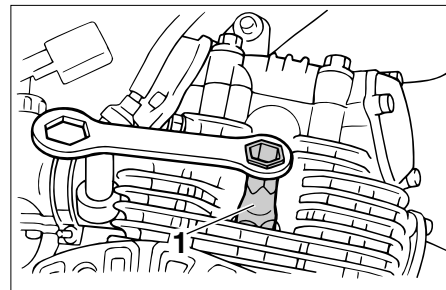

1. Clé à bougie

2. Déposer la bougie comme illustré, en se servant de la clé à bougie fournie dans la trousse de réparation.

ENTRETIENS PÉRIODIQUES ET PETITES RÉPARATIONS

Contrôle de la bougie

1. S'assurer que la couleur de la porcelaine autour de l'électrode soit d'une couleur café au lait clair ou légèrement foncé, couleur idéale pour une moto utilisée dans des conditions normales.

N.B.: _____

Si la couleur de la bougie est nettement différente, le moteur pourrait présenter une anomalie. Ne jamais essayer de diagnostiquer soi-même de tels problèmes. Il est préférable de confier le véhicule à un concessionnaire Yamaha.

2. Contrôler l'usure des électrodes et la présence de dépôts de calamine ou autres. Si l'usure est excessive ou les dépôts trop importants, il convient de remplacer la bougie.

Bougie spécifiée :
DR8EA (NGK)

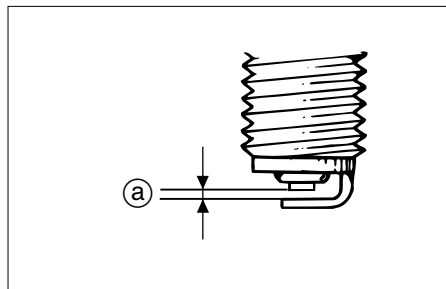

1. Écartement des électrodes

Mise en place de la bougie

1. Mesurer l'écartement des électrodes à l'aide d'un jeu de cales d'épaisseur et, si nécessaire, le corriger conformément aux spécifications.

Écartement des électrodes :
0,6 à 0,7 mm

2. Nettoyer la surface du joint de la bougie et ses plans de joint, puis nettoyer soigneusement les filets de bougie.
3. Mettre la bougie en place à l'aide de la clé à bougie, puis la serrer au couple spécifié.

Couple de serrage :

Bougie :

17,5 Nm (1,75 m·kgf)

N.B.: _____

Si une clé dynamométrique n'est pas disponible lors du montage d'une bougie, une bonne approximation consiste à serrer de 1/4 à 1/2 tour supplémentaire après le serrage à la main. Il faudra toutefois serrer la bougie au couple spécifié le plus rapidement possible.

4. Remonter le capuchon de bougie.

ENTRETIENS PÉRIODIQUES ET PETITES RÉPARATIONS

FAU04400

Huile moteur et élément de filtre à huile

Il faut vérifier le niveau d'huile moteur avant chaque départ. Il convient également de changer l'huile et de nettoyer l'élément du filtre à huile aux fréquences spécifiées dans le tableau des entretiens et graissages périodiques.

Contrôle du niveau d'huile moteur

1. Placer la moto sur un plan horizontal et veiller à ce qu'elle soit dressée à la verticale.

N.B.: _____
S'assurer que la moto soit bien à la verticale avant de contrôler le niveau d'huile. Une légère inclinaison peut entraîner des erreurs de lecture.

2. Mettre le moteur en marche et le faire chauffer pendant quelques minutes, puis le couper.

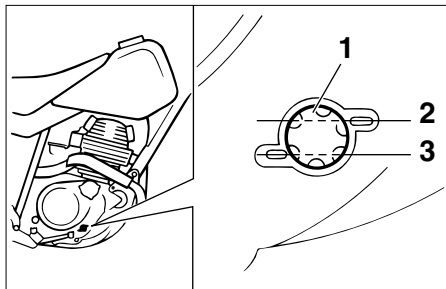

1. Hublot de contrôle
 2. Repère de niveau maximum
 3. Repère de niveau minimum
3. Attendre quelques minutes que l'huile se stabilise, puis vérifier son niveau à travers le hublot de contrôle, situé au côté inférieur droit du carter moteur.

N.B.: _____
Le niveau d'huile moteur doit se situer entre les repères de niveau minimum et maximum.

4. Si le niveau d'huile moteur est inférieur au repère de niveau minimum, ajouter de l'huile moteur du type recommandé jusqu'au niveau spécifié.

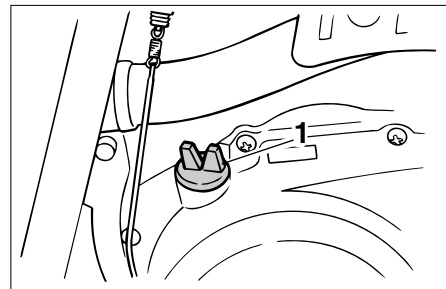

1. Bouchon de remplissage de l'huile moteur

Changement de l'huile moteur (avec ou sans nettoyage de l'élément du filtre à huile)

1. Mettre le moteur en marche et le faire chauffer pendant quelques minutes, puis le couper.
2. Placer un bac à vidange sous le moteur afin d'y recueillir l'huile usagée.
3. Retirer le bouchon de remplissage et la vis de vidange afin de vidanger l'huile du carter moteur.

ENTRETIENS PÉRIODIQUES ET PETITES RÉPARATIONS

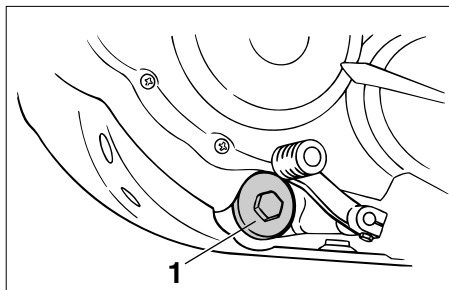

1. Vis de vidange d'huile moteur

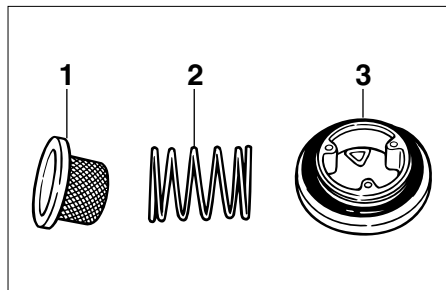

1. Crépine
2. Ressort de compression
3. Joint torique

FCA00039

ATTENTION:

Lorsqu'on enlève la vis de vidange de l'huile, le joint torique, le ressort de pression et la crépine d'huile risquent de tomber. Veiller à ne pas perdre ces pièces.

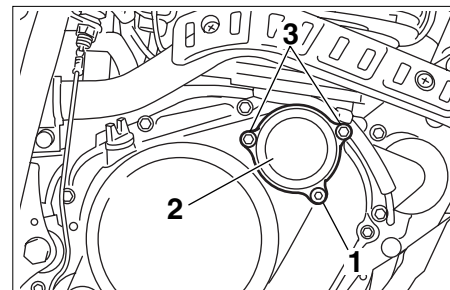

1. Vis de vidange de l'élément du filtre à huile
2. Couvercle de l'élément du filtre à huile
3. Vis du couvercle de l'élément du filtre à huile (x2)

N.B.:

Sauter les étapes 4 à 9 si l'on ne procède pas au nettoyage de l'élément du filtre à huile.

4. Retirer la vis de vidange de l'élément du filtre à huile afin de vidanger l'élément de son huile.
5. Retirer le couvercle de l'élément du filtre à huile après avoir retiré ses vis.

ENTRETIENS PÉRIODIQUES ET PETITES RÉPARATIONS

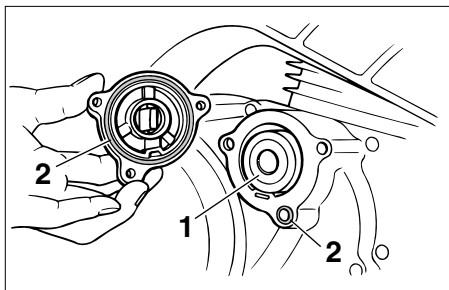

1. Élément du filtre à huile
2. Joint torique (x2)

6. Retirer l'élément du filtre à huile et les joints toriques.
7. Contrôler l'état du joint torique et le remplacer s'il est abîmé.
8. Nettoyer l'élément de filtre à huile dans du dissolvant, puis le remettre en place.

N.B.: _____
Contrôler l'état de l'élément du filtre à huile et le remplacer s'il est abîmé.

9. Remettre le couvercle de l'élément du filtre à huile en place ainsi que les vis et la vis de vidange, puis les serrer à leur couple spécifique.

Couples de serrage :

Vis du couvercle de l'élément du filtre à huile :

10 Nm (1,0 m·kgf)

Vis de vidange de l'élément du filtre à huile :

10 Nm (1,0 m·kgf)

N.B.: _____
S'assurer que les joints toriques sont bien logés dans leur siège.

10. Nettoyer la crépine d'huile dans du dissolvant, puis contrôler son état et la remplacer si elle est abîmée.
11. Mettre la crépine d'huile, le ressort de pression, le joint torique et la vis de vidange de l'huile moteur en place, puis serrer cette dernière au couple spécifié.

Couple de serrage :

Vis de vidange de l'huile moteur :
43 Nm (4,3 m·kgf)

12. Ajouter la quantité spécifiée de l'huile moteur recommandée, puis remonter et serrer le bouchon de remplissage d'huile.

Huile moteur recommandée :

Se reporter à la page 8-1.

Quantité d'huile :

Sans dépose de l'élément du filtre à huile :

1,0 l

Avec dépose de l'élément du filtre à huile :

1,1 l

Quantité totale (moteur à sec) :

1,3 l

ENTRETIENS PÉRIODIQUES ET PETITES RÉPARATIONS

FCA00105

FAU04216

ATTENTION:

- Ne pas mélanger d'additif chimique à l'huile ni utiliser des huiles de grade "CD" ou supérieur afin d'éviter tout patinage de l'embrayage, car l'huile moteur lubrifie également l'embrayage. S'assurer également de ne pas utiliser une huile portant la désignation "ENERGY CONSERVING II" ou la même désignation avec un chiffre plus élevé.
 - S'assurer qu'aucune crasse ou objet ne pénètre dans le carter moteur.
13. Mettre le moteur en marche et contrôler pendant quelques minutes s'il y a présence de fuites d'huile en laissant tourner le moteur au ralenti. En cas de fuite d'huile, couper immédiatement le moteur et rechercher la cause.
 14. Couper le moteur, puis vérifier le niveau d'huile et faire l'appoint, si nécessaire.

Nettoyage de l'élément du filtre à air et du tube de vidange

Il convient de nettoyer l'élément du filtre à air aux fréquences spécifiées dans le tableau des entretiens et graissages périodiques. Augmenter la fréquence du nettoyage si le véhicule est utilisé dans des zones très poussiéreuses ou humides. Il faut également contrôler fréquemment le tube de vidange du filtre à air et le nettoyer, si nécessaire.

Nettoyage de l'élément du filtre à air

1. Déposer le cache A. (Voir les explications relatives à sa dépose et à sa mise en place à la page 6-5.)

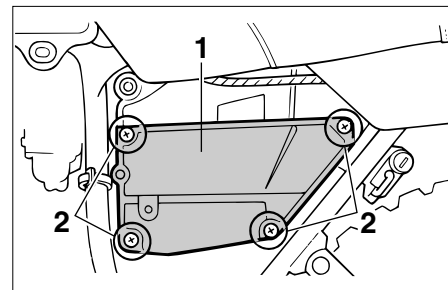

1. Couvercle du boîtier de filtre à air
 2. Vis (x4)
2. Retirer le couvercle du boîtier de filtre à air après avoir retiré ses vis.

ENTRETIENS PÉRIODIQUES ET PETITES RÉPARATIONS

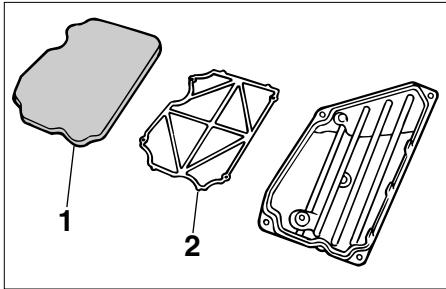

1. Élément en mousse
 2. Cadre du filtre à air
3. Extraire l'élément du filtre à air.
 4. Séparer l'élément en mousse de son armature et le nettoyer dans du dissolvant, puis éliminer le dissolvant en comprimant l'élément.

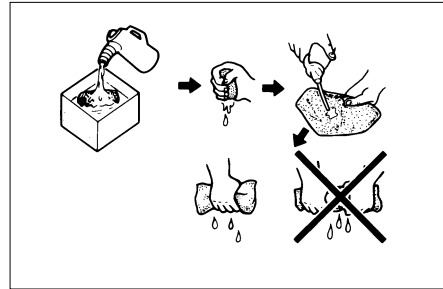

5. Enduire toute la surface de l'élément en mousse d'huile du type recommandé, puis éliminer l'excès d'huile en comprimant l'élément.

N.B.: _____
La mousse doit être humide, mais sans dégoutter.

Huile recommandée :
Huile moteur

6. Remonter l'élément en mousse sur son armature en le tendant sur celle-ci.

7. Loger l'élément dans le boîtier de filtre à air.

FC000082

ATTENTION: _____

- S'assurer que l'élément du filtre à air soit correctement logé dans le boîtier de filtre à air.
- Ne jamais mettre le moteur en marche avant d'avoir remonté l'élément du filtre à air. Une usure excessive du ou des pistons et/ou du ou des cylindres pourrait en résulter.

8. Remettre le couvercle du boîtier de filtre à air en place et le fixer à l'aide de ses vis.
9. Reposer le cache.

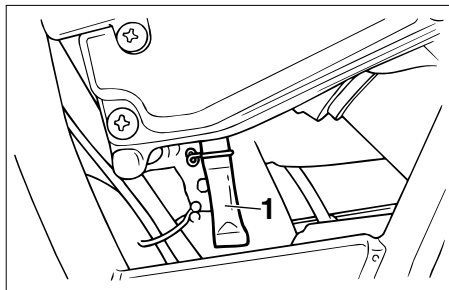

1. Tube de vidange du filtre à air

Nettoyage du tube de vidange du filtre à air

1. Contrôler si le tube de vidange qui se trouve au fond du boîtier de filtre à air contient de l'eau ou des crasses.
2. S'il y a présence d'eau et de crasse, retirer et nettoyer le tube, puis remonter ce dernier.

FAU00629

Réglage du carburateur

Le carburateur est un organe vital du moteur et il nécessite des réglages très précis. Pour cette raison, la plupart des réglages d'un carburateur requièrent les compétences d'un concessionnaire Yamaha. Le réglage décrit ci-dessous peut toutefois être effectué sans problème par le propriétaire.

FC000094

ATTENTION:

Le carburateur a été réglé à l'usine Yamaha après avoir subi de nombreux tests. Toute modification du réglage effectuée par une personne ne possédant pas les connaissances techniques requises pourrait provoquer une baisse du rendement du moteur, voire son endommagement.

FAU01168

Réglage du régime de ralenti du moteur

Contrôler et régler, si nécessaire, le régime de ralenti du moteur aux fréquences spécifiées dans le tableau des entretiens et graissages périodiques.

N.B.:

Il faut se procurer un compte-tours de diagnostic afin de pouvoir effectuer ce travail.

1. Fixer le compte-tours au fil de la bougie.
2. Mettre le moteur en marche et le laisser chauffer pendant plusieurs minutes entre 1.000 et 2.000 tr/mn, tout en l'emballant quelques fois dans les 4.000 à 5.000 tr/mn.

N.B.:

Le moteur est chaud quand il répond rapidement aux mouvements de la poignée des gaz.

ENTRETIENS PÉRIODIQUES ET PETITES RÉPARATIONS

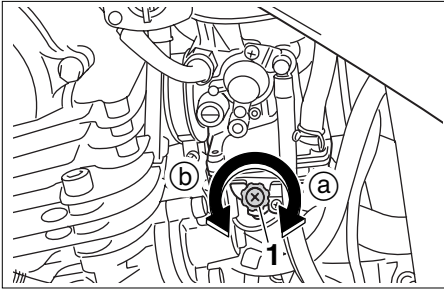

1. Vis de butée de papillon des gaz

3. Contrôler le régime de ralenti du moteur et, si nécessaire, le corriger conformément aux spécifications à l'aide de la vis de butée de papillon des gaz. Pour augmenter le régime de ralenti du moteur, tourner la vis dans le sens (a). Pour diminuer le régime de ralenti du moteur, tourner la vis dans le sens (b).

Régime de ralenti du moteur :
1.450 à 1.650 tr/mn

N.B.: _____
Si le régime de ralenti spécifié ne peut être obtenu en effectuant ce réglage, confier le travail à un concessionnaire Yamaha.

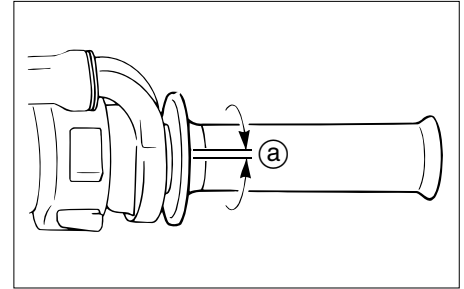

1. Jeu de câble des gaz

FAU00635

Réglage du jeu de câble des gaz

Le jeu de câble des gaz doit être de 3 à 5 mm à la poignée des gaz. Contrôler régulièrement le jeu de câble des gaz et, si nécessaire, le faire régler par un concessionnaire Yamaha.

ENTRETIENS PÉRIODIQUES ET PETITES RÉPARATIONS

FAU00637

Réglage du jeu aux soupapes

À la longue, le jeu aux soupapes se modifie, ce qui provoque un mauvais mélange carburant-air ou produit un bruit anormal. Pour éviter ce problème, il faut faire régler le jeu aux soupapes par un concessionnaire Yamaha aux fréquences spécifiées dans le tableau des entretiens et graissages périodiques.

FAU04401

Pneus

Pour assurer un fonctionnement optimal, une longue durée de service et une bonne sécurité de conduite, prendre note des points suivants concernant les pneus.

Pression de gonflage

Il faut contrôler la pression de gonflage des pneus avant chaque utilisation du véhicule et, le cas échéant, la régler.

Pression de gonflage (contrôlée les pneus froids)		
Charge*	Avant	Arrière
Jusqu'à 90 kg	150 kPa (1,50 kgf/cm ² , 1,50 bar)	150 kPa (1,50 kgf/cm ² , 1,50 bar)
De 90 kg à maximale	150 kPa (1,50 kgf/cm ² , 1,50 bar)	175 kPa (1,75 kgf/cm ² , 1,75 bar)

Charge maximale*	180 kg
------------------	--------

* Poids total du pilote, du passager, du chargement et des accessoires

FW000082

⚠ AVERTISSEMENT

- **Contrôler et régler la pression de gonflage des pneus lorsque ceux-ci sont à la température ambiante.**
- **Adapter la pression de gonflage des pneus à la vitesse de conduite et au poids total du pilote, du passager, des bagages et des accessoires approuvés pour ce modèle.**

ENTRETIENS PÉRIODIQUES ET PETITES RÉPARATIONS

⚠ AVERTISSEMENT

FWA00040

Toute charge influe énormément sur la maniabilité, la puissance de freinage, le rendement ainsi que la sécurité de conduite de la moto. Il importe donc de respecter les consignes de sécurité qui suivent.

- **NE JAMAIS SURCHARGER LA MOTO.** Une surcharge risque d'abîmer les pneus, de faire perdre le contrôle et d'être à l'origine d'un accident grave. S'assurer que le poids total du pilote, passager, des bagages et accessoires ne dépasse pas la limite de charge de ce véhicule.
- Ne pas transporter d'objet mal fixé qui pourrait se détacher.
- Attacher soigneusement les bagages les plus lourds près du centre de la moto et répartir le poids également de chaque côté.

- Adapter la pression de gonflage des pneus à la charge du véhicule.
- Contrôler l'état des pneus et la pression de gonflage avant chaque départ.

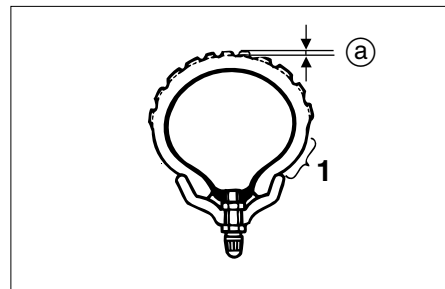

1. Flanc
a. Profondeur de sculpture

Contrôle des pneus

Contrôler les pneus avant chaque départ. Si la bande de roulement centrale a atteint la limite spécifiée, si un clou ou des éclats de verre sont incrustés dans le pneu ou si son flanc est craquelé, faire remplacer immédiatement le pneu par un concessionnaire Yamaha.

Profondeur minimale de sculpture de pneu (avant et arrière)	1,6 mm
---	--------

N.B.:

La limite de profondeur des sculptures peut varier selon les législations nationales. Il faut toujours se conformer à la législation du pays dans lequel on utilise le véhicule.

ENTRETIENS PÉRIODIQUES ET PETITES RÉPARATIONS

Renseignements sur les pneus

Cette moto est équipée de pneus avec chambre à air.

FW000078

⚠ AVERTISSEMENT

- Les pneus avant et arrière doivent être de la même conception et du même fabricant afin de garantir une bonne tenue de route.
- Après avoir subi de nombreux tests, les pneus cités ci-après ont été homologués par Yamaha Motor Co., Ltd. pour ce modèle.

AVANT

Fabricant	Taille	Modèle
BRIDGESTONE	130/80-18 66P	TW-203
	130/80-18 M/C 66P	

ARRIÈRE

Fabricant	Taille	Modèle
BRIDGESTONE	180/80-14 M/C 78P	TW-204

FAU00681

⚠ AVERTISSEMENT

- Faire remplacer par un concessionnaire Yamaha tout pneu usé à l'excès. La conduite avec des pneus usés compromet la stabilité de la moto et est en outre illégale.
- Le remplacement des pièces se rapportant aux freins et aux roues doit être confié à un concessionnaire Yamaha, car celui-ci possède les connaissances et l'expérience nécessaires à ces travaux.
- La pose d'une rustine sur une chambre à air crevée n'est pas recommandée. En cas d'urgence toutefois, réparer la chambre à air avec le plus grand soin, puis la remplacer le plus tôt possible par une pièce de bonne qualité.

FAU00685

Roues à rayons

Pour assurer un fonctionnement optimal, une longue durée de service et une bonne sécurité de conduite, prendre note des points suivants concernant les roues.

- Avant chaque démarrage, il faut s'assurer que les jantes de roue ne sont pas craquelées, qu'elles n'ont pas de saut et ne sont pas voilées, et il faut contrôler le serrage des rayons. Si une roue est endommagée de quelque façon, la faire remplacer par un concessionnaire Yamaha. Ne jamais tenter une quelconque réparation sur une roue. Il faut remplacer toute roue déformée ou craquelée.
- Il faut équilibrer une roue à chaque fois que le pneu ou la roue sont remplacés ou remis en place après démontage. Une roue mal équilibrée se traduit par un mauvais rendement, une mauvaise tenue de route et réduit la durée de service du pneu.

ENTRETIENS PÉRIODIQUES ET PETITES RÉPARATIONS

- Après avoir remplacé un pneu, éviter de faire de la vitesse jusqu'à ce que le pneu soit "rodé" et ait acquis toutes ses caractéristiques.

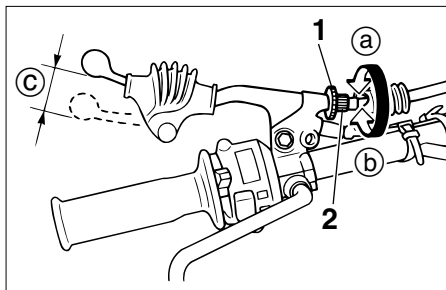

1. Contre-écrou (levier d'embrayage)
2. Vis de réglage
- c. Garde

FAU00694

Réglage de la garde du levier d'embrayage

La garde du levier d'embrayage doit être de 10 à 15 mm, comme illustré. Contrôler régulièrement la garde du levier d'embrayage et, si nécessaire, la régler comme suit.

1. Desserrer le contre-écrou situé au levier d'embrayage.
2. Pour augmenter la garde du levier d'embrayage, tourner la vis de réglage dans le sens (a). Pour la réduire, tourner la vis de réglage dans le sens (b).

3. Si la garde spécifiée a pu être obtenue en suivant les explications ci-dessus, il suffit à présent de serrer le contre-écrou. Si elle n'a pu être obtenue, il faut poursuivre et effectuer les étapes restantes.
4. Desserrer le câble d'embrayage en tournant la vis de réglage au levier d'embrayage à fond dans le sens (a).

ENTRETIENS PÉRIODIQUES ET PETITES RÉPARATIONS

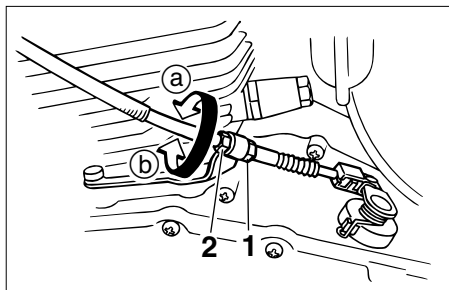

1. Contre-écrou (carter)
 2. Écrou de réglage
5. Desserrer le contre-écrou au carter moteur.
 6. Pour augmenter la garde du levier d'embrayage, tourner l'écrou de réglage dans le sens (a). Pour la réduire, tourner l'écrou de réglage dans le sens (b).
 7. Serrer le contre-écrou au levier d'embrayage et au carter moteur.

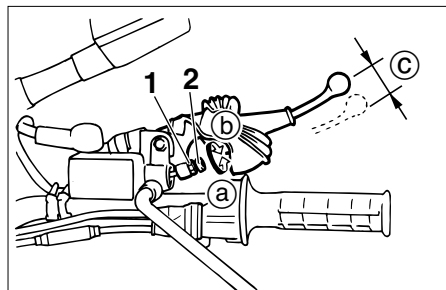

1. Contre-écrou
2. Vis de réglage
- c. Garde

Réglage de la garde du levier de frein

La garde du levier de frein doit être de 5 à 8 mm, comme illustré. Contrôler régulièrement la garde du levier de frein et, si nécessaire, la régler comme suit.

1. Desserrer le contre-écrou situé au levier de frein.
2. Pour augmenter la garde du levier de frein, tourner la vis de réglage dans le sens (a). Pour la réduire, tourner la vis de réglage dans le sens (b).

3. Serrer le contre-écrou.

⚠ AVERTISSEMENT

FW000099

- Contrôler la garde du levier de frein après l'avoir réglée, et s'assurer que le frein fonctionne correctement.
- Une sensation de mollesse dans le levier de frein pourrait signaler la présence d'air dans le circuit de freinage. Dans ce cas, ne pas utiliser la moto avant d'avoir fait purger le circuit par un concessionnaire Yamaha. La présence d'air dans le circuit hydraulique réduit la puissance de freinage et cela pourrait entraîner la perte de contrôle du véhicule et être la cause d'un accident.

ENTRETIENS PÉRIODIQUES ET PETITES RÉPARATIONS

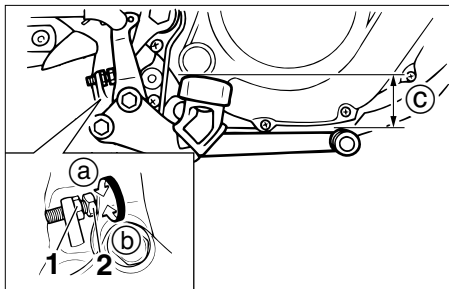

1. Contre-écrou
2. Vis de réglage
- c. Position et de la garde de la pédale de frein

FAU00707

Réglage de la position et de la garde de la pédale de frein

FW000104

⚠ AVERTISSEMENT

Il est préférable de confier ces réglages à un concessionnaire Yamaha.

Position de la pédale de frein

Le sommet de la pédale de frein doit se situer d'environ 30 mm sous le sommet du repose-pied. Contrôler régulièrement la position de la pédale de frein et, si nécessaire, la régler comme suit.

1. Desserrer le contre-écrou à la pédale de frein.
2. Pour relever la pédale de frein, tourner la vis de réglage dans le sens (a). Pour abaisser la pédale de frein, tourner la vis de réglage dans le sens (b).
3. Serrer le contre-écrou.

FW000105

⚠ AVERTISSEMENT

Il faut procéder au réglage de la garde de la pédale de frein après avoir réglé la hauteur de la pédale de frein.

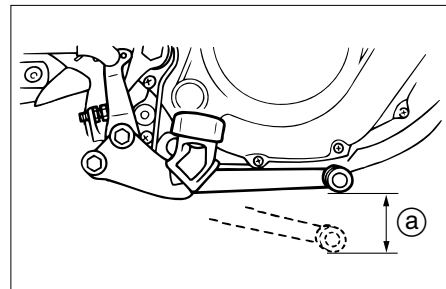

- a. Garde de la pédale de frein

Garde de la pédale de frein

La garde de la pédale de frein doit être de 20 à 30 mm, comme illustré. Contrôler régulièrement la garde de la pédale de frein et, si nécessaire, la régler comme suit.

ENTRETIENS PÉRIODIQUES ET PETITES RÉPARATIONS

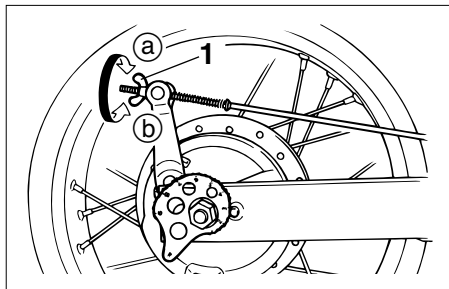

1. Écrou de réglage du frein arrière

Pour augmenter la garde de la pédale de frein, tourner l'écrou de réglage à la tige de frein dans le sens (a). Pour la réduire, tourner l'écrou de réglage dans le sens (b).

FW000106

⚠ AVERTISSEMENT

- Toujours régler la garde de la pédale de frein après avoir réglé la tension de la chaîne de transmission ou après la dépose et la repose de la roue arrière.
- Si on ne parvient pas à obtenir le réglage spécifié, confier ce travail à un concessionnaire Yamaha.
- Après avoir réglé la garde de la pédale de frein, contrôler le fonctionnement du feu stop.

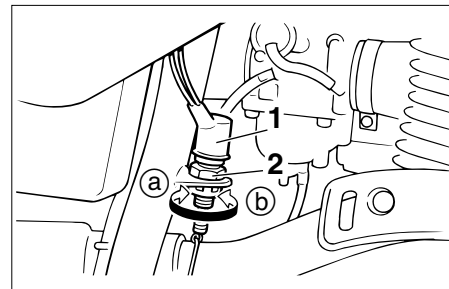

1. Contacteur de feu stop sur frein arrière
2. Écrou de réglage

FAU00713

Réglage du contacteur de feu stop sur frein arrière

Le contacteur de feu stop sur frein arrière est actionné par la pédale de frein, et lorsque son réglage est correct, le feu stop s'allume juste avant que le freinage ne fasse effet. Si nécessaire, régler le contacteur de feu stop comme suit.

Tourner l'écrou de réglage tout en maintenant le contacteur de feu stop en place. Tourner l'écrou de réglage dans le sens (a) si le feu stop s'allume trop tard. Tourner l'écrou de réglage dans le sens (b) si le feu stop s'allume trop tôt.

ENTRETIENS PÉRIODIQUES ET PETITES RÉPARATIONS

FAU00720

Contrôle des plaquettes de frein avant et des mâchoires de frein arrière

Contrôler l'usure des plaquettes de frein avant et des mâchoires de frein arrière aux fréquences spécifiées dans le tableau des entretiens et graissages périodiques.

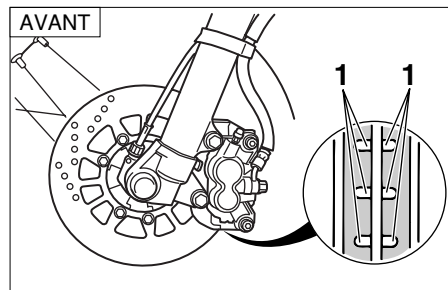

1. Indicateurs d'usure (×3)

FAU03938

Plaquettes de frein avant

Sur chaque plaquette de frein avant figurent des rainures d'indication d'usure. Ces rainures permettent de contrôler l'usure des plaquettes sans devoir démonter le frein. Contrôler l'usure des plaquettes en vérifiant les rainures. Si une plaquette de frein est usée au point que ses rainures ont presque disparu, faire remplacer la paire de plaquettes par un concessionnaire Yamaha.

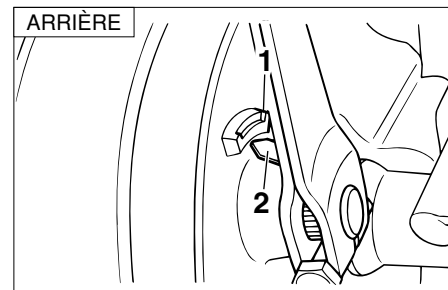

1. Limite d'usure
2. Indicateur d'usure

FAU00727

Mâchoires de frein arrière

Le frein arrière est muni d'un index d'indication d'usure. Cet index permet de contrôler l'usure des mâchoires sans devoir démonter le frein. Contrôler l'usure des mâchoires en vérifiant la position de l'index tout en actionnant le frein. Si une mâchoire de frein est usée au point que l'index touche le trait d'indication de limite d'usure, faire remplacer la paire de mâchoires par un concessionnaire Yamaha.

ENTRETIENS PÉRIODIQUES ET PETITES RÉPARATIONS

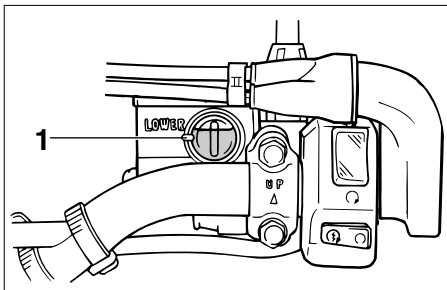

1. Repère de niveau minimum

FAU03774

Contrôle du niveau du liquide de frein

Si le niveau du liquide de frein est insuffisant, des bulles d'air peuvent se former dans le circuit de freinage, ce qui risque de réduire l'efficacité des freins.

Avant de démarrer, s'assurer que le niveau du liquide de frein dépasse le repère de niveau minimum et faire l'appoint, si nécessaire. Un niveau de liquide bas peut signaler la présence d'une fuite ou l'usure des plaquettes. Si le niveau du liquide est bas, il faut contrôler l'usure des plaquettes et l'étanchéité du circuit.

Prendre les précautions suivantes :

- Avant de vérifier le niveau du liquide, s'assurer que le haut du réservoir de liquide de frein est à l'horizontale.
- Utiliser uniquement le liquide de frein recommandé. Tout autre liquide risque d'abîmer les joints en caoutchouc, ce qui pourrait causer des fuites et nuire au bon fonctionnement du frein.

Liquide de frein recommandé :
DOT 4

- Toujours faire l'appoint avec un liquide de frein du même type que celui qui se trouve dans le circuit. Le mélange de liquides différents risque de provoquer une réaction chimique nuisible au fonctionnement du frein.
- Veiller à ne pas laisser pénétrer d'eau dans le réservoir de liquide de frein. En effet, l'eau abaissera nettement le point d'ébullition du liquide et cela risque de provoquer un bouchon de vapeur ou "vapor lock".

- Le liquide de frein risque d'attaquer les surfaces peintes et le plastique. Toujours essayer soigneusement toute trace de liquide renversé.
- L'usure des plaquettes de frein entraîne une baisse progressive du niveau du liquide de frein. Cependant, si le niveau du liquide de frein diminue soudainement, il faut faire contrôler le véhicule par un concessionnaire Yamaha.

ENTRETIENS PÉRIODIQUES ET PETITES RÉPARATIONS

FAU03985

Changement du liquide de frein

Faire changer le liquide de frein par un concessionnaire Yamaha aux fréquences spécifiées dans le N.B. figurant après le tableau des entretiens et graissages périodiques. Il convient également de faire remplacer les bagues d'étanchéité du maître-cylindre de frein et de l'étrier, ainsi que la durit de frein aux fréquences indiquées ci-dessous ou chaque fois qu'elles sont endommagées ou qu'elles fuient.

- Bagues d'étanchéité : remplacer tous les deux ans.
- Durit de frein : remplacer tous les quatre ans.

FAU00744

Tension de la chaîne de transmission

Contrôler et, si nécessaire, régler la tension de la chaîne de transmission avant chaque départ.

Contrôle de la tension de la chaîne de transmission

1. Placer la moto sur un plan horizontal et veiller à ce qu'elle soit dressée à la verticale.

N.B.: _____

La moto doit être à la verticale et rien ne peut peser sur elle lors du contrôle et du réglage de la tension de la chaîne de transmission.

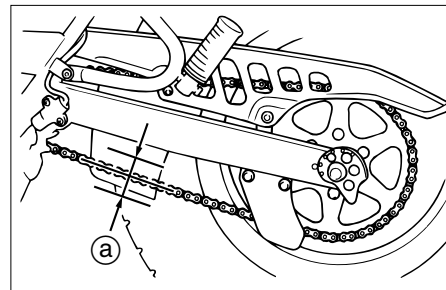

a. Tension de la chaîne de transmission

2. Mettre la boîte de vitesses au point mort.
3. Faire tourner la roue arrière en poussant la moto afin de trouver la partie la plus tendue de la chaîne, puis mesurer la tension comme illustré.

Tension de la chaîne de transmission :
35 à 60 mm

4. Si la tension de la chaîne de transmission est incorrecte, la régler comme suit.

ENTRETIENS PÉRIODIQUES ET PETITES RÉPARATIONS

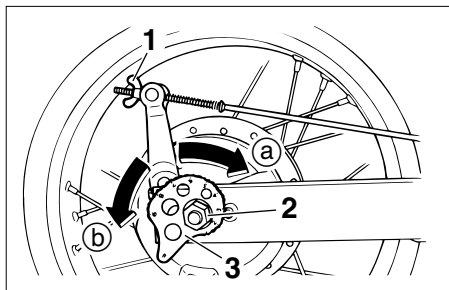

1. Écrou de réglage de la garde de la pédale de frein
2. Écrou d'axe
3. Excentrique de réglage de chaque

FAU04369

Réglage de la tension de la chaîne de transmission

1. Desserrer l'écrou de réglage de la garde de la pédale de frein.
2. Desserrer l'écrou d'axe.
3. Pour tendre la chaîne de transmission, tourner l'excentrique de réglage de chaque côté du bras oscillant dans le sens (a). Pour détendre la chaîne, tourner les deux excentriques de réglage dans le sens (b), puis pousser la roue arrière vers l'avant.

N.B.: _____
Afin de garantir un alignement de roue correct, il faut veiller à régler les deux excentriques de la même façon.

FC000096

ATTENTION:

Une chaîne mal tendue impose des efforts excessifs au moteur et à d'autres organes vitaux, et risque de sauter ou de casser. Pour éviter ce problème, veiller à ce que la tension de la chaîne de transmission soit toujours dans les limites spécifiées.

4. Serrer l'écrou d'axe au couple de serrage spécifié.

Couple de serrage :
Écrou d'axe :
90 Nm (9,0 m-kgf)

5. Régler la garde de la pédale de frein. (Voir les explications relatives au réglage de la garde de la pédale de frein à la page 5-21.)

FW000103

⚠ AVERTISSEMENT

Après avoir réglé la garde de la pédale de frein, contrôler le fonctionnement du feu stop.

ENTRETIENS PÉRIODIQUES ET PETITES RÉPARATIONS

FAU01106

Lubrification de la chaîne de transmission

Il faut nettoyer et lubrifier la chaîne de transmission aux fréquences spécifiées dans le tableau des entretiens et graissages périodiques, sinon elle s'usera rapidement, surtout lors de la conduite dans les régions humides ou poussiéreuses. Entretenir la chaîne de transmission comme suit.

FC00097

ATTENTION:

Il faut lubrifier la chaîne de transmission après avoir lavé la moto ou après avoir roulé sous la pluie.

1. Nettoyer toute la crasse et la boue à la brosse ou avec un chiffon.
2. Vaporiser un lubrifiant pour chaîne de transmission sur les deux côtés et sur la face supérieure de la chaîne afin que tous les flasques et rouleaux soient lubrifiés correctement.

N.B.: Si un nettoyage en profondeur est nécessaire, il faudra faire déposer la chaîne et la faire tremper dans du dissolvant par un concessionnaire Yamaha.

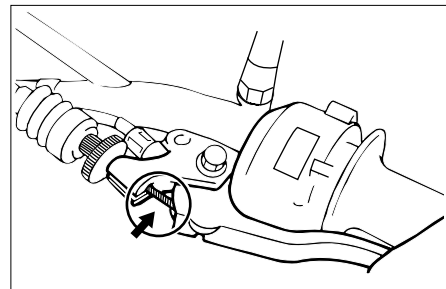

FAU02962

Contrôle et lubrification des câbles

Il faut contrôler le fonctionnement et l'état de tous les câbles de commande avant chaque départ. Il faut en outre lubrifier les câbles et leurs extrémités quand nécessaire. Si un câble est endommagé ou si son fonctionnement est dur, le faire contrôler et remplacer, si nécessaire, par un concessionnaire Yamaha.

Lubrifiant recommandé :
Huile moteur

ENTRETIENS PÉRIODIQUES ET PETITES RÉPARATIONS

⚠ AVERTISSEMENT

FW000112

Une gaine endommagée va empêcher le bon fonctionnement du câble et entraînera sa rouille. Remplacer dès que possible tout câble endommagé afin d'éviter de créer un état de conduite dangereux.

Contrôle et lubrification de la poignée et du câble des gaz

FAU04034

Contrôler le fonctionnement de la poignée des gaz avant chaque départ. Il convient également de lubrifier ou de remplacer le câble aux fréquences spécifiées dans le tableau des entretiens et graissages périodiques.

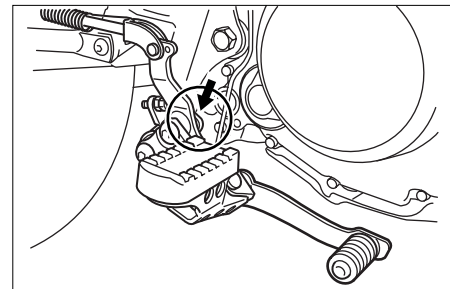

Contrôle et lubrification de la pédale de frein et du sélecteur

FAU03370

Contrôler le fonctionnement de la pédale de frein et du sélecteur avant chaque départ et lubrifier les articulations quand nécessaire.

Lubrifiant recommandé :
Graisse à base de savon au lithium (graisse universelle)

ENTRETIENS PÉRIODIQUES ET PETITES RÉPARATIONS

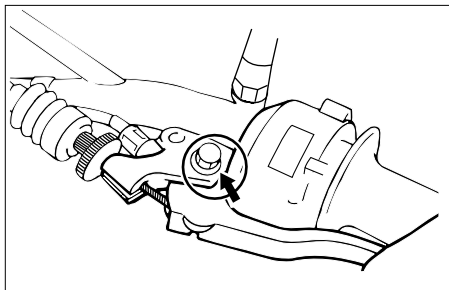

FAU03164

Contrôle et lubrification des leviers de frein et d'embrayage

Contrôler le fonctionnement du levier de frein et d'embrayage avant chaque départ et lubrifier les articulations de levier quand nécessaire.

Lubrifiant recommandé :
Graisse à base de savon au lithium (graisse universelle)

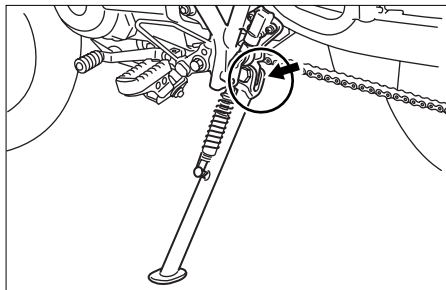

FAU03165

Contrôle et lubrification de la béquille latérale

Contrôler le fonctionnement de la béquille latérale avant chaque départ et lubrifier son articulation et les points de contact des surfaces métalliques quand nécessaire.

⚠ AVERTISSEMENT

FW000113

Si la béquille latérale ne se déploie et ne se replie pas en douceur, la faire contrôler et, si nécessaire, réparer par un concessionnaire Yamaha.

Lubrifiant recommandé :
Graisse à base de savon au lithium (graisse universelle)

ENTRETIENS PÉRIODIQUES ET PETITES RÉPARATIONS

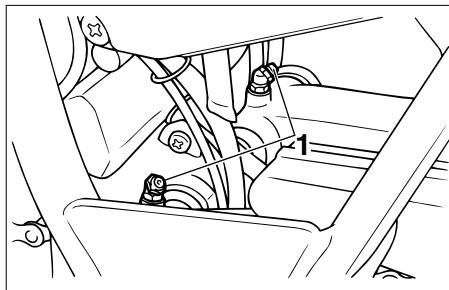

1. Graisseur (×2)

FAU04282

Lubrification de la suspension arrière

Lubrifier les points pivots de la suspension arrière aux fréquences spécifiées dans le tableau des entretiens et graissages périodiques.

Lubrifiant recommandé :
Graisse à base de savon au
lithium

Contrôle de la fourche

FAU02939

Il faut contrôler l'état et le fonctionnement de la fourche en procédant comme suit aux fréquences spécifiées dans le tableau des entretiens et graissages périodiques.

Contrôle de l'état général

FW000115

⚠ AVERTISSEMENT

Caler soigneusement la moto pour qu'elle ne puisse se renverser.

S'assurer que les tubes plongeurs ne sont ni griffés ni endommagés et que les fuites d'huile ne sont pas importantes.

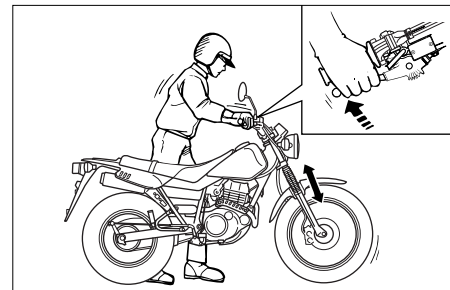

Contrôle du fonctionnement

1. Placer la moto sur un plan horizontal et veiller à ce qu'elle soit dressée à la verticale.
2. Tout en actionnant le frein avant, appuyer fermement à plusieurs reprises sur le guidon afin de contrôler si la fourche se comprime et se détend en douceur.

FC000098

ATTENTION:

Si la fourche est endommagée ou si elle ne fonctionne pas en douceur, la faire contrôler et, si nécessaire, réparer par un concessionnaire Yamaha.

FAU00794

Contrôle de la direction

Des roulements de direction usés ou desserrés peuvent représenter un danger. Il convient dès lors de vérifier le fonctionnement de la direction en procédant comme suit aux fréquences spécifiées dans le tableau des entretiens et graissages périodiques.

1. Placer une cale sous le moteur afin de surélever la roue avant.

FW000115

⚠ AVERTISSEMENT

Caler soigneusement la moto pour qu'elle ne puisse se renverser.

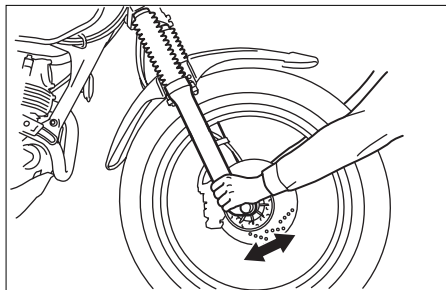

2. Maintenir la base des bras de fourche et essayer de les déplacer vers l'avant et l'arrière. Si un jeu quelconque est ressenti, faire contrôler et, si nécessaire, réparer la direction par un concessionnaire Yamaha.

FAU01144

Contrôle des roulements de roue

Contrôler les roulements de roue avant et arrière aux fréquences spécifiées dans le tableau des entretiens et graissages périodiques. Si le moyeu de roue a du jeu ou si la roue ne tourne pas régulièrement, faire contrôler les roulements de roue par un concessionnaire Yamaha.

ENTRETIENS PÉRIODIQUES ET PETITES RÉPARATIONS

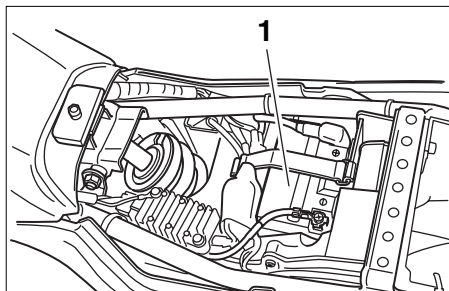

1. Batterie

FAU00800

Batterie

Cette moto est équipée d'une batterie de type étanche et celle-ci ne requiert aucun entretien. Il n'est donc pas nécessaire de contrôler le niveau d'électrolyte ni d'ajouter de l'eau distillée.

FC000101

ATTENTION:

Ne jamais enlever le capuchon d'étanchéité des éléments de la batterie, sous peine d'endommager la batterie de façon irréversible.

FW000116

⚠ AVERTISSEMENT

- L'électrolyte de batterie est extrêmement toxique, car l'acide sulfurique qu'il contient peut causer de graves brûlures. Éviter tout contact d'électrolyte avec la peau, les yeux ou les vêtements et toujours se protéger les yeux lors de travaux à proximité d'une batterie. En cas de contact avec de l'électrolyte, effectuer les **PREMIERS SOINS** suivants.
 - **EXTERNE** : rincer abondamment à l'eau courante.
 - **INTERNE** : boire beaucoup d'eau ou de lait et consulter immédiatement un médecin.
 - **YEUX** : rincer à l'eau courante pendant 15 minutes et consulter rapidement un médecin.
- Les batteries produisent de l'hydrogène, un gaz inflammable. Éloigner la batterie des étincelles, flammes, cigarettes, etc., et toujours veiller à bien ventiler la pièce où l'on recharge une batterie, si la charge est effectuée dans un endroit clos.

- **TENIR TOUTE BATTERIE HORS DE PORTÉE DES ENFANTS.**

ENTRETIENS PÉRIODIQUES ET PETITES RÉPARATIONS

Chargement de la batterie

Confier la charge de la batterie à un concessionnaire Yamaha dès que possible si elle semble être déchargée. Ne pas oublier qu'une batterie se décharge plus rapidement si la moto est équipée d'accessoires électriques.

Conservation de la batterie

1. Quand la moto est remise pendant un mois ou plus, déposer la batterie, la recharger complètement et la ranger dans un endroit frais et sec.
2. Quand la batterie est remise pour plus de deux mois, il convient de la contrôler au moins une fois par mois et de la recharger quand nécessaire.
3. Charger la batterie au maximum avant de la remonter sur le véhicule.
4. Après avoir remonté la batterie, toujours veiller à connecter correctement ses câbles aux bornes.

FC000102

ATTENTION:

- **Toujours veiller à ce que la batterie soit chargée. Remiser une batterie déchargée risque de l'endommager de façon irréversible.**
- **Utiliser un chargeur spécial à tension constante pour charger les batteries étanches (MF). L'utilisation d'un chargeur de batterie conventionnel va endommager la batterie. Si l'on ne peut se procurer un chargeur de batterie étanche, il est indispensable de faire charger la batterie par un concessionnaire Yamaha.**

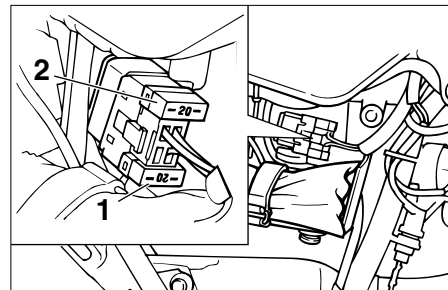

1. Fusible
2. Fusible de recharge

FAU01307

Remplacement du fusible

Le support du fusible se situe derrière le cache B. (Voir les explications relatives à la dépose et à la mise en place des caches à la page 6-6.)

Si le fusible est grillé, le remplacer comme suit.

1. Tourner la clé de contact sur "OFF" et éteindre tous les circuits électriques.
2. Retirer le fusible grillé et le remplacer par un fusible neuf de l'ampérage spécifié.

Fusible spécifié : 20 A

ENTRETIENS PÉRIODIQUES ET PETITES RÉPARATIONS

FC000103

ATTENTION:

Ne pas utiliser de fusible de calibre supérieur à celui recommandé afin d'éviter de gravement endommager l'équipement électrique, voire de provoquer un incendie.

3. Tourner la clé de contact sur "ON" et allumer tous les circuits électriques afin de vérifier si l'équipement électrique fonctionne.
4. Si le fusible neuf grille immédiatement, faire contrôler l'équipement électrique par un concessionnaire Yamaha.

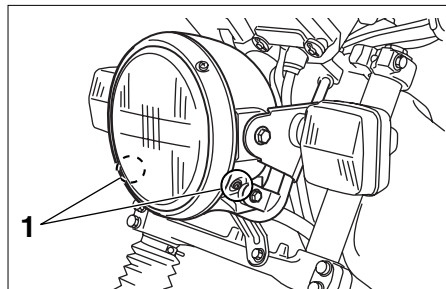

1. Vis (x2)

FAU04189

Remplacement de l'ampoule de phare

Cette moto est équipée d'un phare à ampoule de quartz. Si l'ampoule du phare grille, la remplacer comme suit :

1. Déposer l'optique de phare après avoir retiré les vis.

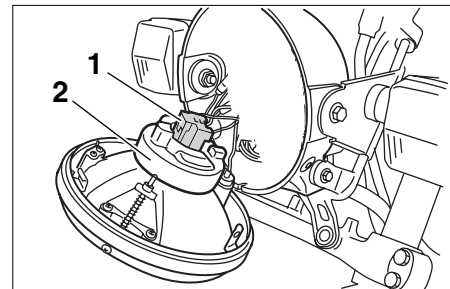

1. Fiche rapide du phare
 2. Protection de l'ampoule
2. Déconnecter la fiche rapide du phare, puis déposer la protection de l'ampoule.

ENTRETIENS PÉRIODIQUES ET PETITES RÉPARATIONS

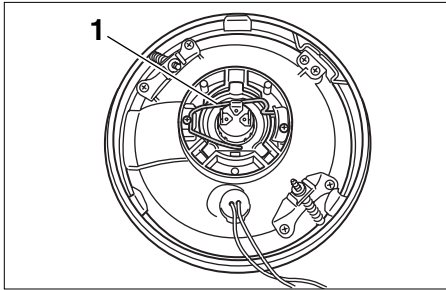

1. Porte-ampoule du phare

3. Décrocher le porte-ampoule du phare, puis retirer l'ampoule défectueuse.

FW000119

⚠ AVERTISSEMENT

Une ampoule de phare devient brûlante rapidement après avoir été allumée. Il faut donc tenir tout produit inflammable à distance et attendre qu'elle ait refroidi avant de la toucher.

4. Monter une ampoule de phare neuve et la fixer à l'aide du porte-ampoule.

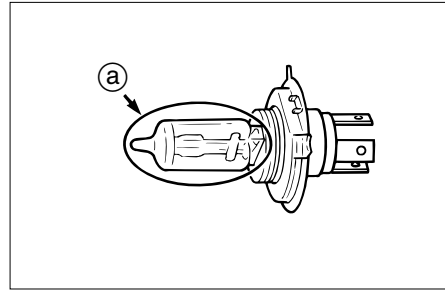

1. Ne pas toucher.

ATTENTION:

FC000105

Ne jamais toucher le verre d'une ampoule de phare afin de ne pas laisser de résidus graisseux. La graisse réduit la transparence du verre mais aussi la luminosité de l'ampoule, ainsi que sa durée de service. Nettoyer soigneusement toute crasse ou trace de doigts sur l'ampoule avec un chiffon imbibé d'alcool ou de diluant pour peinture.

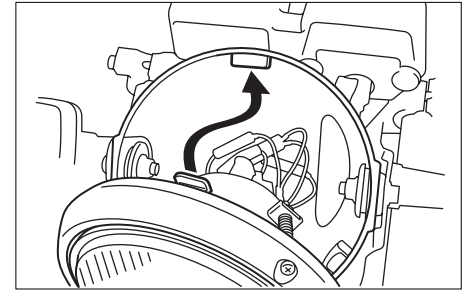

5. Monter la protection d'ampoule de phare, puis connecter la fiche rapide.
6. Monter l'optique de phare, puis la fixer à l'aide de ses vis.
7. Si nécessaire, faire régler le faisceau de phare par un concessionnaire Yamaha.

ENTRETIENS PÉRIODIQUES ET PETITES RÉPARATIONS

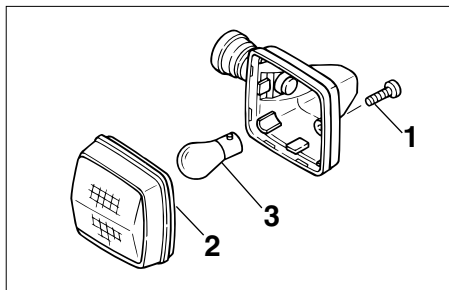

1. Vis
2. Lentille
3. Ampoule

FAU03497

Remplacement d'une ampoule de clignotant

1. Retirer la lentille du clignotant après avoir retiré la vis.
2. Retirer l'ampoule défectueuse en l'enfonçant et en la tournant dans le sens inverse des aiguilles d'une montre.
3. Monter une ampoule neuve dans la douille, l'enfoncer et la tourner à fond dans le sens des aiguilles d'une montre.
4. Remettre la lentille en place et la fixer à l'aide de la vis.

FCA00065

ATTENTION:

Ne pas serrer la vis à l'excès afin de ne pas risquer de casser la lentille.

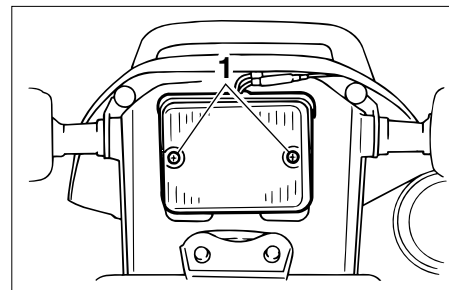

1. Vis (×2)

FAU01623

Remplacement de l'ampoule du feu arrière/stop

1. Retirer la lentille du feu arrière/stop après avoir retiré ses vis.

ENTRETIENS PÉRIODIQUES ET PETITES RÉPARATIONS

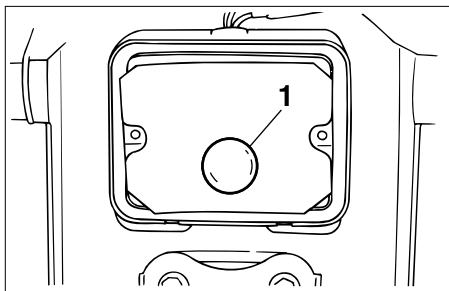

1. Ampoule
2. Retirer l'ampoule défectueuse en l'enfonçant et en la tournant dans le sens inverse des aiguilles d'une montre.
3. Monter une ampoule neuve dans la douille, l'enfoncer et la tourner à fond dans le sens des aiguilles d'une montre.
4. Remettre la lentille en place et la fixer à l'aide de ses vis.

FC000108

ATTENTION:

Ne pas serrer les vis à l'excès afin de ne pas risquer de casser la lentille.

FAU01579

Calage de la moto

Ce modèle n'étant pas équipé d'une béquille centrale, il convient de prendre les précautions suivantes avant de démonter une roue ou avant d'effectuer tout autre travail qui requiert de dresser la moto à la verticale. Vérifier si la moto est stable et à la verticale avant de commencer l'entretien. Une solide caisse en bois placée sous le moteur peut améliorer la stabilité.

Entretien de la roue avant

1. Immobiliser l'arrière de la moto à l'aide d'une béquille de levage, si l'on dispose de deux béquilles de levage, ou en plaçant un cric de moto sous le cadre, devant la roue arrière.
2. Se servir ensuite d'une béquille de levage pour surélever la roue avant.

Entretien de la roue arrière

Surélever la roue arrière à l'aide d'une béquille de levage, si disponible, ou en plaçant un cric de moto des deux côtés du cadre, devant la roue arrière ou des deux côtés du bras oscillant.

ENTRETIENS PÉRIODIQUES ET PETITES RÉPARATIONS

Roue avant

FAU04387

Dépose de la roue avant

FW000122

⚠ AVERTISSEMENT

- Il est préférable de confier tout travail sur la roue à un concessionnaire Yamaha.
- Caler soigneusement la moto pour qu'elle ne puisse se renverser.

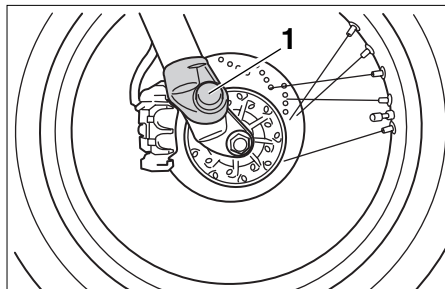

1. Cache en caoutchouc

1. Tirer vers l'extérieur le cache en caoutchouc situé à la base du bras de fourche droit, puis le faire glisser vers le haut tout au long du bras de fourche.

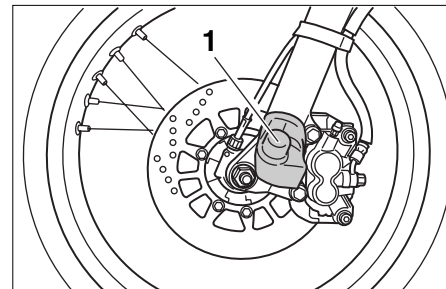

1. Cache en caoutchouc

2. Tirer vers l'extérieur le cache en caoutchouc situé à la base du bras de fourche gauche, puis le retirer.

ENTRETIENS PÉRIODIQUES ET PETITES RÉPARATIONS

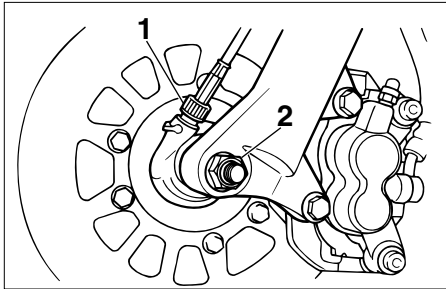

1. Câble du compteur de vitesse
2. Écrou d'axe

3. Débrancher le câble du compteur de vitesse de la roue avant.
4. Desserrer l'écrou d'axe.
5. Surélever la roue avant en procédant comme expliqué à la page 6-37.
6. Déposer l'écrou d'axe, extraire l'axe, puis déposer la roue.

FCA00048

ATTENTION:

Ne pas actionner le frein après la dépose de la roue et du disque de frein, car les plaquettes risquent de se rapprocher à l'excès.

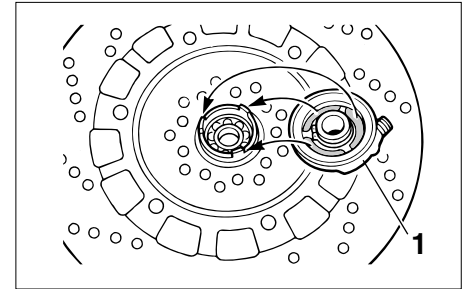

1. Prise du compteur de vitesse

FAU04388

Mise en place de la roue avant

1. Monter la prise du compteur de vitesse sur le moyeu de roue en veillant à engager les ergots dans les fentes.
2. Soulever la roue entre les bras de fourche.

ENTRETIENS PÉRIODIQUES ET PETITES RÉPARATIONS

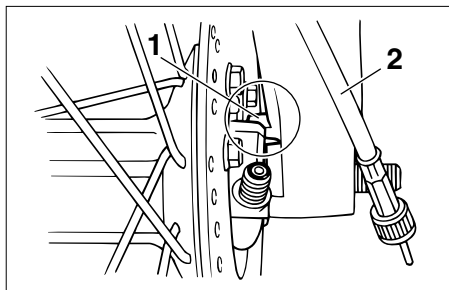

1. Retenue
2. Câble du compteur de vitesse

N.B.: _____

Veiller à laisser un écart suffisant entre les plaquettes de frein avant d'insérer le disque de frein et veiller à aligner la fente de la prise du compteur de vitesse sur la retenue du bras de fourche.

3. Remettre l'axe de roue en place, puis monter l'écrou d'axe.
4. Reposer la roue avant sur le sol.

5. Serrer l'écrou d'axe au couple de serrage spécifié.

Couple de serrage :
Écrou d'axe :
90 Nm (9,0 m-kgf)

6. Remettre le cache en caoutchouc en place à la base du bras de fourche droit.
7. Reposer le cache en caoutchouc à la base du bras de fourche gauche.
8. Brancher le câble de compteur de vitesse.

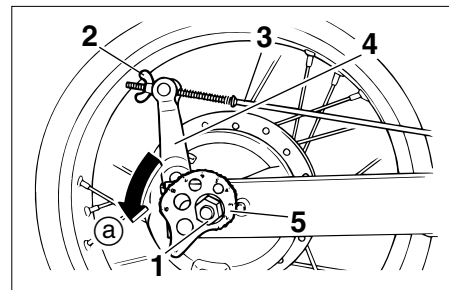

1. Écrou d'axe
2. Écrou de réglage du frein arrière
3. Tige de frein
4. Bielle de frein
5. Excentrique de réglage de chaque

FAU03519

Roue arrière

Dépose de la roue arrière

FW000122

⚠ AVERTISSEMENT

- Il est préférable de confier tout travail sur la roue à un concessionnaire Yamaha.
- Caler soigneusement la moto pour qu'elle ne puisse se renverser.

1. Desserrer l'écrou d'axe.

ENTRETIENS PÉRIODIQUES ET PETITES RÉPARATIONS

- Retirer l'écrou de réglage de la garde de la pédale de frein, puis détacher la tige de frein de la biellette de frein.
- Tourner l'excentrique de réglage de la chaîne de transmission figurant de part et d'autre du bras oscillant à fond dans le sens (a).
- Soulever la roue arrière en procédant comme expliqué à la page 6-37.
- Retirer l'écrou d'axe, puis extraire l'axe de roue.
- Pousser la roue vers l'avant, puis séparer la chaîne de transmission de la couronne arrière.

N.B.: _____
Il n'est pas nécessaire de démonter la chaîne pour déposer et reposer la roue arrière.

- Déposer la roue.

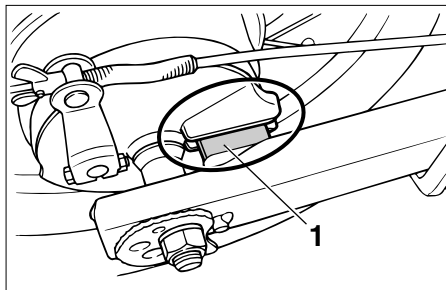

- Retenue

FAU03520

Mise en place de la roue arrière

- Insérer l'axe de roue par le côté gauche.

N.B.: _____
S'assurer que le côté poinçonné des excentriques de réglage de la chaîne de transmission est dirigé vers l'extérieur et que la fente du flasque de frein s'aligne sur la retenue du bras oscillant.

- Monter la chaîne de transmission sur la couronne arrière, puis régler la tension de la chaîne. (Voir les explications relatives au réglage de la tension de la chaîne de transmission à la page 6-26.)
- Monter l'écrou d'axe, puis reposer la roue arrière sur le sol.
- Serrer l'écrou d'axe au couple de serrage spécifié.

Couple de serrage :

Écrou d'axe :

90 Nm (9,0 m·kgf)

- Monter la tige de frein sur la biellette de frein, puis monter l'écrou de réglage de la garde de la pédale de frein sur la tige.
- Régler la garde de la pédale de frein. (Voir les explications relatives au réglage de la garde de la pédale de frein à la page 6-21.)

⚠ AVERTISSEMENT

FW000103

Après avoir réglé la garde de la pédale de frein, contrôler le fonctionnement du feu stop.

FAU01008

Diagnostic de pannes

Bien que les véhicules Yamaha subissent une inspection rigoureuse à la sortie d'usine, une panne peut toujours survenir. Toute défaillance des systèmes d'alimentation, de compression ou d'allumage, par exemple, peut entraîner des problèmes de démarrage et une perte de puissance.

Le schéma de diagnostic de pannes ci-après permet d'effectuer rapidement et en toute facilité le contrôle de ces pièces essentielles. Si une réparation quelconque est requise, confier la moto à un concessionnaire Yamaha, car ses techniciens qualifiés disposent des connaissances, du savoir-faire et des outils nécessaires à son entretien adéquat.

Pour tout remplacement, utiliser exclusivement des pièces Yamaha d'origine. En effet, les pièces d'autres marques peuvent sembler identiques, mais elles sont souvent de moindre qualité. Ces pièces s'useront donc plus rapidement et leur utilisation pourrait entraîner des réparations onéreuses.

ENTRETIENS PÉRIODIQUES ET PETITES RÉPARATIONS

FAU001397

Schéma de diagnostic de pannes

FW000125

⚠ AVERTISSEMENT

Ne jamais contrôler le circuit de carburant en fumant, ou à proximité d'une flamme.

1. Carburant

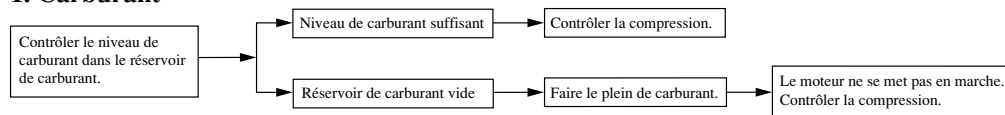

2. Compression

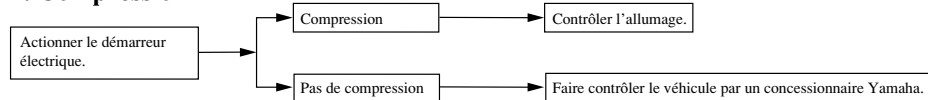

3. Allumage

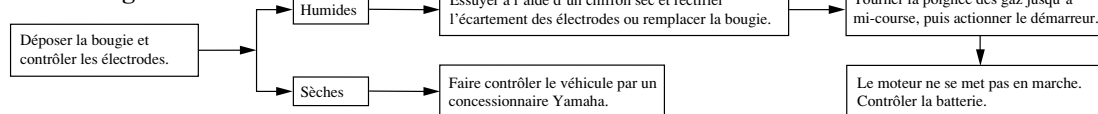

4. Batterie

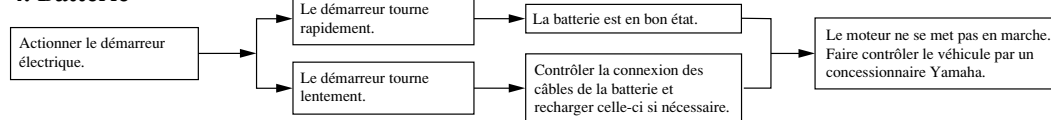

SOIN ET REMISAGE DE LA MOTO

Soin

Un des attraits incontestés de la moto réside dans la mise à nu de son anatomie, mais cette exposition est toutefois source de vulnérabilité. Rouille et corrosion peuvent apparaître, même sur des pièces de très bonne qualité. Si un tube d'échappement rouillé peut passer inaperçu sur une voiture, l'effet sur une moto est plutôt disgracieux. Un entretien adéquat régulier lui permettra non seulement de conserver toute son allure et ses performances et de prolonger sa durée de service, mais est également indispensable afin de conserver les droits de la garantie.

Avant le nettoyage

1. Une fois le moteur refroidi, recouvrir la sortie du pot d'échappement à l'aide d'un sachet en plastique.
2. S'assurer que tous les capuchons et couvercles, le capuchon de bougie ainsi que les fiches rapides et connecteurs électriques sont fermement et correctement installés.
3. Éliminer les taches tenaces, telles que de l'huile carbonisée sur le carter moteur, à l'aide d'un dégraissant et d'une brosse en veillant à ne jamais en appliquer sur les joints, les pignons, la chaîne de transmission et les axes de roue. Toujours rincer la crasse et le dégraissant à l'eau.

Nettoyage

FCA00010

ATTENTION:

- **Éviter de nettoyer les roues, surtout celles à rayons, avec des produits nettoyants trop acides. S'il s'avère nécessaire d'utiliser ce type de produit afin d'éliminer des taches tenaces, veiller à ne pas l'appliquer plus longtemps que prescrit. Rincer ensuite abondamment à l'eau, sécher immédiatement, puis vaporiser un produit anticorrosion.**
- **Un nettoyage inapproprié risque d'endommager les pièces en plastique, telles que bulle ou pare-brise, carénages et caches. Nettoyer les pièces en plastique exclusivement avec des chiffons ou éponges et de l'eau et des détergents doux.**

- Éviter tout contact de produits chimiques mordants sur les pièces en plastique. Ne pas utiliser des chiffons ou éponges imbibés de produits nettoyants abrasifs, de dissolvant ou diluant, de carburant, d'agents dérouilleurs ou antirouille, d'antigel ou d'électrolyte.
- Ne pas utiliser des portiques de lavage à haute pression ou au jet de vapeur. Cela provoquerait des infiltrations d'eau qui endommageraient les pièces suivantes : joints (de roulements de roue, de roulement de bras oscillant, de fourche et de freins), composants électriques (fiches rapides, connecteurs, instruments, contacteurs et feux) et les mises à l'air.

- Motos équipées d'un pare-brise ou d'une bulle : ne pas utiliser de produits de nettoyage abrasifs ni des éponges dures afin d'éviter de griffer ou de ternir. Certains produits de nettoyage pour plastique risquent de griffer le pare-brise ou la bulle. Faire un essai sur une zone en dehors du champ de vision afin de s'assurer que le produit ne laisse pas de trace. Si la bulle ou le pare-brise est griffé, utiliser un bon agent de polissage pour plastiques après le nettoyage.

Après utilisation dans des conditions normales

Nettoyer la crasse à l'aide d'eau chaude, d'un détergent doux et d'une éponge douce et propre, puis rincer abondamment à l'eau claire. Recourir à une brosse à dents ou à un goupillon pour nettoyer les pièces d'accès difficile. Pour faciliter l'élimination des taches plus tenaces et des insectes, déposer un chiffon humide sur ceux-ci quelques minutes avant de procéder au nettoyage.

Après utilisation sous la pluie, à proximité de la mer ou sur des routes salées

L'eau accentue l'effet corrosif du sel marin et du sel répandu sur les routes en hiver. Il convient dès lors d'effectuer les travaux suivants après chaque randonnée sous la pluie, à proximité de la mer ou sur des routes salées.

N.B.: _____

Il peut rester des traces du sel répandu sur les routes bien après la venue du printemps.

1. Nettoyer la moto à l'eau froide savonneuse en veillant à ce que le moteur soit froid.

FCA00012

ATTENTION: _____

Ne pas utiliser d'eau chaude, car celle-ci augmenterait l'action corrosive du sel.

2. Protéger le véhicule de la corrosion en vaporisant un produit anti-corrosion sur toutes les surfaces métalliques, y compris les surfaces chromées ou nickelées.

SOIN ET REMISAGE DE LA MOTO

Après le nettoyage

1. Sécher la moto à l'aide d'une peau de chamois ou d'un tissu absorbant.
2. Sécher immédiatement la chaîne de transmission et la lubrifier afin de prévenir la rouille.
3. Frotter les pièces en chrome, en aluminium ou en acier inoxydable, y compris le système d'échappement, à l'aide d'un produit d'entretien pour chrome. Cela permettra même d'éliminer des pièces en acier inoxydable les décolorations dues à la chaleur.
4. Une bonne mesure de prévention contre la corrosion consiste à vaporiser un produit anticorrosion sur toutes les surfaces métalliques, y compris les surfaces chromées ou nickelées.
5. Les taches qui subsistent peuvent être éliminées en pulvérisant de l'huile.

6. Retoucher les griffes et légers coups occasionnés par les gravillons, etc.
7. Appliquer de la cire sur toutes les surfaces peintes.
8. Veiller à ce que la moto soit parfaitement sèche avant de la remettre ou de la couvrir.

FWA00001

⚠ AVERTISSEMENT

- **S'assurer de ne pas avoir appliqué d'huile ou de cire sur les freins et les pneus. Si nécessaire, nettoyer les disques et les garnitures de frein à l'aide d'un produit spécial pour disque de frein ou d'acétone, et nettoyer les pneus à l'eau chaude et au détergent doux.**
- **Effectuer ensuite un test de conduite afin de vérifier le freinage et la prise de virages.**

FCA00013

ATTENTION:

- **Pulvériser modérément huile et cire et bien essuyer tout excès.**
- **Ne jamais enduire les pièces en plastique ou en caoutchouc d'huile ou de cire. Recourir à un produit spécial.**
- **Éviter l'emploi de produits de polissage mordants, car ceux-ci attaquent la peinture.**

N.B.:

Pour toute question relative au choix et à l'emploi des produits d'entretien, consulter un concessionnaire Yamaha.

Remisage

Remisage de courte durée

Veiller à remiser la moto dans un endroit frais et sec. Si les conditions de remisage l'exigent (poussière excessive, etc.), couvrir la moto d'une housse poreuse.

FCA00014

ATTENTION:

- **Entreposer la moto dans un endroit mal aéré ou la recouvrir d'une bâche alors qu'elle est mouillée provoqueront des infiltrations et de la rouille.**
- **Afin de prévenir la rouille, éviter l'entreposage dans des caves humides, des étables (en raison de la présence d'ammoniaque) et à proximité de produits chimiques.**

Remisage de longue durée

Avant de remiser la moto pour plusieurs mois :

1. Suivre toutes les instructions de la section "Soin" de ce chapitre.
2. Pour les motos équipées d'un robinet de carburant disposant d'une position "OFF": Placer la manette du robinet de carburant sur "OFF".
3. Vidanger la cuve du carburateur en dévissant la vis de vidange afin de prévenir toute accumulation de dépôts. Verser le carburant ainsi vidangé dans le réservoir de carburant.
4. Faire le plein de carburant et, si disponible, ajouter un stabilisateur de carburant afin d'éviter que le réservoir ne rouille et que le carburant ne se dégrade.
5. Effectuer les étapes ci-dessous afin de protéger le cylindre, les segments, etc., de la corrosion.

- a. Retirer le capuchon de bougie et déposer la bougie.
- b. Verser une cuillerée à café d'huile moteur dans l'orifice de bougie.
- c. Remonter le capuchon de bougie sur la bougie et placer cette dernière sur la culasse de sorte que ses électrodes soient mises à la masse. (Cette technique permettra de limiter la production d'étincelles à l'étape suivante.)
- d. Faire tourner le moteur à plusieurs reprises à l'aide du démarreur. (Ceci permet de répartir l'huile sur la paroi du cylindre.)
- e. Retirer le capuchon de la bougie, installer cette dernière et monter ensuite le capuchon.

7

FWA00003

⚠ AVERTISSEMENT

Avant de faire tourner le moteur, veiller à mettre les électrodes de bougie à la masse afin d'éviter la production d'étincelles, car celles-ci pourraient être à l'origine de dégâts et de brûlures.

SOIN ET REMISAGE DE LA MOTO

6. Lubrifier tous les câbles de commande ainsi que les articulations de tous les leviers, pédales, du sélecteur et de la béquille latérale ou centrale.
7. Vérifier et, si nécessaire, régler la pression de gonflage des pneus, puis élever la moto de sorte que ses deux roues ne reposent pas sur le sol. S'il n'est pas possible d'élever les roues, les tourner quelque peu chaque mois de sorte que l'humidité ne se concentre pas en un point précis des pneus.
8. Recouvrir la sortie du pot d'échappement à l'aide d'un sachet en plastique afin d'éviter toute infiltration d'eau.
9. Déposer la batterie et la recharger complètement. La conserver dans un endroit à l'abri de l'humidité et la recharger une fois par mois. Ne pas conserver la batterie dans un endroit excessivement chaud ou froid (moins de 0 °C ou plus de 30 °C). Pour plus d'informations au sujet de l'entreposage de la batterie, se reporter à la page 6-33.

N.B.: _____
Effectuer toutes les réparations nécessaires avant de remettre la moto.

Caractéristiques

Modèle	TW125
Dimensions	
Longueur hors-tout	2.135 mm
Largeur hors-tout	820 mm
Hauteur hors-tout	1.120 mm
Hauteur de la selle	820 mm
Empattement	1.350 mm
Garde au sol	255 mm
Rayon de braquage minimal	2.100 mm
Poids net (avec pleins d'huile et decarburant)	127 kg
Moteur	
Type de moteur	4 temps essence, refroidi par air, SOHC
Disposition des cylindres	Monocylindre, Incline
Cylindrée	124 cm ³
Alésage × course	57,0 × 48,8 mm
Taux de compression	10:1
Système de démarrage	Démarrreur électrique
Système de graissage	Carter humide

Huile de moteur

Type

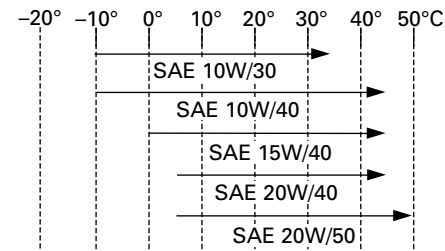

Classification d'huile de moteur recommandée

Huile de type API Service, de classe SE, SF, SG min.

ATTENTION:

Veiller à ce que l'huile de moteur utilisée ne contienne pas d'additifs antifricition. Les huiles pour voitures (portant souvent la désignation "ENERGY CONSERVING II") contiennent des additifs antifricition qui vont faire patiner l'embrayage et/ou l'embrayage de démarreur, ce qui va provoquer une réduction de la durabilité des organes et une baisse de rendement.

Quantité

Sans dépose de l'élément du filtre à huile	1,0 l
Avec dépose de l'élément du filtre à huile	1,1 l
Quantité totale (moteur à sec)	1,3 l

CARACTÉRISTIQUES

Filtre à air	Élément type humide
Carburant	
Type	ESSENCE ORDINAIRE SANS PLOMB UNIQUEMENT
Capacité du réservoir	7,0 l
Quantité de la réserve	1,0 l
Carburateur	
Fabricant	TEIKEI
Modèle × quantité	MV28 × 1
Bougies	
Fabricant/modèle	NGK/DR8EA
Écartement des électrodes	0,6 à 0,7 mm
Embrayage	Humide, multidisque
Transmission	
Système de réduction primaire	Engrenage à denture droite
Taux de réduction primaire	74/20 (3,700)
Système de réduction secondaire	Entraînement par chaîne
Taux de réduction secondaire	3,643
Nbre de dents de pignon de chaîne de transmission (avant/arrière)	51/14
Type de boîte de vitesses	Prise constante, 5 rapports
Commande	Pied gauche

Taux de réduction	1re	2,250
	2e	1,476
	3e	1,125
	4e	0,926
	5e	0,793

Partie cycle

Type de cadre	Losange
Angle de chasse	25,83°
Chasse	93 mm

Pneu

Avant		
Type		Avec chambre à air
Taille		130/80-18 66P 130/80-18 M/C 66P
Fabricant/modèle		BRIDGESTONE/TW-203
Arrière		
Type		Avec chambre à air
Taille		180/80-14M/C 78P
Fabricant/modèle		BRIDGESTONE/TW-204

Charge maximale*	180 kg
Pression (à froid) Jusqu' à 90 kg*	
Avant	150 kPa (1,50 kgf/cm ² , 1,50 bar)
Arrière	150 kPa (1,50 kgf/cm ² , 1,50 bar)
Entre 90 kg et la charge maximale*	
Avant	150 kPa (1,50 kgf/cm ² , 1,50 bar)
Arrière	175 kPa (1,75 kgf/cm ² , 1,75 bar)

*La charge est le poids total des bagages, du pilote, du passager et des accessoires.

Roues

Avant	
Type	À rayons
Taille	18 × 2,50
Arrière	
Type	À rayons
Taille	14M/C × MT4,50

Freins

Avant	
Type	Simple, Frein à tambour
Commande	Main droite
Liquide	DOT 4
Arrière	
Type	Frein à tambour
Commande	Pied droit

Suspension

Avant	
Type	Fourche télescopique
Arrière	
Type	Bras oscillant (monocross)

Amortisseur

Avant	Ressort hélicoïdal / amortisseur à huile
Arrière	Gaz-Ressort hélicoïdal / amortisseur à huile

Débattement de roue

Avant	150 mm
Arrière	150 mm

CARACTÉRISTIQUES

Système électrique

Système d'allumage	C.D.I.
Système de charge	
Type	Alternateur.
Puissance standard	14 V, 170W @ 5.000 tr/mn
Batterie	
Type	GT6B-3
Voltage, capacité	12 V, 6 Ah

Type de phare Ampoule à quartz (Halogène)

Voltage et wattage d'ampoule × quantité

Phare	12 V, 60/55 W × 1
Feu arrière/stop	12 V, 5/21 W × 1
Témoin des clignotant avant	12 V, 21 W × 2
Témoin des clignotant arrière	12 V, 21 W × 2
Feu de stationnement	12 V, 4 W × 1
Éclairage des instruments	12 V, 3,4 W × 1
Témoin de point mort	12 V, 3,4 W × 1
Témoin de feu de route	12 V, 3,4 W × 1
Témoin des clignotants	12 V, 3,4 W × 1

Fusible 20 A

RENSEIGNEMENTS COMPLÉMENTAIRES

FAU02944

Numéros d'identification

Inscrire le numéro d'identification de la clé, le numéro d'identification du véhicule et les codes figurant sur l'étiquette du modèle aux emplacements prévus, pour référence lors de la commande de pièces de rechange auprès d'un concessionnaire Yamaha ou en cas de vol du véhicule.

1. NUMÉRO D'IDENTIFICATION DE LA CLÉ :

2. NUMÉRO D'IDENTIFICATION DU VÉHICULE :

3. RENSEIGNEMENTS FOURNIS SUR L'ÉTIQUETTE DU MODÈLE :

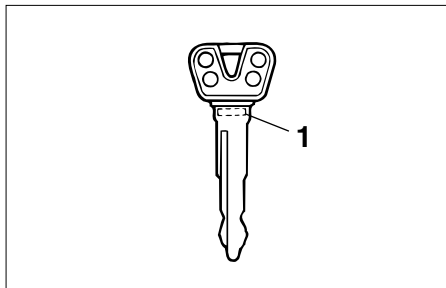

1. Numéro d'identification de la clé

FAU01042

Numéro d'identification de la clé

Le numéro d'identification de la clé est poinçonné sur la clé.

Inscrire ce numéro à l'endroit prévu et s'y référer lors de la commande d'une nouvelle clé.

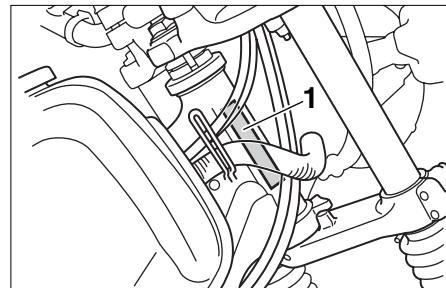

1. Numéro d'identification du véhicule

FAU01043

Numéro d'identification du véhicule

Le numéro d'identification du véhicule est poinçonné sur le tube de direction.

Inscrire ce numéro à l'endroit prévu.

N.B.: _____

Le numéro d'identification du véhicule sert à identifier la moto et, selon les pays, est requis lors de son immatriculation.

RENSEIGNEMENTS COMPLÉMENTAIRES

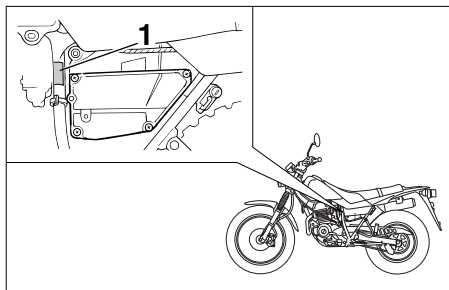

1. Étiquette des codes du modèle

FAU03757

Étiquette des codes du modèle

L'étiquette des codes du modèle est collée à l'endroit illustré. Inscrire les renseignements repris sur cette étiquette dans l'espace prévu à cet effet. Ces renseignements seront nécessaires lors de la commande de pièces de rechange auprès d'un concessionnaire Yamaha.



IMPRIME SUR PAPIER RECYCLE

PRINTED IN JAPAN
2001-8-0.4x1(F) 